

# E-SCIO

НАУЧНЫЙ ЭЛЕКТРОННЫЙ ЖУРНАЛ



**10**  
**2020**

*Адоина Л. В., к. филол. наук, доцент кафедры «Педагогика и психология творческого развития», Севастопольский государственный университет, Россия, г. Севастополь*

*Вишнякова А. В., к. филол. наук, доцент кафедры «Лингводидактика и зарубежная филология», Севастопольский государственный университет, Россия, г. Севастополь*

*Кузёма Т. Б., к. пед. наук, доцент кафедры «Лингводидактика и зарубежная филология», Севастопольский государственный университет, Россия, г. Севастополь*

*Шутова О. А., к. филол. наук, доцент кафедры «Лингводидактика и зарубежная филология», Севастопольский государственный университет, Россия, г. Севастополь*

## **ФАСИЛИТАЦИЯ КАК СРЕДСТВО ПРОФИЛАКТИКИ СИНДРОМА «ЭМОЦИОНАЛЬНОГО ВЫГОРАНИЯ» И УСТРАНЕНИЯ ПЕДАГОГИЧЕСКИХ КОНФЛИКТОВ**

**Аннотация:** В статье рассматривается педагогическая фасилитация как средство предупреждения и устранения педагогических конфликтов. Рассмотрены теоретические основы возникновения конфликтов в процессе взаимодействия между учениками и учителями. Сделан акцент на «компетентном подходе», который является частью концепции новой школы, основное содержание которой базируется на том, что критерием эффективности образования является компетентная личность, обладающая не только знаниями, моральными качествами, но и умеющая адекватно действовать в соответствующих ситуациях, применяя приобретенные знания.

**Ключевые слова:** педагогическая фасилитация, синдром «эмоционального выгорания», фасилитатор, технология фасилитации, задачи и

функции фасилитатора, конфликтоген, профессиональные и личностные качества педагога-фасилитатора.

**Abstract:** The article deals with the pedagogical facilitation as a means of preventing and eliminating pedagogical conflicts. The theoretical foundations of conflicts arising in the process of interaction between students and teachers are considered. Emphasis is placed on the “competence approach”, which is part of the concept of the new school, the main content of which is based on the fact that the criterion for the effectiveness of education is a competent person who has not only knowledge, moral qualities, but also knows how to act adequately in appropriate situations, applying the acquired knowledge.

**Key words:** pedagogical facilitation, «emotional burnout» syndrome, facilitation technology, tasks and functions of the facilitator, the contentious, readiness for facilitation, professional and personal qualities of the teacher-facilitator.

В наше время актуальна проблема эффективной подготовки преподавателей к образовательной деятельности в высшей школе. Этот процесс предполагает приобретение ими знаний, умений и навыков по профилактике педагогических конфликтов, которые всегда были постоянными спутниками социальной жизни. Именно благодаря таким противоречиям, конфликтным ситуациям рождались новые прогрессивные идеи, которые обеспечивали дальнейшую эволюцию высших учебных заведений. В контексте выше обозначенного, особого внимания заслуживает «компетентностный подход», который является частью концепции новой школы. Ее основное содержание базируется на том, что образование только тогда может считаться эффективным, когда результатом станет компетентная личность, обладающая не только знаниями, моральными качествами, но и умеющая адекватно действовать в соответствующих ситуациях, применяя приобретенные знания.

В такой концепции определяющее значение приобретают коммуникативные навыки, критическое мышление, навыки решения проблем,

креативность, гибкость в поведении, навыки медиации, тайм-менеджмента и тому подобное. Также, важны следующие навыки конструктивной коммуникации: умения дискутировать, аргументировать позицию, задавать вопросы, давать обратную связь и, таким образом, осуществлять профилактику педагогических конфликтов, а также уметь общаться в формате: педагог – отдельные студенты; педагог – отдельные студенты – коллектив; педагог – коллектив; педагог – коллектив – отдельные студенты [2, с. 347]. На эту проблему обратил внимание еще В. Сухомлинский, который утверждал, что «...надо уметь сгладить, нейтрализовать конфликт в самом его зародыше, не раздувать искру, не делать из нее очага, а погасить ее тогда, когда она еще только зарождается» [3, с. 624-626].

Все выше перечисленное эффективно приобретается и усваивается личностью благодаря педагогической конфликтологии, которая является относительно новой дисциплиной в высшей школе. Это сфера научных психолого-педагогических знаний о путях, способах и средствах предвидения, предотвращения и преодоления противоречий, педагогических конфликтов, возникающих в образовательном процессе учебных заведений.

Педагогические конфликты проявляются во взаимодействии участников образовательного процесса (студентов, преподавателей, администрации) из-за наличия определенных противоречий, противоречий в ценностных ориентациях, взглядах, взаимных ожиданиях, бестактности в общении, деструктивных поступках, недостаточной конфликтологической культуры индивидов. Педагогический конфликт - это нормальное общественное явление, в общем естественное для такого динамичного социума, как современная высшая школа. Однако, педагогические конфликты часто являются деструктивными, снижают эффективность образовательного процесса и качество подготовки студентов. Можно без колебаний утверждать, что необходима ответственная целенаправленная деятельность по разработки системы мер, ориентированных на предотвращение конфликтов в высших учебных заведениях.

Профилактика педагогических конфликтов в высшей школе – это многоаспектный долговременный процесс постоянного прогнозирования и предупреждения, предотвращения деструктивных эмоций, поведения в учебно-познавательной деятельности студентов, преподавателей, администрации в заведениях образования.

Цель данного исследования заключается в обосновании сущности, содержания деятельности современного преподавателя учреждения высшего образования в профилактике педагогических конфликтов. В соответствии с целью необходима реализация ряда задач:

- анализ проявления личностных качеств преподавателя в процессе профилактики педагогического конфликта;
- анализ актуальных взглядов В. Сухомлинского на проблему профилактики конфликтов в школах;
- характеристика содержания профессиональных качеств педагога в предупреждении конфликтных ситуаций;
- систематизация основных практических рекомендаций по профилактике педагогических конфликтов в учреждениях высшего образования.

Для профессиональной деятельности преподавателя высшей школы чрезвычайно важны развитые навыки общения. Они оказываются исключительно полезными в стрессовых конфликтных ситуациях, когда могут стать ценной частью принятия ответственных решений. По этому поводу В. Сухомлинский отмечал, что «конфликт между педагогом и ребенком, между учителем и родителями, педагогом и коллективом – большая беда школы ... да, чаще всего конфликт возникает тогда, когда учитель думает о ребенка несправедливо. Думайте о ребенке справедливо – и конфликтов не будет. Чем меньше конфликтов, тем глубже входит в духовную жизнь коллективу взаимное доверие, тем ярче выражается, раскрывается личность. Умение избежать конфликт - одна из черт, которые самой сутью своей составляют педагогическую мудрость учителя. Предупреждая конфликт, педагог не только сохраняет, но и творит воспитательную силу коллектива» [3, с. 624-626].

Поэтому преподавателю нужно развивать коммуникативные способности, которые находят свое проявление в налаживании благоприятных взаимоотношений между коллегами и студентами, что обеспечивает успех образовательного процесса.

Умение общаться, налаживать контакты, влиять на студентов, выступать публично перед сотрудниками и за пределами образовательных институций крайне необходимы каждому преподавателю [1]. Все это зависит от таланта, способностей человека, особенностей жизненного опыта и собственных приложенных усилий. Личность может стать более коммуникабельной вследствие широкой практики общения при условии целенаправленного развития этих способностей.

Одним из факторов возникновения конфликтов выступает такое явление, как «эмоциональное профессиональное выгорание» преподавателя школы, которое является доминантным конфликтогеном в спорах студентов и педагогов. Чтобы предупредить его возникновение и избежать, а также сохранить высокий уровень работоспособности преподавателю желательно применить комплексный подход, который базируется на теоретических исследованиях современных ученых и на эмпирическом опыте современных педагогов.

Суммируя все выше указанное, можно утверждать, что на возникновение синдрома «burnout» преподавателя влияют как личностные, так и объективные, организационные факторы и они взаимно усиливают друг одного в зависимости от психических процессов, качеств, свойств личности педагога и стажа, условий его образовательной деятельности.

Комплексный подход к профилактике педагогических конфликтов в высшей школе заключается в учете и сбалансированном сочетании фундаментальных факторов качественного гармоничного стиля жизни личности, вообще, и конструктивной успешной профессиональной деятельности преподавателя, отдельно. Если имеются все перечисленные выше факторы, то есть педагог постоянно работает над собой, создавая комфортную

благополучную насыщенную положительными эмоциями личную жизнь и сочетая ее с удачным карьерным развитием, то вероятность возникновения синдрома сводится к нулю. Поэтому важность приобретает саморегуляция жизнедеятельности преподавателем и соблюдение рекомендаций, касающихся:

I) физического здоровья преподавателя: 1) 8-часовой сон становится доминирующим методом рекреации; 2) питание в соответствии с режимом и биологическим ритмом преподавателя; 3) физическая нагрузка, занятия спортом, утренняя гимнастика, йога, фитнес, танцы; 4) занятия любимым делом, хобби; 5) массаж; 6) дыхательные упражнения; 7) водные процедуры.

Итак, соблюдение здорового образа жизни и избежание вредных привычек существенно снижает риск возникновения синдрома «эмоционального выгорания» преподавателя;

II) психического здоровья преподавателя: 1) положительная психология; 2) юмор; 3) тайм-менеджмент; 4) арт-терапия; 5) научные конференции, мероприятия, стажировки; 6) ведение дневника, самоанализ, рефлексия в нем;

III) Духовного здоровья преподавателя: 1) общение с семьей, друзьями, природой, животными; 2) путешествия; 3) благотворительность, волонтерство; 4) культивирование в себе ощущение душевного покоя, удовлетворенности и благодарности [2, с. 28].

Итак, обида, злость, гнев, недовольство, критика себя и других – все это самые вредные для организма эмоции. Наш мозг выбрасывает гормоны стресса на любые раздражители, угрожающие нашему спокойствию. При этом ему совершенно безразлично, реальны они или выдуманы. Потому и на надуманную психологическую проблему организм отреагирует, как на настоящую. Следовательно, преподавателю важно контролировать свои эмоции, «перепрограммируя» их с отрицательных на положительные. Ведь, в явлениях окружающей действительности можно найти много полезных моментов, культивировать желание развивать в себе эту «выгодную и удобную, конструктивную» психологию и философию жизни. Фундаментальными ее

идеями является: «Важно не то на «что» я смотрю, а «как я это вижу», «Все что делается – к лучшему», «Все будет хорошо!».

Поэтому важно научиться обращать внимание на положительные моменты жизни и уметь быть благодарными за них. Отрицательный вопрос «за что?» желательно превращать в позитивное «для чего». «Для чего в жизни появилась та или другая ситуация? Какие выводы должен из нее сделать?» Если с таких позиций подходить к жизненным ситуациям, то они перестают восприниматься как проблемы, и жизнь начинает восприниматься как школа, где события и ситуации складываются таким образом, чтобы мы могли научиться именно тому, что нам нужно.

В результате можно сделать выводы о закономерностях проявления синдрома «эмоционального профессионального выгорания» преподавателя высшей школы и низкого уровня эмоционального интеллекта личности как конфликтогена в высшей школе. Развитие EQ с помощью образовательного тренинга становится значимым инструментом в профилактике педагогических конфликтов, связанных с неудовлетворительным уровнем применения образовательных технологий и другими многочисленными конфликтогенами, которые требуют дальнейшего исследования.

Исследование выполнено при финансовой поддержке ФГАОУ ВО «Севастопольский государственный университет» (проект № 48/06-31 от 06.04.2020 «Методология и методика применения информационно-коммуникационных технологий в подготовке и сопровождении профессиональной деятельности педагогов-фасилитаторов»).

### **Библиографический список:**

1. Зубкова, 2016 – Зубкова М. А. Реализация принципа фасилитации в процессе иноязычной профессиональной подготовки специалистов технического профиля / М. А. Зубкова // Современное гуманитарное образование – правовой, социальной, методической и филологические аспекты: Материалы межвузовской научно-практической конференции 27 апреля 2016 г.



/ под общ. Редакцией Н. Ф. Лазицкой, С. В. Терницкой – Севастополь: Севастопольский экономико-гуманитарный институт (филиал) Крымского федерального университета им. В. И. Вернадского, 2016 – С. 344–350.

2. Кошечко, 2016 – Кошечко Н. В. Профилактика синдрома «эмоционального профессионального выгорания» преподавателей вузов / Н. В. Кошечко // Вестник Киевского национального университета им. Т. Шевченко. Серия: Педагогика. Вып. 3. К.: Киевский университет, 2016. – С. 21–28.

3. Сухомлинский, 1976 – Сухомлинский В. А. Избранные работы: в 5 т. – К.: Советская школа, 1976. – Т.1. – С. 628–629.

*Аляви Анис Лутфуллаевич, академик АН РУз, ГУ «РСНПМЦТ и МР»,*

*Узбекистан, г. Ташкент*

*Рахимова Дилорам Алимовна, д.м.н., старший научный сотрудник,*

*руководитель прикладного гранта, ГУ «РСНПМЦТ и МР»,*

*Узбекистан, г. Ташкент*

*Муминов Даврон Кадилович, к.м.н., Ташкентский Педиатрический*

*Медицинский институт, Узбекистан, г. Ташкент*

*Назирова Мадина Хамиджоновна, младший научный сотрудник, ГУ*

*«РСНПМЦТ и МР», Узбекистан, г. Ташкент*

## **СОСТОЯНИЕ ЭНДОТЕЛИЙ-ЗАВИСИМОЙ ВАЗОРЕГУЛЯЦИИ В ДИНАМИКЕ ВОЗДЕЙСТВИЯ РАЗЛИЧНЫХ РЕЖИМОВ ТЕРАПИИ У БОЛЬНЫХ ХРОНИЧЕСКОЙ ОБСТРУКТИВНОЙ БОЛЕЗНЬЮ ЛЕГКИХ**

**Аннотация:** Прогрессирование легочной гипертензии и развитие хронического легочного сердца у больных ХОБЛ тесно связаны с развитием эндотелиальной дисфункции и аффективной симптоматикой. Нами было отмечено улучшение параметров диастолической функции правого желудочка, среднего легочного артериального давления, уровня стабильных метаболитов оксида азота, эндотелий-зависимой вазорегуляции и психоэмоционального статуса у больных ХОБЛ, осложненной ХЛС, наступающее после комплексного лечения с применением озонотерапии и амлодипина на фоне стандартной терапии.

**Ключевые слова:** хроническая обструктивная болезнь легких, хроническое легочное сердце, эндотелий-зависимая вазорегуляция, аффективная симптоматика, респираторная функция, амлодипин, озонотерапия.

**Annotation:** The progression of pulmonary hypertension and the development

of chronic cor pulmonale in patients with COPD are closely associated with the development of endothelial dysfunction and affective symptoms. We noted an improvement in the parameters of right ventricular diastolic function, mean pulmonary arterial pressure, the level of stable nitric oxide metabolites, endothelium-dependent vasoregulation and psychoemotional status in patients with COPD complicated by chronic pulmonary disease, which occurs after complex treatment with ozone therapy and amlodipine on the background of standard therapy.

**Keywords:** chronic obstructive pulmonary disease, chronic cor pulmonale, endothelium-dependent vasoregulation, affective symptoms, respiratory function, amlodipine, ozone therapy.

В последние годы хроническая обструктивная болезнь легких (ХОБЛ) была признана одной из наиболее распространенных медицинских проблем среди населения, с серьезными социально-медицинскими и экономическими последствиями, а также в тяжелых стадиях приводящий инвалидности или летальному исходу. В настоящее время приблизительно «...более 300 миллионов население мира страдают от ХОБЛ и ее осложнений...». Согласно вышеупомянутым утверждениям, «... осложнения ХОБЛ с легочной гипертензией (ЛГ) удвоились в мире за последнее десятилетие, в то время как в западных странах заболеваемость ХОБЛ выросла и намечается что в 2025 году заболеваемость поднимется с 12-го до 5-го места. Ежегодно более 80000 человек умирает от ХОБЛ и ее осложнений...» [1; 2].

Повышение эффективности ранней диагностики, профилактики и лечения ЛГ при ХОБЛ является одной из актуальных проблем, стоящих сегодня перед медицинскими работниками [3; 4].

В мире проводится ряд исследований, направленных на достижение высокой эффективности в улучшении ранней диагностики, лечения и профилактики ЛГ при бронхиальной ХОБЛ. В то же время, определение патогенетических связанных аспектов вентиляционно-перфузионных нарушений с психоэмоциональными факторами регуляции, развитием

артериальной гипертензии при ХОБЛ, оценкой качества жизни, эндотелиальной дисфункции и разработка основных критериев прогноза обострений ранней диагностики ЛГ является важными задачами в изучении БА [5; 7].

Целью исследования: совершенствование новых эффективных подходов лечения легочной гипертензии при ХОБЛ.

Материалы и методы исследования. 124 пациентам был поставлен диагноз ХОБЛ II – IV степени тяжести. Все пациенты лечились следующим образом:

контрольная группа (КГ) 30 пациентов со степенями ХОБЛ II-III и IV (14 пациентов - группы 2а и 16 в 2б) получали базовую терапию (БТ) GINA (2016 г.) [6; 8].

В проведенных исследованиях 28 пациентов ХОБЛ II-III и IV степени получали амлодипином (An) и электрофорез с бишофитном (ЭБ) - (13-2а подгруппа и 15-2б подгруппа), амлодипин 5-10 мг/сут в сутки. ("Pfaizer", Германия) и электрофорез бишофита (по методу Вермеля проводили электрофорез в область корня легкого с 30 мл бишофитной жидкостью, сила тока 5-10 Ма, ежедневно в течение 15 минут).

Группа An + ЭБ - 34 пациента с БА и АГ (16-1а подгрупп и 18-1б подгрупп) получали препарат дигидропиридинового ряда - комбинацию антагониста кальция - амлодипина и ЭБ на фоне БТ [9; 10].

32 пациентам с ХОБЛ II-III и IV степени (15-2а подгруппа и 17-2б подгруппа) включили ЭБ на фоне БТ.

Общие клинические исследования всех пациентов включали: оценку клинических показателей по 5-балльной системе; объективные медицинские осмотры, общие анализ крови, мочи и мокроты; 6-минутный пошаговый тест (6 MWD); оценка качества жизни с использованием модифицированной анкеты Сиэтла; оценка функции внешнего дыхания (ФВД) исследована с помощью спирографии, компьютерного анализа пневмоторографии "петля-поток" - объем в (FVC), форсированный объем выдоха в 1 секунду (FEV1) и индекс Тиффно (FEV1 / FVC) измеряли на приборе Spirometer BTL-o8 SPIRO (Китай);

исследование периферического кровотока проводили ультразвуковым аппаратом SonoScape SSI-8000 (Китай); насыщение крови кислородом ( $\text{SaO}_2$ ) оценивали с помощью пульсоксиметрического метода «ОХУ» (Германия); психоэмоциональный статус пациентов определялся психологическим тестированием по шкале Спилбергера-Ханина; оценка эхокардиографии на доплерэхокардиографии проводилась на ультразвуковом аппарате Vivid S60 (Швеция) и SonoScape SSI-8000 (Китай) в соответствии с рекомендациями Американского общества эхокардиографов [11; 13].

Результаты собственных исследований. Сравнительно оценили показатели клинических симптомов и вентиляционно-перфузионную способность легких больных 1 и 2 групп. В сравнительных анализах пациентов группы 1а и 2а групп проанализировано, что отдышка, эмоциональное напряжение, кашель соответствовали тяжести заболевания. В результате наблюдений определена прямая корреляция между дыхательной недостаточностью и функцией внешней дыхания. Исследование показало корреляцию между вентиляционно-перфузионными нарушениями в легких и эндотелий зависимой вазодилатацией и течением заболевания при ХОБЛ II-III-IV и пациентов с ХОБЛ и АГ. Было обнаружено, что в подгруппе 1а FEV1 составил  $36,0 \pm 1,09\%$  во 2а  $45,23 \pm 0,75\%$ , ( $p < 0,005$ ), сатурация крови кислородом составила в подгруппе 1а  $\text{SaO}_2$   $87,1 \pm 0,85\%$  в подгруппе 2а  $89,54 \pm 0,71\%$  ( $p < 0,05$ ). Это связано с усилением бронхообструкции у больных ХОБЛ в сочетании с артериальной гипертензией. Эхокардиографическое исследование этих больных показало значительное увеличение изоволюмической времени релаксации (IVRT) и скорости диастолического наполнения заднего дна (DT). Скорость максимального раннего и позднего наполнения правого желудочка сердца в диастолу (E/A) составила  $1,15 \pm 0,01$  ( $p < 0,05$  по сравнению с ЗГ  $1,60 \pm 0,02$ ). Значит, по данным вентиляционно-перфузионного статуса легких и диастолической дисфункции (ДД) ПЖ сердца кардиореспираторные нарушения были выше у пациентов с ХОБЛ II-III ст. и АГ, чем у пациентов с ХОБЛ II-III ст. [12; 14].

Было обнаружено, что вентиляционно-перфузионное и сердечно-сосудистое ремоделирование у пациентов ХОБЛ II-III ст. с сопутствующей артериальной гипертензией группы 1а соответствует показателям пациентов с ХОБЛ IV степени. Повышенная гипоксемия, легочная артериальная гипертензия и повышенная сердечная дисфункция правого желудочка у пациентов за счет нарушения вентиляционной способности бронхо-легочной системы свидетельствует о негативном прогнозе заболевания.

Реактивный компрессионный тест гиперреактивности выполняли в плечевой артерии для определения функционального состояния периферических сосудов и эндотелия при усилении нарушений гемодинамики. Максимальная скорость гемодинамики была зафиксирована на 5-й секунде и 1-й минуте теста.

В нашем исследовании наблюдались отрицательные изменения параметров вазорегуляции, связанных с эндотелием, и периферической гемодинамики у пациентов с бронхиальной астмой II-III стадии и артериальной гипертензией снизились (до  $0,61 \pm 0,02$  м/с), параллельно с прогрессированием вазоконстрикции индекс сопротивления кровообращения увеличился (ИСК) с 49,2 до 51,8%. После теста компрессии максимальный показатель гемодинамики был в 3 раза выше  $V_{\max}$  в плечевой артерии, чем в здоровой группе, наблюдалось увеличение в 2,01 и 3,10 раза ( $p < 0,05$ ) в группах 2а и 2б соответственно у пациентов с различными стадиями бронхиальной астмы соответственно. У пациентов с бронхиальной астмой IV ступенью 2а группы и бронхиальной астмой, и артериальной гипертензией 1б группы периферическая гемодинамика  $V_{\max}$  снизилась (с  $0,55 \pm 0,01$  до  $0,61 \pm 0,02$  м/с), параллельно с прогрессированием вазоконстрикции наблюдалось увеличение индекса сопротивления кровообращения (с 40,8 до 60,2%). Критерии оценки тяжести сердечно-сосудистых осложнений у контрольных пациентов - параметр периферической гемодинамики - были проанализированы путем сравнения уровней  $V_{\max}$  и FEV1 с клиническим статусом пациентов (рис. 1 и 2). С обострением заболевания в дезадаптивном состоянии организма наблюдалась

сильная диспропорция параметров васкуляризации, связанных с диастолической дисфункцией правого желудочка сердца и эндотелий зависимой вазодилатацией [13; 15].

У больных 1а и 2а подгрупп которым проводилась базисная терапия в комплексе с амлодипином и электрофорезом бишофита через 10 дней зафиксировано достоверное уменьшение одышки составило в 2а подгруппе с 6,8 до 4,6%, в 1а подгруппе с 7,2% до 6,0%; в 1а и 2а подгруппах соответственно прирост FEV1 на 7,2% и 9,6%, SaO<sub>2</sub> - 5,6% и 8,9%, 6 MWD 4,9% и 10,02% (p <0,03 - достоверность с исходными данными). У больных которым назначалась только ЭБ на фоне БТ преимущественных изменений аналогичных параметров зафиксировано не было, в 1а и 2а подгруппах наблюдалось увеличение параметров соответственно: FEV1 на 6,1% и 8,3%, SaO<sub>2</sub> на 3,6% и 6,11%, 6-MWD на 2,8% и 3,7%, также одышка уменьшилась соответственно на 4,6% и 4,9% (p <0,05 - достоверность с исходными данными). У больных 1б и 2б подгрупп, получавших на фоне базисной терапии An+ЭБ, в динамике лечения зафиксированы уменьшение одышки на 3,6 и 5,6%, прирост соответственно: FEV1 на 3,4% и 5,9%, SaO<sub>2</sub> - на 3,9 и 6,9%, возрастание толерантности к физическим нагрузкам 6-MWD на 4,0% и 6,1% (p <0,05 - достоверность различия относительной динамики).

Таким образом у больных с ЛГ комбинация базисной терапии с An+ЭБ достоверно повышает эндотелий-зависимую вазодилатацию, на фоне базисной терапии с ЭБ положительный респираторный эффект как противовоспалительный и спазмолитический. Исследование не выявило достоверного влияния базисной терапии на результаты психоэмоционального тестирования (p<0,05). На фоне комплексного 10 дневного лечения An+ЭБ, а также в группе БТ+ЭБ сохранялась относительная напряженность симпатoadреналового звена и психоэмоционального состояния.

Выводы. Снижение частоты учащенного дыхания - ОФВ1 на 50% выше нормы и насыщение крови кислородом на 90,2% у всех пациентов со средним

давлением на легочную артерию 25 мм. рт.ст. и был более выражен на степенях ХОБЛ III-IV при неконтролируемом течении.

Комплексная терапия амлодипином и электрофорезом бишофита на фоне базисной терапии больных ХОБЛ с легочной гипертензией в течение 10 дней приведет к увеличению эндотелиальной вазодилатации на 5,2%, ОФВ1 14,3% и 11,4% ( $p < 0,05$ ) качества жизни.

### **Библиографический список:**

1. А.Л. Аляви, Д.А. Рахимова, Ш.Ш. Тиллаева, З.Т. Сабиржанова. Оценка состояния вентиляционной функции легких при развитии легочной гипертензии у больных бронхиальной астмой во взаимосвязи с нарушениями эндотелий зависимой вазодилатации. Украинский терапевтический журнал, №1, 2019 г, стр. 14-17.

2. Задионченко В.С., Адашева Т.В., Шилова Е.В. и соавт. Клинико–функциональные особенности легочной артериальной гипертензии у больных хроническими обструктивными болезнями легких. РМЖ, 2003, 9, 535–538.

3. Рахимова Д.А., Сабиржанова З.Т., Норматова К.Ш. «Структурно-функциональные изменения левого желудочка сердца у больных ХОБЛ и артериальной гипертензией с синдромом обструктивного апноэ». Сборник научных статей по итогам работы Межвузовского научного конгресса Высшая школа: научные исследования, 27 сентября 2019 г. Москва, 2019 г, стр. 145-149.

4. Убайдуллаев А.М., Рахимова Д.А. Влияние озонотерапии на вегетативный статус и механизмы адаптации организма больных бронхиальной астмой, осложненной легочным сердцем. Материалы научно-практической конференции. Сборник науч.тр. – Харьков, 2011. - С. 161.

5. Аляви А.Л., Рахимова Д.А., Касымова Г.М. Нейрогуморальная активация при различных степенях ремоделирования правых отделов сердца у больных бронхиальной астмой и эффективность комплексных режимов лечения // Материалы научно-практической конференции. Сборник науч.тр. – Харьков, 2011. - С. 7.



6. Камилова У.К., Кадырова Ш. Изучение психологического состояния у больных с хронической сердечной недостаточностью. Евразийский кардиологический журнал. 2016. №3.

7. Kamilova U., Kadirova Sh. The study psychological state of patients with chronic heart failure. EUROPEAN JOURNAL OF HEART FAILURE 19, 247-247.

8. Рахимова Д.А. Качество жизни больных с хроническим легочным сердцем: зависимость от кардиореспираторных параметров. Украинский терапевтический журнал. - Киев, 2012. - №1. - С. 52-55.

9. Сенкевич Н.Ю. Нарушение показателей гемодинамики и КЖ больных хронической обструктивной болезнью легких, осложненной хроническим легочным сердцем // Хронические обструктивные болезни легких // Под. ред. А. Г. Чучалина. -М., 2001. - С. 71-91.

10. Groechnig E. Cor pulmonale. Treatment of endothelium dysfunction, pulmonary hypertension. // Blackwell Science, Berlin–Vienna, 1999; 146.

11. Kadirova Sh/, Kamilova U.K. Indicators psychological status in patients with chronic heart failure. European Science Review Scientific Journal/ 2016/ №1-2. P.57-59.

12. Rakhimova D.A., Kasimova G.M, Kayumova Y.D. Condition metabolic balance disturbance in patients with cor pulmonale: prevalence, diagnosis, risk factors. "Journal of life-sciences". – (14.00.00, global IF - 0,485).

13. Vermeire P, Pride N.B et al. Optimal assessment and manegement of chronic obstructive pulmonary disease consensus statement of the European Respiratory Society Eur. // Respir.1, 2009; 9: 1398-1420.

14. Fisnman A.P. Pulmonary hypertension and vasodilatator therapy. // The New Eng J Med. 2014; 5: 338.

15. Groechnig E. Cor pulmonale. Treatment of endothelium dysfunction, pulmonary hypertension. // Blackwell Science, Berlin–Vienna, 2015; 146.

*Кушакова Кристина Александровна, студент 3 курс,*

*Институт естественных наук и фармации*

*Марийский государственный университет, Россия, г. Йошкар-Ола*

*Конакова Анастасия Владимировна, студент 3 курс,*

*Институт естественных наук и фармации*

*Марийский государственный университет, Россия, г. Йошкар-Ола*

## **ЛЕКАРСТВЕННЫЕ ДОЗЫ И ИХ ПУТИ ВВЕДЕНИЯ В ОРГАНИЗМ ЧЕЛОВЕКА**

**Аннотация:** В данной статье описывается важность и точность дозировки, а также количества лекарственного средства, описанного в рецептуре, который назначил врач для эффективного и качественного лечения пациента. В организм человека лекарства могут попасть разным образом, поэтому рассмотрены основные пути введения (энтеральные и парентеральные) лекарственного средства, от которого зависит свойство, скорость его всасывания, характер действия, продолжительность эффекта, спектр и проявление нежелательных эффектов.

**Ключевые слова:** лекарство, лекарственная доза, пути введения лекарства, энтеральные, парентеральные пути.

**Annotation:** This article describes the importance and accuracy of the dosage, as well as the amount of the drug described in the formulation that the doctor has prescribed for the effective and quality treatment of the patient. Medicines can enter the human body in different ways, therefore, the main routes of administration (enteral and parenteral) of the drug, on which the property depends, the rate of its absorption, the nature of the action, the duration of the effect, the spectrum and manifestation of undesirable effects, are considered.

**Keywords:** drug, drug dose, drug administration routes, enteral, parenteral routes.

Медикаментозная терапия является первостепенной составляющей частью всего лечебного процесса. Лекарственные вещества могут влиять на организм человека различными видами действия (местное, резорбтивное и другие), которые зависят от таких признаков, как лекарственные дозы, возраст, пути введения лекарственного средства, продолжительность действия, а также учитываются индивидуальные особенности пациента. Положительный результат лечебного процесса обусловлен правильной дозировкой медикамента.

Дозой называется количество лекарства, вводимого в организм и оказывающего на него определенное действие.

По способу действия доза может быть минимальной, терапевтической, токсической и летальной [1].

Минимальная действующая (пороговая) доза — это минимально отмеренное количество лекарственного средства, способствующее оказывать на организм человека лечебный эффект.

Терапевтическая доза — это содержание лекарства больше, чем в пороговой действующей дозе, способное привести пациента к полному выздоровлению без воздействия патологических эффектов. Эта доза наиболее часто имеет применение в медицинской практике, потому что обладает оптимальным профилактическим лечебным действием для большей части больных.

Токсическая доза — это такая доза, которая может вызвать патологические изменения в организме человека, но не приводящая к летальности.

Летальная доза — смертельная доза лекарственного средства.

В зависимости от метода лечения и свойства лекарственного средства медикаменты можно вводить в организм человека разными путями. Рассмотрим

основные пути введения лекарства (рисунок 1), от которого зависит свойство, скорость его всасывания, характер действия, продолжительность эффекта, спектр и проявление нежелательных эффектов.



Рисунок 1. Пути введения лекарств

Энтеральный путь введения лекарства подразумевает собой введение лекарства через пищеварительный тракт.

Пероральный прием, то есть через рот (лат. *per os*, внутрь) является самым распространенным, естественным и удобным способом для употребления лекарства в организм. Абсорбция медикамента в большинстве случаев осуществляется в проксимальных отделах тонкой кишки, довольно редко в желудке. Скорость его наступления в организм зависит от времени приема пищи, от размера порции и состава. Следует знать, что лекарства, которые принимают после еды, способны взаимодействовать с некоторыми ингредиентами пищи, препятствующие нормальному всасыванию. Если лекарство принимать на голодный желудок, то может возникнуть побочное

действие. Следует помнить, что при заболеваниях желудочно-кишечного тракта нельзя принимать лекарства перорально, а также при заболеваниях печени и желчного пузыря лечение не даст ожидаемого результата.

Сублингвальный (подъязычный) путь подразумевает собой высокую скорость всасывания лекарства за счет обильного кровообращения слизистой оболочки полости рта, которую обеспечивают наружная сонная артерия и ее ветви. При таком пути введения лекарственного средства не разрушается желудочным соком и ферментами печени.

Ректальный путь введения – это введение лекарства в прямую кишку, где начинается абсорбция за счет васкуляризации слизистой прямой кишки, проходя печень. Этот способ используется редко при заболеваниях желудочно-кишечного тракта, и могут возникнуть раздражения на слизистой оболочке прямой кишки, а также у категории людей (дети и пожилые) могут быть проблемы с удержанием медикамента в кишке. Скорость и сила действия при этом способе введения выше, чем при введении через рот.

Парентеральный способ введения – это способ доставки лекарственного средства в кровь, проходя мимо желудочно-кишечного тракта. К таким путям относятся все виды инъекций, включая инъекции большого объема, такие как ингаляции и инфузии. Парентеральные пути введения делятся на инъекционные и неинъекционные [2].

Инъекционная терапия хороша тем, что может применяться в экстренных ситуациях. В таких случаях, когда пациент находится без сознания, при сильной рвоте, еще при нарушении пищеварительной системы. Инъекции в ткани проводят внутривенно, внутримышечно и подкожно.

Внутривенный путь введения лекарственного средства применяется для быстрого и выраженного результата так, как это способ сразу попадает в кровь. Для предотвращения токсического действия сильнодействующие препараты необходимо разводить с изотоническим раствором и следует вводить медленно в локтевую вену.

Внутримышечное введение часто используется в медицине, лечебное действие уже начинается через 10-30мин. Этот вид инъекций является менее болезненным и вводится непосредственно в мышцу. После проведения внутримышечной инъекции лекарственное средство всасывается и попадает в кровоток, начинается лечебный процесс [3].

Подкожный путь введения лекарства осуществляется непосредственно под кожу, а точнее в подкожную жировую ткань. Подкожно можно вводить водные и масляные растворы. Лечебное воздействие начинается медленнее, но может продолжительность действия увеличивается, то есть можно создать депо лекарственного препарата.

К неинъекционным способам введения относятся: ингаляционный, аппликационный.

Ингаляционный путь используется для лечения бронхолегочных заболеваний, при проведении ингаляционного наркоза и кислородотерапии. Ингаляции проводят с помощью следующих устройств – от простых спрей-баллончиков до стационарной аппаратуры. ЛВ вводятся в виде газов, паров и аэрозолей. Глубина проникновения аэрозолей в дыхательные пути зависит от размеров частиц [4].

Накожный путь (аппликационный). Внешний эпидермальный слой кожи содержит гиалуроновую кислоту; фермент гиалуронидаза ее разрушает => увеличивается проницаемость кожи для химических агентов. В эпидермальных клетках есть также белок кератин, он устойчив к действию ферментов и слабых кислот, но гидролизуется щелочами. Поэтому щелочные растворы легко вызывают размягчение кожи. Дермальный слой пронизан капиллярами, похож на пористую мембрану, легко пропускает лекарства.

Кожа – мощная липидная мембрана. Гидрофильные вещества (сахара, ионы) не всасываются кожей и действует поверхностно. Таковыми являются большинство антисептиков и антибиотиков. Липофильные вещества (этиловый спирт, стероидные гормоны, бензокаин) проникают через кожу пропорционально их растворимости в жирах, но медленно. Лекарства для

наружного применения готовятся на мазевых основах, из них ближе всего по составу кожному салу человека стоят свиной жир, ланолин, спермацет. Мази, гели, кремы, линименты на их основе обладают большой проникающей способностью. Всасывание лекарств через поврежденную кожу резко усиливается [5].

Интраназальный путь введения лекарства представляет собой введение лекарства в слизистую носа (капли), которая богата кровеносными сосудами для местного использования при насморке. В каплях содержатся сосудосуживающие вещества, поэтому нельзя часто закапывать, чтобы не произошел спазм сосудов подслизистой, высушивание и ослабление его барьерной функции. Поэтому применять лекарственные средства интраназально можно лишь кратковременно на пике воспаления: не более 2—3 дней — у детей и не более недели — у взрослых. Этот способ является довольно простым и удобным для пациента.

Конъюнктивальный путь — введения лекарства в конъюнктивальный мешок в форме раствора, мазей, глазных пленок для лечения глазных болезней (глаукома катаракта, конъюнктивиты травмы). При использовании глазных капель нужно иметь в виду, что конъюнктивальный мешок не вмещает более двух капель, остальное скатывается наружу или в слезный канал. Закапывание производят под нижнее веко (для этого оно оттягивается), при этом взгляд обращается вверх, после чего веки смыкают на 2—3 мин [6].

### **Заключение.**

Итог, от точной лекарственной дозы зависит полное и эффективное выздоровление пациента без отрицательных побочных воздействий. Фармацевту следует всегда проверять указанную дозу и количество медикамента, которое назначено в рецепте врачом. Выяснили, что пути введения лекарственного средства могут быть различными и выбор необходимо решать в каждом конкретном случае индивидуально, принимая во внимание все особенности течения заболевания и возможные осложнения, от которого

зависит дальнейший лечебный эффект, то есть попадание действующего вещества в очаг воспаления и его эффективность.

### **Библиографический список:**

1. Технология лекарственных препаратов. / Под ред. Жданова А.С. - М.: Медицина, 2006 - №2. - с.13-16.
2. Гребнев А.Л., Шептулин А.А. Основы общего ухода за больными. М., 2001 – с.211.
3. Основы сестринского дела. Вебер В. Р., Чуваков Г. И., Лапотников В. А. 2001 – с.102.
4. Машковский М.Д. Лекарственные средства. М., 2005. Т. 1, 2.
5. Харкевич Д.А. Фармакология. М., 2003- с.345.
6. Виноградов В.М., Каткова Е.Б., Мухин Е.А. Фармакология с рецептурой. С-П., 2002 – с.406.



*Макарова Алла Александровна, студентка магистратуры РЭУ им. Г.В.*

*Плеханова, Россия, г. Москва*

## **КЛЮЧЕВЫЕ ТРЕНДЫ РАЗВИТИЯ ЕВРАЗИЙСКОЙ ИНТЕГРАЦИИ НА СОВРЕМЕННОМ ЭТАПЕ**

**Аннотация:** В статье раскрываются ключевые тенденции современного развития Евразийской интеграции в рамках деятельности ЕАЭС. Проводится анализ ключевых показателей взаимной торговли, цифровизации и деятельности единого энергетического пространства стран-участниц Евразийского Экономического Союза (ЕАЭС) на современном этапе развития мирового экономического сообщества.

**Ключевые слова:** цифровизация, тренды развития, единые отраслевые рынки, взаимная торговля, интеграционное сообщество, мировое экономическое сообщество, ЕАЭС, Евразийская интеграция, единое энергетическое пространство.

**Annotation:** The article reveals the key trends in the modern development of Eurasian integration within the framework of the EAEU. The analysis of key indicators of mutual trade, digitalization and activity of the common energy space of the members of the Eurasian Economic Union (EAEU) at the current stage of development of the world economic community is carried out.

**Keywords:** digitalization, development trends, common industry markets, mutual trade, integration community, world economic community, EEU, Eurasian integration, common energy space.

Актуальные тенденции развития Евразийского Экономического Союза (ЕАЭС) характеризуются высокими темпами интеграционных процессов и

расширением торгово-экономических отношений на мировой экономической арене.

На сегодняшний день в ЕАЭС совершенствуются институты и механизмы регулирования торгово-экономического сотрудничества, снижается число барьеров для обеспечения полной свободы перемещения товаров, услуг, трудовых ресурсов и капиталов на едином таможенном пространстве стран-участниц.

Развитие современных экономик характеризуется наращиванием объемов цифровизации и глобализации всех внутренних структур государств-членов ЕАЭС. Так, основные тренды развития евразийской интеграции на современном этапе представлены на рисунке 1 [4].



Рисунок 1. Ключевые тенденции деятельности ЕАЭС

Единые отраслевые рынки активно развиваются в рамках деятельности ЕАЭС. Так, была разработана и принята концепция, регламентирующая формирование единого общего финансового рынка Евразийского Союза, которая подразумевает свободу деятельности банковских и страховых групп [2].

Также тренды развития евразийской интеграции в рамках единых отраслевых рынков характеризуются наращиванием темпов взаимной торговли государств-членов интеграционного сообщества. Следует отметить высокие темпы роста взаимной торговли на едином отраслевом рынке, которые демонстрировали Армения (6,4%) и Беларусь (3,5%). Тем не менее, в остальных

странах наблюдалось снижение торгового оборота приблизительно на 3% в среднем [3].

Основные товары взаимной торговли на едином рынке ЕАЭС на сегодняшний день представлены на рисунке 2 [4].



Рисунок 2. Распределение товаров взаимной торговли ЕАЭС

В рамках рисунка 2 рассмотрены основные товары взаимной торговли на едином рынке ЕАЭС [3]:

- минеральное сырье - 26%;
- машины, оборудование и транспортные средства - 20%;
- сельскохозяйственное сырье - 15%;
- металлы и изделия - 13%;
- продукция химической промышленности - 12%.

Также следует отметить, что расчеты евразийской экономической комиссии по вопросам объемов взаимной торговли государств-членов ЕАЭС показали, что динамика взаимной торговли в сопоставимых ценах демонстрирует сохранение объемов торговли на уровне 2018 году при

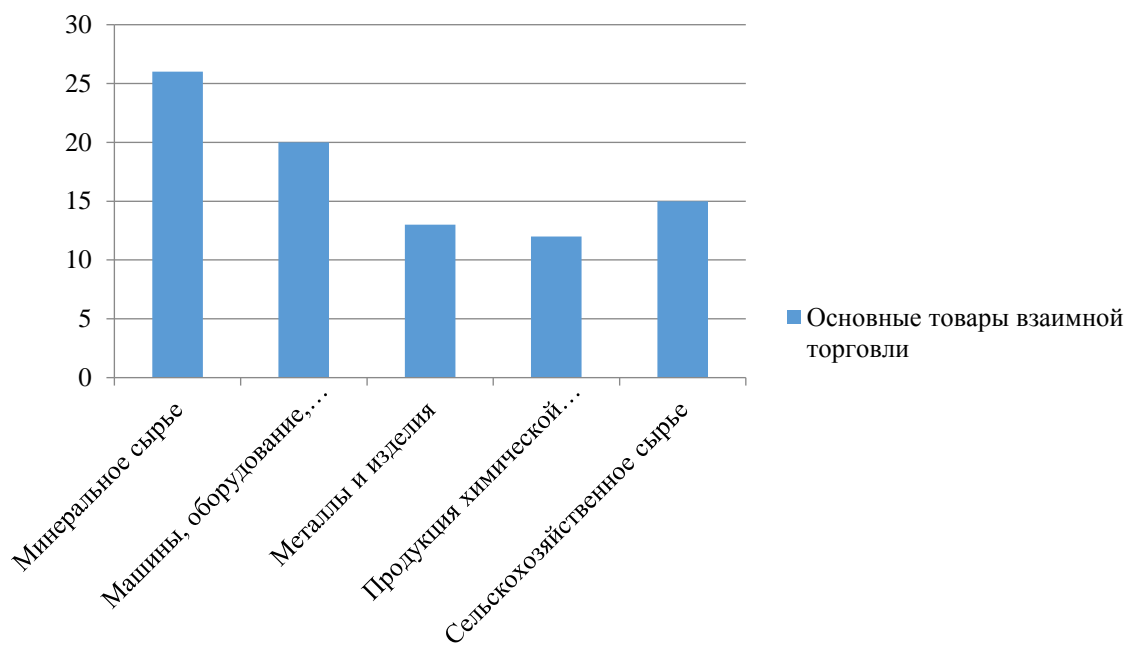
снижении цен на 1,5% [5]. Данный фактор повлиял на падение стоимостного показателя объемов взаимной торговли.

Следовательно, фактор влияния евразийской интеграции сохраняет положительные эффекты и может быть усилен посредством интенсификации интеграционных процессов.

Что, более того, касается единых отраслевых рынков и торговли товарами и услугами, следует отметить распределение таможенных платежей между странами-участницами ЕАЭС, которое представлено на рисунке 3 [4].



Рисунок 3. Распределение таможенных платежей между бюджетами стран-участниц

Так, распределение полученных сумм таможенных платежей между бюджетами стран-участниц на 2020 год установилось в следующих пропорциях [4]:

- Армения имеет 1,22% от общей суммы таможенных платежей;
- Беларусь имеет 4,86% от общей суммы таможенных платежей;
- Казахстан имеет 6,955% от общей суммы таможенных платежей;
- Кыргызстан имеет 1,9% от общей суммы таможенных платежей;
- Россия имеет 85,065% от общей суммы таможенных платежей.

Подобное деление можно считать справедливым, оно связано с масштабами экономик и объемами товаров, поставляемых на внешние рынки в рамках единого отраслевого рынка ЕАЭС.

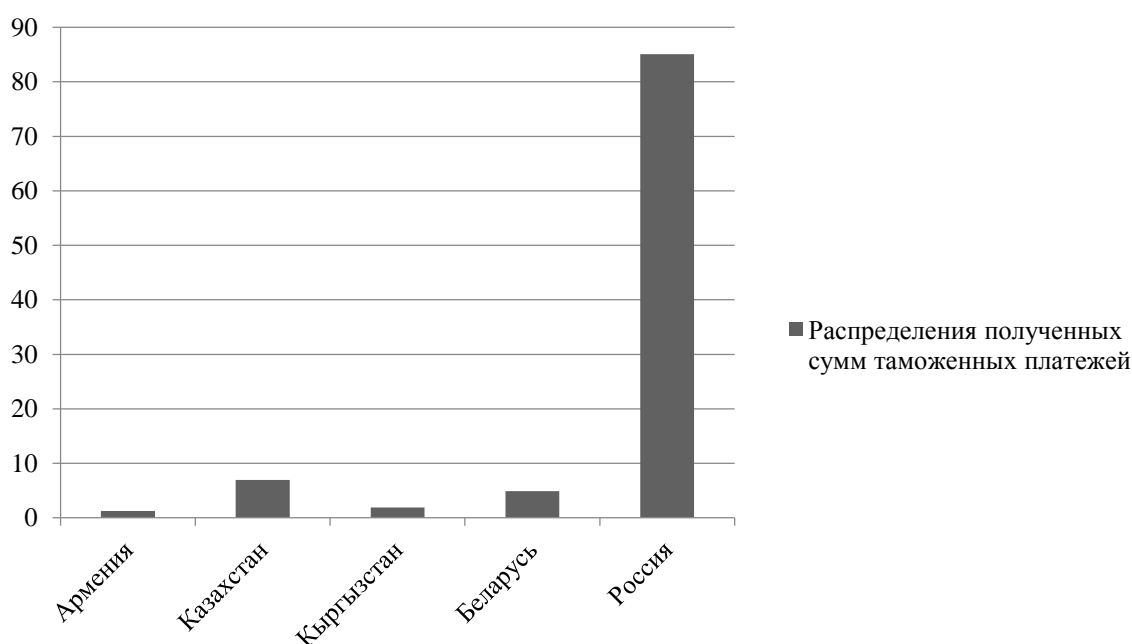
Более того, стандартизация правил торговли на общем рынке в ЕАЭС в рамках разработанных концепций в течение 2019 года привела к установлению более низких темпов снижения объемов взаимной торговли в стоимостном измерении внутри интеграционного сообщества по сравнению с темпами снижения внешней торговли с третьими странами [1].

Другими словами, снижение объемов взаимной торговли с января по сентябрь 2019 года по сравнению 2018 годом составило 1,3% против 2,5% снижения объемов внешней торговли с третьими странами.

Наращивание темпов цифровизации экономик и интеграционных процессов в целом в рамках ЕАЭС выражается в основном в разработке проектов по реализации программы цифровизации, в которой предусмотрен порядок осуществления проектной деятельности по цифровизации консолидированными силами всех участников ЕАЭС.

Также в 2019 году была разработана и принята единая, регламентирующая трансграничное информационное взаимодействие. Данная концепция представляет собой правовую основу для информационного обмена субъектов рынка ЕАЭС.

Стоит отметить, что разработанная программа цифровизации распространяется и на реальный сектор экономики, что предусмотрено реализацией проекта по промышленной кооперации, субконтрактации и трансфера технологий.

Что касается вопроса энергетики, создание единого энергетического пространства повлечет за собой формирование единого транспортного пространства, создание единой политики в рамках данного рынка.

Единое энергетическое пространство ЕАЭС предполагает свободное ценообразование на электроэнергию и услуги по ее передаче с использованием следующих механизмов: договорные цены по долгосрочным контрактам между

независимыми друг от друга компаниями, установленные с учетом равновесной цены общего рынка и закрепленные в контрактах, и свободное ценообразование на биржевых площадках.

Подводя итоги, следует отметить активное участие государств-членов ЕАЭС как по отдельности, так и в рамках интеграционного сообщества на международной арене, что является свидетельством потенциального развития Евразийской интеграции, а также ее признания как самостоятельного субъекта международных отношений.

### **Библиографический список:**

1. Алексеенкова Е. ЕАЭС к 2025 г.: Приоритеты и ожидания государств-членов. М.: Рабочая тетрадь. Спецвыпуск, 2017, С. 6-37.
2. Аналитическая записка по вопросам экономического развития и перспектив экономической интеграции стран ЕАЭС до 2025 года, [Электронный доступ]: <https://russiancouncil.ru/papers/EAEU2025-Policybrief-ru.pdf>.
3. Миграян А.А. Постсоветское пространство 2020. [Электронный доступ]: <https://russiancouncil.ru/postsoviet2020-eaeu>.
4. Миграян А.А. Эволюция постсоветского пространства: прошлое, настоящее, будущее. [Электронный доступ]: <https://russiancouncil.ru/postsoviet2020>.
5. Мировой Атлас Данных, [Электронный доступ]: <https://knoema.ru/atlas>.

*Тимербулатова Диана Рустановна, студент 1 курса магистратуры*

*Юридического факультета, Стерлитамакского филиала БашГУ*

*Ишмухаметов Яксагаей Мухаметгалеевич, научный руководитель,*

*Доцент, кандидат юридических наук, Стерлитамакского филиала БашГУ*

## **ДИФФЕРЕНЦИАЦИЯ И ИНДИВИДУАЛИЗАЦИЯ УГОЛОВНОЙ ОТВЕТСТВЕННОСТИ С УЧЕТОМ ОТРИЦАТЕЛЬНОГО ПОВЕДЕНИЯ ПОТЕРПЕВШЕГО В РОССИИ**

**Аннотация:** Данная статья посвящена исследованию феномена такого феномена как «отрицательное поведение потерпевшего» и его влияния на дифференциацию и индивидуализацию уголовной ответственности. В тексте работы раскрыт смысл понятия, даны примеры отрицательного поведения потерпевших, прописано отражение данного явления в уголовном законодательстве, рассмотрены определенные правовые пробелы и предложены пути решения проблематики учета отрицательного поведения потерпевшего при назначении наказания в ходе уголовного разбирательства.

**Ключевые слова:** отрицательное поведение, потерпевший, жертва, субъект преступления, дифференциация и индивидуализация уголовной ответственности.

**Annotation:** This article is devoted to the study of the phenomenon of such a phenomenon as “negative behavior of the victim” and its impact on the differentiation and individualization of criminal responsibility. The text of the work reveals the meaning of the concept, gives examples of the negative behavior of the victims, spells out the reflection of this phenomenon in the criminal law, considers certain legal gaps and suggests ways to address the problems of taking into account the negative behavior of the victim in sentencing during criminal proceedings.

**Keywords:** negative behavior, victim, victim, subject of crime, differentiation and individualization of criminal liability.

Наука права развивается многие тысячелетия и обрывает новыми областями и сферами. Одной из таких является «виктимология». Виктимология – это наука, изучающая проблемы поведения жертвы в условиях насилия [3, с. 42], исследует виктимизацию, то есть процесс становления жертвой преступления. Являясь междисциплинарной областью, предмет её изучения входит в область исследования науки уголовного и уголовно-процессуального права. Пострадавший, жертва как один из институтов данных отраслей является, по нашему мнению, крайне малоизученным. Несмотря на существование науки «виктимологии», в теории уголовного права, ему уделено очень мало внимания. Больше внимания уделено институту преступника и его личности, так как именно из того, что лицо совершает преступление, вступают в силу действие нормы уголовного права.

Однако, здесь не все так просто. Иногда, случается так, что именно потерпевший, точнее, будущий потерпевший, является активатором поведения будущего преступника. Это связано с существованием понятия «отрицательное поведение потерпевшего». Одним из исследователей данного термина является Сидоренко Элина Леонидовна. В своей работе «Отрицательное поведение потерпевшего и уголовный закон» она раскрывает это понятие, как обстоятельство, при котором совершение преступления будущим преступником способствует негативное поведение будущей жертвы, в ходе которого она своими направленными действиями, либо бездействиями призывает к совершению преступления [5]. Ярким примером может служить отрицательное поведение жертв изнасилования, которые своим вызывающим поведением, неосмотрительностью, неразборчивостью в связях, легкомыслием в приобретении рискованных знакомств, либо с целью достижения каких-то личных целей и выгод, побуждают будущий субъект преступления к совершению изнасилования [4, с. 48]. Либо, это неадекватно ведущий себя



гражданин, находящийся в состоянии алкогольного или наркотического опьянения, который решил оскорбить, нанести вред здоровью или совершить иные противоправные деяния в отношении случайного прохожего, но в результате своих действий стал потерпевшим, в результате защитных, либо ответных агрессивных действий будущего субъекта преступления.

В первом примере жертва изнасилования в принципе не может быть правонарушающей. Она может быть легкомысленной, не критичной, неосмотрительной, но не более. Поведение, являющееся негативным элементом механизма изнасилования, не всегда является критерием отрицательной характеристики потерпевшей. Однако во втором, можно смело отметить, что потерпевший сам является активатором преступного поведения, что может являться основанием для снижения объема и тяжести уголовной ответственности в отношении обвиняемого.

Таким образом, мы пришли к тому, что на практике существует необходимость учета данного обстоятельства при назначении наказания. Исходя из принципа справедливости, предусмотренного Уголовным кодексом РФ [1, ст. 6], наказание должно быть справедливым, то есть должно соответствовать обстоятельствам его совершения. Данный принцип требует принятия мер, направленных на защиту интересов не только потерпевшего, но и преступника. Игнорирование «вины жертвы» приводит к ошибочной квалификации деяний в сторону ужесточения ответственности субъекта преступления. Он становится не только жертвой обстоятельств и своей «несдержанности», но и жертвой правоприменительной системы. А это негативно сказывается на уровне нашего и без того многострадального правосознания [6].

Существование принципа справедливости, а также других принципов уголовного права позволяет нам говорить о таких понятиях, как «дифференциация» и «индивидуализация» уголовной ответственности. Они являются крайне необходимыми для назначения наказания. Для того, чтобы

данные процессы исполнялись, мы должны также и учитывать факт отрицательного поведения потерпевшего.

Здесь мы считаем необходимым оговорить один важный момент.

Понятие «отрицательное поведение потерпевшего» не является официально закрепленным в законодательстве РФ. Поэтому, существует мнение, что суды на практике в ходе судебного разбирательства не имеют возможности опираться на данный факт. Исходя из этого считается также, что отрицательное поведение потерпевшего не может рассматриваться, как смягчающее обстоятельство. Однако, эти утверждения можно опровергнуть тем, что исходя из смысла понятия, можно его рассматривать в качестве «противоправности или аморальности поведения потерпевшего, явившихся поводом для преступления». Это понятие уже отражено в ст. 61 УК РФ и является смягчающим обстоятельством (пункт «з»). Во-вторых, законодателем закреплено в той же статье, в части 2, что при назначении наказания могут учитываться в качестве смягчающих и обстоятельства, не предусмотренные частью 1 данной статьи, то есть этот список является открытым и может быть расширен на усмотрение суда при рассмотрении конкретного уголовного дела.

Поэтому, можно смело заявить, что отрицательное поведение потерпевшего является основанием для дифференциации и индивидуализации уголовной ответственности. Но для того, чтобы это процесс приобрел более серьезное и практическое применение, необходимо закрепление данного понятия на законодательном уровне, для устранения имеющихся правовых пробелом, а также необходима закрепить фигуру потерпевшего не только в Уголовно-процессуальном кодексе РФ [2, ст. 42], но и в Уголовном кодексе РФ.

### **Библиографический список:**

1. «Уголовный кодекс Российской Федерации» от 13.06.1996 N 63-ФЗ (ред. от 27.12.2019) // «Собрание законодательства РФ», 17.06.1996, N 25, ст. 2954.

2. «Уголовно-процессуальный кодекс Российской Федерации» от 18.12.2001 N 174-ФЗ (ред. от 27.12.2019) // «Парламентская газета», N 241-242, 22.12.2001.

3. Бейзеров В. А. Практикум по девиантологии: практикум / В. А. Бейзеров. - 2-е изд., стер. - М.: ФЛИНТА, 2019. - 55 с.

4. Морозов Б. В., Давыдова А. А. Виктимологическая характеристика негативного поведения жертв изнасилований // Вестник ЮУрГУ. Серия: Право. 2008. №18 (118). С. 48-49.

5. Сидоренко Э. Л. Отрицательное поведение потерпевшего и уголовный закон. - СПб.: Юридический центр Пресс, 2003.

6. Сидоренко Э. Л. Отрицательное поведение потерпевшего как обстоятельство, влияющее на дифференциацию ответственности и индивидуализацию наказания субъекта преступления // DissersCat – электронная библиотека диссертаций. [сайт]. URL: <https://www.dissercat.com/content/otritsatelnoe-povedenie-poterpevshego-kak-obstoyatelstvo-vliyayushchee-na-differentsiatsiyu-> (дата обращения 24.01.2020).

*Лобзов Глеб Павлович, студент магистратуры  
Дальневосточный Федеральный университет*

## **ЧАРТЕРНЫЕ ПЕРЕВОЗКИ: ВИДЫ И ОСОБЕННОСТИ**

**Аннотация:** Морская перевозка грузов является самым популярным способом перевозки грузов в современном мире. В данной статье рассматриваются особенности отдельных видов чартерных перевозок, определяются отличительные особенности каждого из видов, и выделяются критерии отличия одного вида от другого.

**Ключевые слова:** чартер, коносамент, аренда транспортного судна, перевозка грузов, торговое мореплавание; фрахт.

**Annotation:** Sea cargo transportation is the most popular method of cargo transportation in the modern world. This article discusses the features of individual types of Charter transportation, defines the distinctive features of each type, and highlights the criteria for distinguishing one type from another.

**Keywords:** Charter, bill of lading, transport vessel lease, cargo transportation, merchant shipping, freight.

Для перемещения грузов в крупном размере, как правило, рассчитан чартер. Данный договор используется при трамповых перевозках и одним из главных условий является предоставление судна полностью, его части, или же определенных помещений судна.

Чартер - двусторонний письменный документ, с помощью которого оформляются договорные отношения между сторонами договора, фрахтовщиком и фрахтователем. В этом документе излагаются согласованные сторонами условия, при которых будет производиться перевозка груза, а также

условия, предшествующие перевозке, как например, место и время подачи грузового судна. Условия чартера вступают в силу с момента его подписания фрахтовщиков и фрахтователем.

Чартер является консенсуальным договором, то есть для возникновения прав и обязанностей участников достаточно согласования их волеизъявлений. При чартерных перевозках может быть выписан и коносамент, так как заключение чартера не является свидетельством приема груза к перевозке и не подразумевает возможность распорядиться им.

В отличие от перевозок по коносаменту чартерные перевозки остаются вне международной унификации, они регулируются диспозитивными нормами внутреннего права. Как и большая часть законодательств морских государств, КТМ РФ относит регламентацию отношений по чартеру на усмотрение участвующих в договоре сторон [1].

При этом, необходимо отметить, что предпринимались попытки осуществить регулирование чартерных отношений унифицированными нормами международного права. Так, например, на Гамбургской конференции 1978 года было выдвинуто предложение распространить новую конвенцию на рейсовые чартеры. Однако, эти попытки не увенчались успехом. Причина этому кроется в том, что практика выработала обычно применяемые условия чартера, на основе которых в дальнейшем различными организациями фрахтователей, судовладельцев, брокеров были разработаны стандартные формы чартеров (проформы) [2].

Они разрабатываются с учетом особенностей перевозки грузов определенного вида или направления перевозки.

Проформы, по правовой природе, представляют собой примерные условия договора. Стороны могут выбрать любую проформу, при этом, путем составления специального приложения – аддендума, они могут изменять её условия» [3].

Использование проформ позволяет достичь цели двоякого рода:

- Ускоряет и облегчает процесс выработки и согласования условий договора, поскольку сторонам необходимо согласовать лишь те условия, которые индивидуальны для данного договора. К ним, например относятся, название грузового судна, описание судна, время его подачи, величина фрахта, порты отправки и назначения, обязанности сторон по загрузке и разгрузке и др.

- Применение проформ содействует унифицированному регулированию отношений, которые возникают на основе чартера. Так, проформы можно рассматривать как некоторый международный регулятор отношений между сторонами договора фрахтования.

Разберем отдельные виды чартера и их особенности.

Договор рейсового чартера заключается на основе предложения от фрахтователя, в котором определены основные условия предстоящего рейса, включая порты погрузки и выгрузки, вид и количество груза, срок его готовности к перевозке, требования к судну, нормы грузовых работ и др. При этом для груза фрахтователю предоставляется все судно, конкретные грузовые помещения или его определенная часть.

В данном договоре нет признаков договора аренды ТС, но ему присущи все существенные условия договора перевозки груза. Фрахтователь не приобретает никаких прав на судно, на его использование или владение, кроме как право для перевозки груза. Перевозка груза между портами – это предмет данного договора, а не срок использования судна [4].

Также, следует согласиться с мнением А.Г. Калпина о том, что «юридическая природа рейсового чартера определяется именно основной целью данного договора, каковой является предоставление услуг по перемещению груза от порта отправления до порта назначения, независимо от сопутствующей цели, которая может выражаться как в предоставлении всего судна, его части или отдельных судовых помещений» [5].

Существует также фрахтование грузового судна вместе с экипажем на определенный срок, которое по-другому называется тайм-чартер.

Согласно существующему в статье 198 КТМ РФ определению тайм-чартера, под таким договором понимают фрахтование судна на время. При этом за обусловленную плату, судовладелец обязан предоставить фрахтователю судно и услуги экипажа судна на определенный срок для любых целей торгового мореплавания.

Тайм-чартер представляет собой сложный договор, содержащий в себе элементы аренды судна и услуги экипажа для конкретных целей в рамках комплекса услуг торгового мореплавания. Подтверждает природу данного договора как договора аренды и судебная практика [6].

Тайм-чартер — это договор аренды судна с экипажем с целью перевозки (или любой другой целью в рамках торгового мореплавания), а не договор перевозки груза на арендованном судне, укомплектованном экипажем.

Судовладелец берет на себя обязанность покрыть все расходы совместного предприятия, оплачивает затраты на содержание экипажа, амортизацию судна, проценты по закладной, страхование casco. Переменные издержки (вода, смазка, топливо, расходы по навигации) оплачиваются фрахтователем. Фрахтователь распоряжается судном по своему усмотрению, но ограничивается условиями тайм-чартера. Тем не менее, тайм-чартер влечёт приобретение фрахтователем и больших прав - он может сдавать судно в субаренду, заключить договор рейсового чартера и т.д.

Следующий вид чартера называется бербоут-чартер. Он, согласно статье 211 КТМ РФ, является договором аренды судна на долгий срок, по условиям которого фрахтователь на определенное время получает от судовладельца его судно, без экипажа, во владение и пользование для перевозок груза за обусловленную плату.

Передача судна в бербоут-чартер, например, для перевозок грузов не означает, что существует какая-либо причинно-следственная связь между таким договором аренды судна и договором морской перевозки груза. В определении бербоут-чартера упоминание перевозок грузов перечисляет лишь одну из целей торгового мореплавания, которые приведены в статье 2 КТМ РФ.

Это означает, что судно может быть передано судовладельцем фрахтователю в бербоут-чартер именно для того, чтобы в период действия договора на нем перевозились грузы. Однако, фрахтователю необходимо создавать свои отношения с грузовладельцами уже на основании договоров перевозки грузов.

В отличие от тайм-чартера, фрахтователь по бербоут-чартеру сам осуществляет комплектование экипажа судна (статья 217 КТМ РФ). Все члены экипажа находятся в подчинении фрахтователя, касаясь вопросов как технической, так и коммерческой эксплуатации судна.

Договор фрахтования судна, представленный двумя видами – тайм-чартером и бербоут-чартером, следует рассматривать как договоры имущественного найма. Затрагивая вопрос предоставления услуг экипажа по тайм-чартеру, стоит сказать, что в данном случае он выходит за рамки «чистой» аренды. Тем не менее, учитывая основную цель договора, а именно – пользование и владение имуществом, и опустив иррелевантную цель – услуги экипажа судна, следует заключить: договор временного фрахтования судна — это договор аренды транспортных средств.

Договор рейсового чартера имеет отличия от договора аренды транспортного средства (фрахтование судна на время). Предметом договора перевозки (в том числе договора фрахтования) является перевозка грузов в место назначения, в то время как предметом договора аренды (в том числе аренды транспортного средства) является предоставление имущества во временное владение и пользование арендатора.

Обобщая вышесказанное, чартер обладает своими особенностями. Во-первых, использование проформ, которые выбираются исходя из видов перевозимого груза, а также экономят время сторон. Во-вторых, в зависимости от целей фрахтовальщика могут использоваться разные виды чартеров, которые обладают разным режимом правового регулирования будь то перевозка груза или аренда судна. Все это позволяет говорить о широком использовании и необходимости данного института в современной торговле.



### **Библиографический список:**

1. Згонников П.П. Договор перевозки грузов морским транспортом / П. П. Згонников // Общество, право, правосудие. 2013. № 10 с. 35-43.
2. Липавский В.Б. Договор морской перевозки груза с условием предоставления всего судна, части его или определенных судовых помещений (чартер) / Липавский В.Б // Транспортное право. 2014. № 4. с. 19-24.
3. Гуцуляк В. Н. Российское и международное морское право (публичное и частное) / В.Н. Гуцуляк // М. Издательство «Граница». 2017. 448 с.
4. Витрянский В.В. Договор перевозки. / Витрянский В.В. // М. Статут. 2014. 526 с.
5. Калпин А.Г. Чартер (природа, структура отношений, сопоставление со смешными морскими договорами) / А. Г. Калпин // М. «Транспорт». 2014. 160 с.
6. Решение арбитражного суда Сахалинской области от 29 декабря 2019 г. // Архив арбитражного суда Сахалинской области. 2018. Д. А59-6541/2018. Л. 4.

*Гапов Мурат Романович, заместитель Министра экономического развития*

*Карачаево-Черкесской Республики, г. Черкесск*

*Хубиева Диана Казимовна, Президент Торгово-промышленной*

*палаты Карачаево-Черкесской Республики, г. Черкесск*

## **РАЗВИТИЕ ИНФРАСТРУКТУРЫ ПОДДЕРЖКИ ПРЕДПРИНИМАТЕЛЬСТВА В РЕГИОНАХ**

**Аннотация:** в рамках настоящей статьи проведен анализ развития инфраструктуры поддержки предпринимательства в регионах, поскольку введение ограничительных мер и административный запрет на ведение бизнеса, которые непосредственно были вызваны эпидемией COVID-19 в России, будут иметь довольно серьезные последствия для экономики. Также было определено, что в региональных программах поддержки малого и среднего бизнеса, отсутствует «тонкая настройка» под потребности конкретных региональных бизнесов. Пандемия COVID-19 высветила наиболее болезненные точки финансовой модели взаимодействия федерального центра и регионов и еще раз подтвердила необходимость изменения механизмов межбюджетных отношений.

**Ключевые слова:** пандемия, COVID-19, малое и среднее предпринимательство, региональные программы, антикризисные меры.

**Annotation:** within the limits of present clause the analysis of development of an infrastructure of support of business in regions as introduction of restrictive measures and an administrative interdiction on business dealing which have directly been caused by epidemic COVID-19 in Russia, will have serious enough consequences for economy is lead. Also it has been certain, that in regional programs of support of small and average business, there is no « thin adjustment » under needs

concrete regional бизнесов. Пандемия COVID-19 has highlighted the most painful points of financial model of interaction of the federal center and regions and has once again confirmed necessity of change of mechanisms of interbudgetary attitudes.

**Keywords:** pandemic, COVID-19, small and medium-sized businesses, regional programs, anti-crisis measures.

Актуальность темы, затронутого в рамках настоящей статьи исследования, обусловлена тем, что 2020 год для всей нашей страны стал годом, пожалуй, начавшейся рецессии, которая была вызвана сначала снижением цен на нефть, а затем уже и разразившейся эпидемией COVID-19. Россия вступила в такой период, который смело можно назвать «карантинной» экономикой, при этом потребовавшей полного закрытия огромного количества организаций, прежде всего, малого и среднего бизнеса, работающего в сфере предоставления различных сервисных услуг.

Введение в России режима самоизоляции, с одновременным прекращением функционирования субъектов малого и среднего бизнеса, обслуживающих население страны, уже привело к довольно серьезным экономическим последствиям, прежде всего, для регионов. Так, на фоне сокращения производства, свертывания бизнеса, а также снижения уровня жизни населения, автоматически произошло весомое сокращение налоговых поступлений в бюджеты субъектов РФ. Прогнозируется, что практически все регионы страны будут иметь самые высокие показатели дефицита бюджетов за последние два десятилетия, даже невзирая на поддержку со стороны правительства.

Финансовое состояние предприятий малого и среднего бизнеса на данный момент определяется не только тем, насколько строго соблюдались меры самоизоляции на региональном уровне, но и адекватностью принятых со стороны государства мер поддержки. Так, если провести анализ тех ожиданий, которые связывают представители малого и среднего бизнеса с антикризисными действиями региональных властей, и реальные меры

поддержки, оказываемые местными администрациями, то вырисовывается достаточно высокая степень их солидаризации. Тем не менее, обращает на себя внимание, прежде всего, тот факт, что указанные меры написаны как «под копирку» и мало отличаются друг от друга в различных субъектах РФ. Подготовленные на региональном уровне антикризисные программы поддержки малого и среднего бизнеса можно сгруппировать по трем ключевым направлениям, а именно, налоговые льготы, льготы по аренде городского имущества и содействие кредитованию [2, с. 46].

1) Налоговый блок. Региональные версии налоговых послаблений для предприятий малого бизнеса, как собственно и в федеральном пакете антикризисных мер, коснулись исключительно тех фирм, которые работают в отраслях, непосредственно включенных в список пострадавших отраслей. С другой же стороны, в отличие от федерального уровня в рамках региональной системы налогообложения в большинстве регионах страны в число получателей налоговых льгот смогли попасть, как правило, те предприниматели, которые применяли упрощенную систему налогообложения как наиболее востребованную в сфере малого бизнеса [4, с. 62].

Таким образом, налоговые льготы, полученные предприятиями малого и среднего бизнеса в большинстве регионах страны, во многом идентичны, а региональные различия коснулись, прежде всего, размера МРОТ с учетом регионального коэффициента, а также списка пострадавших отраслей экономики.

2) Кредитный блок. Огромное количество предпринимателей в условиях карантина зачастую оказались не в состоянии обслуживать кредиты, которые были ранее взяты ими на открытие либо же развитие своего бизнеса, и встали непосредственно перед выбором продажи бизнеса, дабы избежать еще больших потерь. При этом, наиболее популярными мерами кредитной поддержки российского предпринимательства в субъектах страны стали анонсированные на федеральном уровне льготные кредитные программы, в том числе с целью поддержания оборотных средств и сохранения рабочих мест, а также

полугодовая отсрочка платежей по уже действующим кредитам. Наряду с этим, в качестве ключевых институтов, которые были задействованы органами власти на субфедеральном уровне с целью осуществления льготного кредитования, выступили фонды поддержки предпринимательства, а также региональные гарантийные фонды и фонды микрофинансирования [5, с. 178].

3) Финансовый и арендный (имущественный) блок. Данная мера поддержки малого бизнеса как льготы по аренде государственного и муниципального имущества вошла в региональные программы антикризисных мер в большинстве российских регионах. Это и понятно, поскольку органы власти на местах, выступая собственниками такого имущества, обладают здесь свободой маневра [1, с. 7].

Таким образом, согласно проведенному анализу пакета антикризисных мер поддержки отечественного малого и среднего бизнеса, которые непосредственно были приняты на уровне субъектов РФ в период действия ограничений, вызванных пандемией, вполне однозначно можно констатировать, что в российских регионах произошло «тиражирование» некоего «шаблона» государственной программы помощи, спущенного «сверху». Прежде всего, это подтверждается не просто одинаковым набором самих таких мер, но, что более удивительно, идентичностью принятых количественных показателей налоговых послаблений и ставок льготного кредитования в отношении предприятий малого и среднего бизнеса [3, с. 430].

Подводя итог, отметим, что антикризисные меры поддержки предприятий малого и среднего бизнеса и населения страны, которые были непосредственно приняты на федеральном и региональном уровнях, следует рассматривать в качестве своего рода «пожарных» мер, действие которых весьма ограничено во времени и по результату. Таким образом, в этом смысле они не могут иметь большого долгосрочного эффекта вследствие того, что оказываются полностью зависимы от возможностей федерального бюджета, который сам испытывает достаточно серьезные финансовые трудности. И по мере выхода экономик субъектов РФ из режима карантинных мер, а также реализации программ

поддержки малого и среднего предпринимательства, на повестку дня выходят вопросы выбора наиболее стратегических приоритетов развития за пределами 2020-2021 гг. При этом, весьма нетрудно спрогнозировать, что наиболее существенной проблемой, с которой столкнутся российские регионы, становится проблема наполнения региональных бюджетов, а, тем самым, и перспективы восстановления региональной экономики уже после завершения эпидемии COVID-19. Нерыночный механизм остановки малого и среднего предпринимательства в субъектах РФ в условиях пандемии COVID-19 означает, что вес административного фактора в настоящее время как-никогда велик. При этом, будущее российского предпринимательства, и, прежде всего, представителей малого и среднего бизнеса, оказывается практически полностью зависимым от предпринятых действий как федеральных, так и региональных властей.

В общем пандемия COVID-19 высветила наиболее болезненные точки финансовой модели отношений между федеральным центром и субъектами Федерации. Система межбюджетных отношений, выстроенная в основном на вертикальном выравнивании за счет межбюджетных трансфертов, на также, а повышенной ответственности федерального центра за состояние финансов регионов страны и весьма ограниченной бюджетной самостоятельности субъектов РФ, существенно увеличивает имеющиеся бюджетные риски именно на субфедеральном уровне.

Представляется, что сосредоточивая у себя наиболее значимые налоговые доходы и ослабляя, при этом, доходную базу территориальных бюджетов, добиться стратегического результата весьма проблематично. Таким образом, кризисные условия развития, в которых непосредственно оказалась экономика субъектов РФ в период пандемии COVID-19, подтверждают целесообразность изменения бюджетных механизмов территориального развития, в том числе непосредственно направленные на повышение его прозрачности и независимости от лоббирования региональными властями. Однако же, что кажется особенно востребованным в настоящее время регионального развития,

это соединение антикризисного сценария со стратегическим сценарием пространственного развития отечественной экономики. В трудных условиях жестких финансовых ограничений не только федеральному центру, а также и региональным органам власти предстоит, прежде всего, принимать сложные политические решения в отношении выбора приоритетов.

### **Библиографический список:**

1. Божко Л.М. Развитие малого и среднего бизнеса в России: общие тенденции и частные факторы успеха // Социально-экономические процессы: новое видение, вызовы, тенденции. Петрозаводск: МЦНП «Новая наука», 2020. С. 4-23.
2. Виленский А.В. Российское малое и среднее предпринимательство в начале коронавирусного кризиса: федеральный и региональный аспекты // Вестник Института экономики Российской академии наук. 2020. № 4. С. 46-57.
3. Домнина И.Н., Маевская Л.И. Смогут ли региональные власти сохранить малый бизнес: антикризисные меры поддержки и последствия «карантинной» экономики // Экономика: вчера, сегодня, завтра. 2020. Том 10. № 5А. С. 430-446.
4. Кузьмина, В.Е. Поддержка бизнеса в Российской Федерации при помощи налогообложения в период пандемии / В.Е. Кузьмина, И.Е. Абрамова // Юридический форум: сборник статей II Международной научно-практической конференции, – 2020. – С. 62-64.
5. Франовская Г.Н., Долматович А.Ю. Антикризисная поддержка малого и среднего бизнеса в период пандемии коронавируса и в перспективе // Современная экономика: проблемы и решения. 2020. № 7 (127). С. 178-186.

*Чижова Елена Вадимовна, аспирант, Самарский филиал  
Государственного автономного образовательного учреждения  
города Москвы "Московский городской педагогический университет"*

## **РАСПРОСТРАНЕННЫЕ ПРЕДУБЕЖДЕНИЯ УЧИТЕЛЕЙ О ГИПЕРАКТИВНЫХ УЧЕНИКАХ**

**Аннотация:** Синдром дефицита внимания с гиперактивностью (СДВГ) у детей является актуальной психолого-педагогической проблемой. В школьной среде гиперактивные дети сталкиваются с предвзятым к себе отношением, учителя относятся к ним с предубеждениями, в таких условиях детям сложно учиться, их ругают, обсуждают, навешивают ярлыки, травмируют их психику. Поэтому педагоги в этом вопросе должны профессионально развиваться, информироваться, уметь применять специальные педагогические методы и приемы, быть психологически готовыми к взаимодействию с гиперактивными учениками. Статья будет интересна учителям начальных классов, психологам, родителям.

**Ключевые слова:** Минимальная мозговая дисфункция, синдром дефицита внимания и гиперактивность, невнимательность, импульсивность, ученик, учитель, нейроповеденческое расстройство, говорливый, подвижность, индивидуальный подход, справедливые личностных и предметные оценки, похвала, поощрение, телесный контакт.

**Annotation:** Attention deficit hyperactivity disorder (ADHD) in children is an urgent psychological and pedagogical problem. In the school environment, hyperactive children face a biased attitude towards themselves, teachers treat them with prejudice, in such conditions it is difficult for children to learn, they are scolded, discussed, labeled, and their psyche is traumatized. Therefore, teachers in this issue



should develop professionally, be informed, be able to apply special pedagogical methods and techniques, be psychologically ready to interact with hyperactive students. This article will be of interest to primary school teachers, psychologists, and parents.

**Keywords:** Minimum brain dysfunction, attention deficit hyperactivity disorder , inattention, impulsivity, student, teacher, neuropsychiatric disorder, talkative, mobility, individual approach, fair personal and subject evaluations, praise, encouragement, body contact.

В современной педагогике существует одна очень серьезная проблема, на которую образовательная система закрывает глаза, это неумение учителей взаимодействовать с учениками, страдающими синдромом дефицита внимания и гиперактивностью (СДВГ), у таких детей наблюдается те или иные отклонения в принятом школой поведении и возникающие в связи с этим трудности освоения учебного материала.

Гиперактивные дети притягивают в негативном плане к себе внимание психологически неподготовленного учителя и как следствие становятся для него нежелательными учениками в классе. Они раздражают педагога своей невнимательностью, излишней активностью и говорливостью.

Учащиеся с СДВГ в процессе занятия, зачастую, увлечены своими делами, им трудно спокойно сидеть за партой на протяжении 45 минут, их внимание рассеивается, они увлечены своими мыслительными процессами. Педагогам приходится делать неоднократные бессмысленные замечания, поэтому гиперактивных учеников педагоги не жалуют, отношение к ним предвзятое, учителя попросту не понимают их природу. Причина этому – недостаточные знания о таких особенных детях, не владение специальными педагогическими методами работы с ними.

Современная школа - это устоявшаяся система жестких норм, требований и правил, которые строго регламентируют жизнь ученика. Такая

среде неприспособленна для обучения и гармоничного всестороннего развития личности гиперактивных учащихся.

А в связи с возросшей психо-эмоциональной нагрузкой на учителей и постоянно увеличивающимися формами электронной отчетности у педагогов совершенно отсутствует время и желание получать новые знания, касающиеся педагогического взаимодействия с гиперактивными детьми. Поэтому в этом вопросе учителя руководствуются следующими сложившимися предубеждениями, которые мешают им самим эффективно работать с такой категорией детей:

Предубеждение 1: «В прошлом гиперактивных детей не было»

Существует ошибочное заблуждение, что СДВГ- это новое заболевание, что детей, имеющих этот диагноз, раньше не было, что причиной его возникновения стал ускоренный темп современной жизни, обилие источников информации, которые перегружают психику детей и способствуют появлению неврологических проблем. В Советском Союзе такие особенные дети были и считались проблемными учениками, неуправляемые для учителей, тогда гиперактивные дети с высоким интеллектом безнадежно попадали в специальные коррекционные классы или школы и обучались отдельно от учеников со средними способностями. А медицинский диагноз, получивший официальное название синдром дефицита внимание и гиперактивность (СДВГ), сформировался позднее.

Ещё в 1880 году американский психолог Уильям Джемс описал в деталях чрезмерную импульсивность и повешенную раздражительность у обратившихся к нему пациентов.

Ф. Шольц в своей книге [14] «Недостатки в характере ребенка. Вторая золотая книжка» еще в конце XIX века выделил и описал группу детей, которых назвал "беспокойными, трудными». Автор считает, что такие дети отличаются своеобразной физической активностью, которая распространяется на весь организм. Их конечности постоянно подвижны, такие дети излишне

«мечутся» и своей неуклюжестью лишь осложняют дело, а их чрезмерная разговорчивость – это перенос мускулатурного беспокойства на область речи.

А в 1902 году в одной из своих статей английский педиатр Джордж Фредерик Стилл впервые заговорил о таких детях. Доктор Стилл первым сделал акцент именно на биологических аспектах развития этого заболевания. Он обнаружил, что дети с СДВГ имеют «дефект морального контроля», который, как считает автор, бывает наследственным, или является следствием патологий во время беременности и родов, в частности, повреждения головного мозга.

Исследовалось такое нарушение мозговой деятельности многими учеными и за период его изучения установлено множество медицинских фактов. Долго не существовало и научного определения исследуемого состояния головного мозга.

Существует не так много заболеваний, имеющих столь многочисленные названия. Вот лишь некоторые из них: "легкая дисфункция мозга", "гиперкинетический хронический мозговой синдром", "легкая детская энцефалопатия", "гиперкинез", "гиперкинетические импульсивные нарушения", "минимальная мозговая дисфункция" и многие другие [1].

S.D. Clement в 1966 г. определил это заболевание как: «заболевание со средним или близким к среднему интеллектуальным уровнем, с нарушением поведения от лёгкой до выраженной степени в сочетании с минимальными отклонениями в центральной нервной системе, которые могут характеризоваться различными сочетаниями нарушений речи, памяти, контроля внимания, двигательных функций [1].

60-х годов прошлого столетия медики стали выделять подобное состояние как патологическое и назвали его «минимальные мозговые дисфункции» (минимальное расстройство функций мозга).

С этого момента началось изучение минимальной мозговой дисфункции, которую медики и психологи исследуют уже более 150 лет.

Л.Т. Журба и Е.М. Мастюкова Е.М. в своей работе поясняют, что термин «минимальная мозговая дисфункция» (ММД) применяется в медицинской литературе с 1962 года. Именно тогда он был официально введен на специальной международной конференции в Оксфорде. С того же времени термин ММД употреблялся для определения таких состояний, как расстройства поведения и трудности обучения, не связанные с нарушениями интеллектуального развития. В российской литературе термин «минимальная мозговая дисфункция» сегодня употребляется достаточно часто [5].

В 1972 первым из отечественных специалистов выявила в своем исследовании группу «трудновоспитуемых» детей, доставляющих больше всего проблем родителям и педагогам педиатр Домбровская Ю.Ф. [1].

Автор 3. Тржесоглава (1986) предлагает рассматривать ММД в свете органических и функциональных нарушений. Она употребляет термины «легкая детская энцефалопатия», «легкое повреждение мозга» с позиций органического подхода, а термины «гиперкинетический ребенок», «синдром повышенной возбудимости», «синдром дефицита внимания» и другие - с позиции клинического с учетом проявлений ММД или наиболее выраженного функционального дефицита [11].

Большинство исследователей: З. Тржесоглава, В.М. Трошин, А.М. Радаев, Ю.С. Шевченко, Л.А. Ясюкова, говоря о гиперактивных детях, позже будут иметь в виду детей с синдромом дефицита внимания с гиперактивностью.

Предубеждение 2: «Не обращайтесь внимание, в детстве все дети активны.»

Родителям следует более внимательно относиться к своим детям в дошкольном возрасте и различать в их поведении две разные вещи: гиперактивность как особенность темперамента и личности ребенка и гиперактивность как признак неврологического заболевания, поведенческого расстройства. Например, родители замечают, что их ребенок дома, наедине с самим собой, спокоен, с увлечением и отдачей долгое время играет в любимую игру, он ласков и контактен с родными, а в общественных, многолюдных местах, в группе детского сада, в поездке, на отдыхе во время анимации или в

магазине во время покупок, картина резко меняется, ребенок теряет контроль над собой, становится очень активным, неуправляемым, импульсивным, болтливым, неудержимым от переполняющей его энергии. Ребенок не способен в окружении людей, в шуме, в потоке информации, в сменяющихся картинках концентрироваться и держать себя в руках. В этом случае родители должны не умиляться подобной особенности поведения ребенка, а задуматься, как помочь ему, потому что такая аномальная гиперактивность - это не черта характера и не индивидуальная особенность, это могут быть признаки синдрома дефицита внимания и гиперактивности (СДВГ), в этом случае нужно провести своевременную медицинскую диагностику, обследование, чтобы дать необходимые рекомендации взрослым (родителям, воспитателям, учителям) по воспитанию и обучению гиперактивных детей, а также назначить медикаментозное лечение ребенку.

Обычно, СДВГ не вызывает особого беспокойства родителей, пока их ребенок не попадает в начальную школу, где у новоявленного ученика и начинаются первые серьезные проблемы, так как школьная система предъявляет к нему целый ряд дисциплинарных требований, и для гиперактивного ученика это становится непосильным бременем.

Но особенно большое значение в успешном взаимодействии с гиперактивным учеником имеет квалификация учителя, потому что незнание педагогических приемов и методов, отсутствие индивидуального подхода, понимания и сочувствия к таким детям зачастую приводит к тяжелым и разрушительным психо-эмоциональным состояниям и учителя, и ученика.

Предубеждение 3: «Гиперактивные дети всегда драчливы и агрессивны»

Если учитель заметил, что гиперактивный ученик стал агрессивен, вспыльчив, начал драться, ему трудно общаться с одноклассниками, в классе у него нет друзей, то не стоит сразу бежать к школьному психологу или сообщать об этом его родителям. Только учитель может помочь ему. Зачастую причинами появления «тревожных сигналов» таких, как вспышки гнева, злости, плаксивость, замкнутость, неуверенность в себе, страхи и высокая тревожность

у гиперактивного ученика являются непрофессиональный подход во взаимодействии с ними со стороны педагогов.

Ещё В.А.Сухомлинский отмечал, что ошибки в поведении учителей приводят к отклонениям в поведении учеников. У одних они приобретают «характер взвинченности, у других – это мания несправедливых обид и преследований, у третьих – озлобленность, у четвертых – напускная беззаботность, у пятых – безучастность, у шестых – страх перед наказанием, у седьмых – кривлянье и паясничанье...» [10].

Взаимоотношения, учащихся в начальных классах в основном зависят от организации учителем учебно-воспитательной работы. Педагог оценивает успехи, неудачи в учебе школьников, их нравственные качества, а сверстники воспринимают эти оценки учителя, как основные характеристики личностных качеств каждого товарища. Возникает желание "хорошему" товарищу подражать, "плохого" - порицать. Первоклассники оценивают своих сверстников по тем качествам, которые проявляются внешне, а также по тем, на которые чаще всего обращает внимание учитель. А если учитель постоянно делает замечания гиперактивному ученику, ругает его, стыдит, подсмеивается над его странностями в поведении или внешнем виде, то такой ребенок становится изгоем для всего класса, поэтому появляются драки и конфликты среди учеников.

Под влиянием педагогических ошибок у гиперактивных учащихся отклонения в поведении становятся очень явными. Учитель начальных классов для эффективного взаимодействия с гиперактивными учениками и для установления доброжелательных отношений последнего с одноклассниками должен знать и помнить, что успешное общение таких детей в классе напрямую строится только на основе положительных и справедливых личностных и предметных оценок их общего авторитетного учителя. Другими словами, как будет относиться учитель к гиперактивному ученику, так будут относиться и одноклассники.

Предубеждение 4: «На уроках гиперактивные ученики не умеет себя вести, это просто невоспитанные дети»

Как показывают различные исследования число школьников с синдромом дефицита внимания и гиперактивностью (СДВГ) становится с каждым годом больше, но их не нужно пугаться. Гиперактивные ученики - это часто воспитанные дети, разносторонне развитые, из хороших семей, в спокойной и дружественной обстановке они умеют быть сдержанными, а в шумной школьной среде при неправильном к ним подходе психологически неподготовленных учителей такие ученики не могут соблюдать нормы поведения, особенно когда на них срывается, кричит неуравновешенный педагог. Вопреки своему желанию им трудно быть дисциплинированными, гиперактивные дети быстро устают и долгое время не способны концентрироваться на одном предмете и как следствие мешают вести урок.

Объясняется это тем, что синдром дефицита внимания и гиперактивность (СДВГ) — это неврологическое расстройство поведенческого характера, причина которого кроется в физиологических особенностях работы головного мозга, они возникают из-за сложностей пре или перинатального периода матери и ребенка.

В своей работе Е. Гаспарова [2] дает характеристику гиперактивным детям, называя их «шустриками». По ее мнению, ярко выраженный «шустрик», это, в частности - это непоседливый, подвижный гиперактивный ребенок, которого трудно приучить к порядку, и которому с трудом дается любая деятельность, сковывающая его активность. Таким детям трудно удержать образ цели.

Е.Е. Сапогова в своей работе всех трудных, подвижных детей делит на две категории. К одной из них относятся излишне шумные, подвижные, агрессивные, неуправляемые, непослушные дети; другую образуют дети вялые, медлительные, тихие, плаксивые, капризные, упрямые, не контактные [8].

В психологической литературе изучение синдрома дефицита внимания и гиперактивности СДВГ ведется в направлении уточнения понятия «гиперактивность» и его основных признаков.

Профессор Л.С. Чутко отмечает, что дети, страдающие синдромом дефицита внимания с гиперактивностью, отличаются неусидчивостью, невнимательностью, гиперактивностью и импульсивностью, что является в данный момент серьезной социальной проблемой, т. к. встречается у большого количества детей (по данным исследования им страдают около 18% детей в России) и очень мешает их социальной адаптации [12].

В исследованиях З. Тржесоглава СДВГ у детей проявляется в избытке двигательной активности и не зависит от возраста и пола. А Н.Н. Заваденко считает, что частота встречаемости минимальных мозговых дисфункций среди мальчиков оказывается в 2,3 раза выше, нежели среди девочек. Это может быть объяснено рядом причин: 1) более высокой уязвимостью центральной нервной системы плода мужского пола по отношению к пре- и перенатальным патологическим воздействиям; 2) меньшей степенью функциональной специализации больших полушарий у девочек по сравнению с мальчиками, что обуславливает большой резерв компенсации функций при поражении системы мозга, обеспечивающих высшую нервную деятельность; 3) влиянием наследственных факторов [6].

В работе Д. Добсона [4] гиперактивное поведение и проявление повышенной активности рассматривается как болезнь или недуг.

Учитель должен знать главные признаки синдрома дефицита внимания и гиперактивности (СДВГ) – это двигательная активность, нарушенное внимание, импульсивность. Когда гиперактивный ученик эмоционально возбужден, то он с трудом концентрируется на одном предмете, часто забывает последовательность действий, не умеют сдержаться, становится нетерпеливым и подвижным.

Заметив подобные симптомы у ребенка, учитель должен начать доверительное общение с его родителями. При правильном взаимодействии с



гиперактивным учеником в своей практической работе педагог должен руководствоваться психолого-педагогическими рекомендациями и осуществлять к нему индивидуальный подход, а при желании и необходимости учитель может обратиться за консультацией и помощью к специалисту: детскому неврологу или психологу.

Для продуктивного взаимодействия педагога с гиперактивным учеником важно осуществлять индивидуальный подход, требующий от педагога эмоционально-волевых усилий, сочувствия и понимания. Учителю нельзя использовать в своем лексиконе провокационные слова «неадекватный», «ненормальный». Нельзя требовать от родителей «научить своего ребенка вести себя правильно». Гиперактивного ученика нельзя заставить научиться тому, что пока в его организме физиологически не созрело, не сформировалось, здесь нужно время.

Приведем примеры наиболее грубых и распространенных ошибок учителей в процессе общения с гиперактивными учениками:

1. Обращение к ученику иногда в третьем или втором лице, по фамилии, а не по имени.

2. Приказной, авторитарный стиль общения.

3. Невнимание или демонстративное игнорирование желание гиперактивного ученика отвечать на каждом уроке.

4. Безразличие к результату ответа гиперактивного ученика, прерывание его речи во время ответа.

5. Игнорирование его природных психических особенностей (нетерпимость, торопливость, импульсивность, рассеянность, невнимательность).

6. Нежелание слушать и выслушать гиперактивного ребенка на перемене или в момент импульсивного обращения такого ученика на уроке.

7. Отсутствие зрительного контакта.

8. Отсутствие телесного контакта (объятий, прикосновений).

9. Невнимательность к природным способностям и возможностям гиперактивных учащихся.

10. Отсутствие похвалы и поощрения за успехи в учебе.

11. Отсутствие похвалы и поощрения за достижения, за умения работать над собой (особенно волевою работу удерживать внимания на уроке, более чем 15 минут)

12. Игнорирование демонстративного желания и стремления гиперактивного ученика занять достойное место среди своих одноклассников.

13. Угрозы, крики, наказания, лишения, приказы.

14. Критика поведения гиперактивного ученика.

15. Жалобы родителям, директору школы.

15. Унижающие прозвища.

16. Общение в виде допроса.

17. Похвала с подвохом или насмешка над неадекватными действиями гиперактивных учеников.

В современной педагогике существуют специальные рекомендации по работе с гиперактивными детьми и если следовать выбранной той или иной методике, учитывая индивидуальные особенности обучения гиперактивных детей, то педагог начальных классов обязательно добьется результата, успешного взаимодействия с этой категорией учащихся

Предубеждение 5: «Таким детям не место в обычной школе»

К понятию «синдром дефицита внимания и гиперактивность» (СДВГ) применительно другое название «минимально-мозговая дисфункция» (ММД), которая не является препятствием к обучению страдающих этим заболеванием детей в общеобразовательной школе и в гимназии, а впоследствии и в Вузе. Среднее образование в нашей стране рассчитано на среднего ученика, педагоги не стремятся учитывать особенности развития детей, их психологическое состояние здоровья. В сложившейся образовательной системе любые отклонения от принятой нормы требуют от педагогов нестандартного подхода

и новых способов взаимодействия с учениками, особенно с гиперактивными учащимися.

Детей с синдромом СДВГ ни в коем случае нельзя ограничивать, изолировать и обучать в специализированных классах или группах, они должны учиться вместе со всеми учениками, потому что многие дети, с таким диагнозом творчески одарены, имеют высокий интеллект. Творческий потенциал детей с СДВГ очень глубок, а воображение и мышление весьма неординарно. Ребенок, который постоянно мечтает и мыслит о чем-то, кто знает, кем станет такой ученик в будущем. Гиперактивные ученики легко отвлекаются на уроках, но они и подмечают то, что не дано увидеть другим ученикам, они думают не так, как все, они держат в тонусе современного учителя. Гиперактивные ученики умеют не только истово играть, но также истово трудиться, они мечтают быть принятыми, понятыми, признанными учителем, а значит и своими одноклассниками. Расстраиваются, сердятся и проявляют агрессию дети с СДВГ тогда, когда их обижают, игнорируют и отвергают взрослые.

Обучая гиперактивных детей, педагог должен соблюдать определенный режим труда и отдыха, не перегружать таких детей до хронического переутомления. Если причина, вызвавшая отклонение поведения перестает действовать, то растущий и созревающий мозг ученика сам в состоянии постепенно выйти на нормальный уровень функционирования, а в подростковом возрасте при восстановлении здоровья и спокойного школьного образа жизни симптомы СДВГ исчезают сами.

Предубеждение 6: «Из такого ученика ничего путного в будущем не получится»

По этому поводу неврологи, нейропсихологи, детские психологи вполне оптимистичны. Они отмечают, что на созревание и становление центральной нервной системы гиперактивных детей должно пройти время, у подавляющего большинства детей симптомы гиперактивности исчезают или значительно сглаживаются к подростковому возрасту. В связи с активным ростом

физиологической и гормональной перестройкой организма подростка, формирования половой системы организма, развитием и обогащением головного мозга необходимыми микроэлементами происходит компенсация слабых звеньев в его работе. Гиперактивность как выраженный признак СДВГ исчезает, подросток становится более сдержанным, он уже может самостоятельно концентрироваться на важных учебных моментах, хотя бытовая рассеянность, импульсивность реакций (вспыльчивость, нетерпимость) может сохраниться у него на всю жизнь и стать яркой чертой холерического темперамента. Во взрослом возрасте эти особенности нервной системы не мешают успешно адаптироваться в обществе за счет своих других сильных сторон.

Дети, страдающие СДВГ, по мере физиологического взросления и созревания их центральной нервной системы, показывают всему миру и будущим поколениям свою «двойную исключительность». Кажется, что они всегда рассеянны на внешних, социальных вещах, с трудом выполняют предъявляемые к ним требования, не умеют планировать и последовательно выполнять работу, но именно эти дети, обладают богатым внутренним миром, они чувствительны, эмоциональны, они всегда сконцентрированы на своих интересах и живут в мире своих удивительных фантазий. Горячева Л.А., Кругляк Л.Г., в своих исследованиях отмечают, что, с одной стороны, гиперактивные дети к чему-то абсолютно не приспособлены, но они же и обладают уникальными талантами в других сферах. Проводя исследования, ученые находят признаки заболевания СДВГ у многих великих людей. Изучив биографию известных деятелей культуры и искусства, политиков, художников, музыкантов, писателей, они предполагают, что похожим синдромом страдали Александр Македонский, Леонардо да Винчи, Вольфганг Амадей Моцарт, Людвиг ван Бетховен, Александр Пушкин, Бенджамин Франклин, Лев Толстой, Томас Эдисон, Альберт Эйнштейн, Эдгар По, Генри Форд, Эрнест Хемингуэй, Пабло Пикассо, Уолт Дисней [3].

Учителям начальной школы нужно всегда помнить, что такие ученики с природной «невыносимой активностью» нередко становятся известными людьми и добиваются хороших результатов в жизни. А высококвалифицированные учителя начального образования, знающие нейрофизиологические особенности развития таких детей, страдающих СДВГ, при правильном педагогическом подходе могут помочь раскрыться их одаренности и талантам. Серьезные опасения могут вызывать лишь сопутствующие поведенческие и эмоциональные проблемы у ребенка, если он живет и воспитывается в асоциальной среде, где отсутствует родительское тепло, внимание и любовь, где ему не оказывается профильного лечения специалистов и не ведется коррекционная работа психолога

В современной литературе вопросу эффективного взаимодействия учителя с гиперактивным учеником посвящено много исследований таких авторов, как И.П. Брызгунова, Е.В. Касатикова, Г.Б. Моница, Е.К. Лютова-Робертс, Л.С. Чутко, Н.Н. Заваденко, В.Р. Кучма, Л.А.Горячева, Л.Г.Кругляк, А.Г.Платонова, А.Л. Сиротюк и др., имеется много информации в интернете, разработаны методические рекомендации по обучению детей, страдающих СДВГ, а при желании педагога в электронных ресурсах можно изучить накопленный педагогический опыт и применить наработки других коллег.

Заинтересованный и развивающийся учитель всегда найдет необходимые материалы по теме обучения и развития детей, страдающих синдромом дефицита внимания (СДВГ), чтобы в своей практической работе не руководствоваться предубеждениями, а быть психологически подготовленным к грамотному взаимодействию с гиперактивными детьми.

### **Библиографический список:**

1. Брызгунов И.П., Касатикова Е.В. Непоседливый ребенок, или все о гиперактивных детях. - М.: Изд-во Психотерапия, 2008. – 208 с.
2. Гаспарова Е.М. «Шустрики» и «Мямлики» //Дошкольное воспитание. № 4.– 1990. –90–98с.

3. Горячева Л.А., Крукляк Л.Г. Гиперактивный ребенок – это навсегда? Альтернативный взгляд на проблему. -СПб.: Издательская группа «Весь», 2018-245с.
4. Добсон А. Непослушный ребенок. – «Пенаты», «Т-Око», 1992-149с.
5. Журба Л.Т., Мастюкова Е.М. Минимальная мозговая дисфункция у детей. Научный обзор. М.: ВНИНМИ, – 1980. – 50 с.
6. Заваденко Н.Н. Синдром дефицита внимания с гиперактивностью: диагностика, патогенез, принципы лечения // Журнал «Вопросы практической педиатрии». – Т. 7. №1. – 2012.– 54–62с.
7. Моница Г.Б., Лютова-Робертс Е.К., Чутко Л.С. Гиперактивные дети: психолого-педагогическая Помощь. Монография. — СПб.: Речь, 2007- 186 с.
8. Сапогова В.Д. Шестилетний ребенок: Вопросы и ответы. -Тула: Приокс.кн. изд.-во, 1992. -206с.
9. Сиротюк А.Л. Синдром дефицита внимания с гиперактивностью. Диагностика, коррекция и практические рекомендации родителям и педагогам. - М.: ТЦ Сфера, 2005- 128с.
10. Сухомлинский В.А. Сердце отдаю детям. — Киев: Радянська школа, 1974 г. - 288 с.
11. Тржесоглава З. Легкая дисфункция мозга в детском возрасте. - М.: Медицина, 1986. –159 с.
12. Чутко Л.С. «Школьная дезадаптация в клинической практике детского невропатолога», СПб, 2005г
13. Чутко Л.С. Синдром дефицита внимания с гиперактивностью и сопутствующие расстройства. - СПб.: Хока, 2007.-157с.
14. Шольц Ф. Недостатки в характере ребенка или вторая золотая Книжка. - Киев, 1983. – 5с.

15. Ясюкова Л. А. Оптимизация обучения и развития детей с ММД. Диагностика и компенсация минимальных мозговых дисфункций Методическое руководство - СПб.: ГП "ИМАТОН", 1997 - 80 с.

16. Clements S.D. Minimal brain dysfunction by children//National J/Neurolog.Bull.1966.Vol.9.).

*Зобкова Елена Валерьевна, канд. пед. наук, доцент*

*Владимирский филиал «Российской академии народного хозяйства  
и государственной службы при Президенте Российской Федерации»*

*Россия, г. Владимир*

*Полякова Наталья Николаевна, старший преподаватель*

*Владимирский филиал «Российской академии народного хозяйства  
и государственной службы при Президенте Российской Федерации»*

*Россия, г. Владимир*

## **ОРГАНИЗАЦИЯ ВНИМАНИЯ НА УРОКАХ ФИЗКУЛЬТУРЫ У ШКОЛЬНИКОВ**

**Аннотация:** Обучение двигательным действиям представляет собой процесс познания системы движений, из которых состоит конкретное двигательное действие, и закономерных связей между этими системами. Вниманию здесь принадлежит особая роль, так как оно, характеризуя динамику протекания познавательных психических процессов, обеспечивает направленность психической деятельности. В этой связи изучение роли внимания в процессе обучения двигательным действиям является актуальным вопросом дидактики физического воспитания и спорта.

**Ключевые слова:** свойства внимания, двигательная деятельность, учащиеся, урок, физическая культура.

**Annotation.** Training in motor actions is a process of learning the system of movements that make up a specific motor action, and the natural connections between these systems. Attention here has a special role, since it characterizes the dynamics of the flow of cognitive mental processes, provides the direction of mental



activity. In this regard, the study of the role of attention in the process of learning motor actions is an urgent issue of didactics of physical education and sports.

**Keywords:** attention properties, motor activity, students, lesson, physical culture.

С целью изучения внимания у школьников на уроках физической культуры нами проведено экспериментальное исследование в школах г. Владимира. В исследовании приняли участие школьники 5 – 9 – х классов в количестве 100 человек. При изучении внимания мы остановили свой выбор на четырех его свойствах: сосредоточенности, устойчивости, распределении и переключении. Это обусловлено тем, что данные свойства внимания могут характеризовать внимание в целом как психическое явление; методики для изучения указанных свойств внимания просты, не требуют аппаратуры и могут легко использоваться преподавателями в учебном процессе. Для изучения сосредоточенности, устойчивости и распределения внимания применялась корректурная проба в буквенном варианте. Переключение внимание изучалось с помощью черно – красной – таблицы путем попарного счета черных и красных цифр, расположенных в определенной последовательности. По данному свойству внимания регистрировались два показателя: время выполнения теста, что характеризует скорость, и число ошибок, что характеризует точность выполнения деятельности.

В результате исследования выявлено, что на уроках физкультуры отмечается произвольное и непроизвольное внимание, устойчивое и динамическое.

На уроках физкультуры на школьников действуют различные раздражители из внешней среды, при этом школьники не готовятся к восприятию этих раздражителей. В основе такой перцептивной деятельности лежит ориентировочный безусловный рефлекс. Подобная направленность сознания характеризует непроизвольное внимание [1]. На уроках физической культуры необходимо учитывать как положительные, так и отрицательные

стороны произвольного внимания. Сильное воздействие внезапных раздражителей может вызвать у учащихся охранительное торможение. Учителя физкультуры должны учитывать эту особенность произвольного внимания и снижать воздействие этих раздражителей. Прежде всего – это правильное расположение занимающихся в зале, по отделениям, правильная постановка задач урока.

Непроизвольное внимание играет положительную роль в ознакомлении с окружающей обстановкой, в лучшем приспособлении к новым условиям.

Сознательная направленность школьника на выполняемую двигательную деятельность характеризует произвольное внимание. Для организации произвольного внимания необходима четкая постановка задач урока, контроль учителя за выполнением поставленных задач [2], использование учителем различных приемов, например, акцентирование голосом и другими звуковыми сигналами выполнение отдельных технически сложных элементов двигательного действия. Это слуховые ориентиры («хоп»), музыкальное сопровождение, которое, к сожалению, не во всех школах находит применение, применение отметок – ориентиров: отметки разбега при прыжках в длину и в высоту, при опорном прыжке – отметка постановки рук на коня и т. д.

Для формирования устойчивого внимания необходимо давать короткие задания, которые бы осуществляли направленность сознания на восприятие пространственных параметров движения, таких как величина бегового шага, размах в движении руками, выполнение движения с различным направлением (бег по прямой, по виражу, противходом, змейкой), работа над точностью упражнения.

Уровень затрат нервной энергии характеризует интенсивность внимания. Снижение интенсивности внимания сопровождается ухудшением качества работы. Высокая интенсивность внимания достигается соблюдением оптимального объема нагрузки – недопустимо на уроке решение двух обучающих задач; выработкой динамических стереотипов двигательной деятельности.

Постулирование положения о позитивном влиянии внимания как психологического феномена на успешность обучения двигательным действиям еще далеко недостаточно для управления данным процессом. Для осуществления последнего необходимо, по крайней мере, знание, как представлено то или иное свойство внимания в рассматриваемом процессе. В этой связи представляет интерес изучение связи свойств внимания с успешностью обучения двигательным действиям, что и явилось предметом нашего дальнейшего исследования.

Успешность овладения двигательными действиями определялась при изучении учащимися упражнений программного материала по гимнастике. В процессе формирования двигательных навыков приняли участие юноши, имеющие примерно одинаковый уровень двигательной подготовленности и не знакомые ранее с изучаемыми гимнастическими упражнениями. Оценка за выполнение двигательного действия производилась по общепринятой пятибалльной шкале.

С целью установления связи между успешностью овладения занимающимися разучиваемыми двигательными действиями и свойствами внимания нами применялась ранговая корреляция по Спирмену.

В результате корреляционного анализа вышло выявлено, что наблюдаемые зависимости между успешностью обучения двигательным действиям и свойствами внимания следует рассматривать как тенденцию к положительному влиянию внимания на эффективность обучения гимнастическим упражнениям. Причем это в большей мере зависит от уровня развития переключения внимания с установкой на точность работы. В этой связи при обучении двигательному действию следует делать акцент на точность восприятия опорных признаков разучиваемого физического упражнения. Так как установка на скорость может способствовать созданию неадекватного образа последнего и, как следствие, процесс обучения будет идти методом проб и ошибок, что сделает его менее эффективным и более длительным. Кроме того, нами установлено, что успешность обучения двигательным действиям обусловлена

характером взаимосвязей между отдельными свойствами внимания и от ведущего положения того или иного свойства в корреляционной структуре свойств внимания. На основании результатов нашего исследования можно заключить, что при обучении двигательным действиям следует дифференцированно подходить к учащимся, различающимся не только по уровню развития свойств внимания, но и по установке на выполняемую деятельность – на скорость или на точность.

При анализе индивидуальных данных выявлено, что имеются случаи, когда при высоком развитии свойств внимания занимающихся они медленно и некачественно овладевают двигательными действиями и, наоборот, имея низкие показатели свойств внимания, учащиеся быстро овладевали гимнастическими упражнениями. Поэтому для управления процессом развития двигательных умений и навыков необходимо дальнейшее изучение факторов, обуславливающих успешность освоения двигательных действий, а также выявление и учет индивидуальных качеств, которые проявляясь в индивидуальной динамике формирования двигательных умений и навыков, существенно влияют на учебную деятельность.

Таким образом, можно сделать вывод, что внимание оказывается одним из важнейших показателей успешности обучения двигательным действиям. Учащиеся с высоким уровнем внимания в большинстве своем лучше усваивают новые движения и проявляют больший интерес к учебной деятельности. Они более активны.

Организация внимания на уроке физкультуры должна занимать ведущее место, т.к. от внимания зависит развитие способности школьника произвольно управлять своими действиями.

#### **Библиографический список:**

1. Возрастная и педагогическая психология / Под ред. А.В. Петровского. – М., 1981.
2. Ильин Е.П. Психология физического воспитания. – М., 1987.

*Хачатрян Сергей Арменакович, преподаватель,  
Государственный театр песни, Армения, г. Ереван*

## **СРАВНИТЕЛЬНЫЙ АНАЛИЗ ФИЛЬМА «АМАДЕУС» И БИОГРАФИЧЕСКИХ ДАННЫХ ВОЛЬФГАНГА АМАДЕУСА МОЦАРТА**

**Аннотация:** Что надо знать неискушенному зрителю о жизни и смерти Моцарта? Данная статья – это емкий анализ общих точек и несовместимостей между фильмом Милоша Формана «Амадеус», широко известного массам, и тем, что мы знаем сегодня о Вольфганге Амадеусе Моцарте. Насколько исторически достоверен фильм, что осталось без внимания режиссера, насколько этическая сторона киноленты диктует отказ от тех или иных биографических событий, мы попытаемся рассмотреть в этой статье.

**Ключевые слова:** Моцарт, фильм Амадеус, композитор, режиссер.

**Annotation:** What does an unsophisticated audience need to know about Mozart's life and death? This article is a comprehensive analysis of the common points and incompatibilities between Milos Forman's film "Amadeus", widely known to the masses, and what we know today about Wolfgang Amadeus Mozart. We will try to consider in this article how historically reliable the film is, what was left without the attention of the Director, and how much the ethical side of the film dictates the rejection of certain biographical events.

**Keyword:** Mozart, the film Amadeus, the composer, the Director.

Что знают о музыкальном гении всех времен Вольфганге Амадеусе Моцарте, неискушенные? Большая часть отсылает нас к фильму Милоша Формана «Амадеус». Аудиовизуальная культура в наше время является самым популярным источником получения информации. Предположим, что, кому-то в

руки случайно попала книга Дэвида Вайса «Убийство Моцарта» и неискушенный читатель впервые откроет для себя австрийского композитора, его жизнь, его трагедию. Но в процентном отношении случайный читатель никак не будет превалировать над теми, кто открыл для себя Моцарта через фильм. Именно он сделал доступным широким массам жизнь и музыку композитора. Жизнь и творчество великого Моцарта вдохновляло на создание десятков фильмов. Но широкой аудитории и в рейтинге популярности ведущее место отведено именно фильму Милоша Формана.

Добро и Зло, Свет и Тьма, Гений и Завистник. Извечная борьба в искусстве, в жизни вообще. Философы называют это Вселенским балансом. Одно не существует без другого. В фильме этот конфликт показан настолько глубинно и ярко, что зритель запоминает киноленту на всю жизнь. Конечно, немаловажную роль в психоэмоциональном плане играет музыка, которая является важной составляющей картины, вносит новые краски и, тем самым, усиливает восприятие.

Насколько фильм соответствует истине, достоверны ли в нем события и персонажи? Насколько режиссер сбалансировал выдумку и реальность?

Постараемся ответить на эти вопросы.

Итак, Моцарт. Наверное, интерес к его персоне был бы более скромным, если бы не произведение Александра Сергеевича Пушкина, который первым «озвучил» в своих «Маленьких трагедиях» версию об убийстве гения его соперником – итальянским композитором Антонио Сальери. Произведение Пушкина вдохновило драматурга Питера Шиффера на написание пьесы «Амадеус». Театральную постановку увидел известный американский режиссер Милош Форман. Мировой киноаудитории он больше всего известен, как автор фильмов «Амадеус» и «Пролетая над гнездом кукушки» по роману Кена Кизи «Над кукушкиным гнездом». Обе эти картины отмечены наивысшими наградами киноискусства и принесли режиссеру мировую славу. Милош Форман, по-видимому, имел профессиональное чутье на театральные постановки, которые можно осуществить в формате кино. «Амадеус» не

единственный случай переноса театральной пьесы на экран. В творчестве этого режиссера есть мюзикл «Волосы», который так же перенесен со сцены в формат музыкального фильма. Прежде чем перейдем к разбору фильма и загадке смерти гения, постараемся провести сравнительный анализ «Амадеус» - а в театре и в кино. Мы не имеем возможности оценить качество европейских театральных постановок пьесы, но на просторах интернета имеется спектакль Марка Розовского в театре МХТ им А. Чехова, который был осуществлен в 80-х годах прошлого века и имел большой успех. Сегодня пьесу играют в театре «У Никитских ворот», где М. Розовский является художественным руководителем.

Никто не поспорит с тем, что театр – это высокое искусство. Живая игра, сиюминутность, неподдельные эмоции, пульсация драматургии, игра на одном дыхании (без дублей и отдельно снимаемых сцен) – все это захватывает зрителя, вовлекает и переносит в иные сферы ощущений. Но, при всех своих достоинствах, театр имеет свои... не минусы, ограничения, которые определяют рамки подачи материала.

Первое – это ограниченное сценой пространство: действие происходит в границах одной плоскости (некоторые исключения включают закулисное голосовое сопровождение или выход в зрительный зал с продолжением действия в этом пространстве).

Второе – сценография и декорации, которые, по большому счету, носят формальную функцию и не сосредотачивают на себе внимания зрителя. А значит, пространственно-временные ограничения не позволяют в границах сцены показать, город, природу и, тем самым, создать ощущение времени и места, соответствующую атмосферу. Киноискусство не имеет таких ограничений и поэтому может более выпукло обрисовать эпоху, с меняющимся вторым планом, охватом разнородного пространства. В фильме Милоша Формана показана старая Прага, эпизоды оперных представлений, то есть театр с оркестрантами, и сценой. Наиболее трагична сцена похорон композитора. Его бросают в общую могилу для бедных. День был дождливым, в воздухе застыл

густой туман. Режиссер мастерски передал в своей картине всю мрачность этой атмосферы.

Третье – артист театра зависим от условий сценического поведения. К примеру, артисты большую часть своих монологов или диалогов произносят на возвышенных тонах. Понятно, что это необходимо для того, чтоб текст доходил до зрителей задних рядов, чтоб текст был слышим и понятен им. Оттого и в речи появляется некая декламационность. Герои пьесы интонационно рискуют наделить своего персонажа пафосностью, что может совершенно идти вразрез с характеристикой героя. Можно добавить сюда и то, что в театральных постановках стараются минимализировать профильные позы, поскольку, опять же, звук будет направлен не в зрительный зал, а значит, слуховое восприятие может иметь проблемы. Шепот, мысли про себя или диалог с самим собой, которые в кино осуществляются закадровым голосом, вообще не являются инструментами театральных постановок [1].

Четвертое. В постановке М. Розовского роли Антонио Сальери играл Олег Табаков, а роль Моцарта – Сергей Безруков. Голос артиста может иметь некую привязку со своими уже сыгранными яркими ролями. При восприятии иногда очень трудно абстрагироваться от прежних ролей актера. Возможно, это отчасти субъективное восприятие, но в образе итальянца Антонио Сальери, при всем уважении и преклонении перед талантом Олега Табакова, нет-нет, да и проскальзывают образы прежних ролей. И у О. Табакова свои, характерные только ему, интонации в речи, и у Сергея Безрукова своеобразный тембр голоса, который не очень-то вяжется с образом Моцарта и скорее откликается в памяти героем фильма «Бригада». (Интересное наблюдение: если сравнить советский дубляж зарубежных фильмов, то нужно отметить, что он тембрально максимально приближен к голосам зарубежных артистов).

Вернемся к работе Милоша Формана. Оригинальность фильма в том, что сюжет повествуется от третьего лица. Это не очень частый прием в кинематографе, но почти всегда выигрышный. (Эталоном такого приема и одним из интереснейших решений является интерпретация пьесы «Гамлет» -



фильм «Розенкранц и Гильденстерн мертвы», где шекспировская трагедия повествуется с ракурса друзей главного героя. Меняется геометрия рисунка, угол восприятия и, возможно, формально действуют законы проксемики). В рассматриваемом нами случае сюжетная линия строится на рассказе Антонио Сальери.

Итак, загадка смерти Моцарта. Ответим ли мы на все вопросы? Нет. Но мы можем предложить конкретные факты и «озвучить» некоторые гипотезы. Каждый сам выбирает то, во что хочет верить. ... Одно является бесспорным. Чем больше гипотез, тем, более образ Моцарта становится загадочным. Может в этом- то и прелесть – в недосказанности, в недопонятости.

Несомненно, самой необычной фигурой в фильме является Черный человек, который является к Моцарту с заказом на написание погребальной мессы, Реквиема. В фильме в костюме Черного человека облачается Сальери, а Моцарт видит в этом образе своего грозного отца. На самом деле образ этот действительно был в жизни Моцарта. Только «Реквием» заказал ему граф Франц Вальзег цу Штуппах – большой любитель музыки. Он мечтал прослыть композитором и потому за приличную сумму заказывал у музыкантов произведения, которые потом выдавал за свои. Почему же именно «Реквием»? Дело в том, что в феврале 1791 года умерла его жена. И он таким вот образом решил почтить память супруги. Сочинение «Реквиема» давалось Моцарту нелегко. Он был убежден, что пишет его для самого себя. Такие депрессивные настроения имели под собой конкретную почву. Летом того же года композитору уже давали небольшие дозы яда! Кто? Зачем?

Смерть Моцарта породила много версий; умышленное отравление или болезнь, перенесенная в детстве или в зрелом возрасте. Вопросов много.

Фильм Милоша Формана начинается с попытки самоубийства Антонио Сальери. Он перерезает себе горло. Причиной этой попытки является признание в том, что это он убил Моцарта. Здесь абсолютное совпадение с биографическими данными. Исследователи нашли множество свидетельств. В первую очередь, это разговорные тетради Людвиг ван Бетховена. Как

известно, Бетховен на каком-то этапе своей жизни потерял слух. Общался с помощью записей. «Разговор» о вине Сальери зафиксирован в его тетрадях неоднократно. Приведем один из них. «Сальери опять очень плохо. Он в полном расстройстве. Он беспрерывно твердит, что виновен в смерти Моцарта. Это — правда, ибо он хочет поведать ее на исповеди, — поэтому правда также, что за всем приходит возмездие» (Бэлза И. Ф. Моцарт и Сальери: (Об исторической достоверности трагедии Пушкина). Английский музыковед Эрик Блом в одной из своих статей утверждает, Сальери не мог завидовать Моцарту, так как «был хорошо устроен, имел надежно обеспеченный заработок, а после ухода с придворной службы его ожидала пенсия. Почему он должен был завидовать человеку, о котором было известно, что у него нет ничего?..» и что «Сальери был психически невменяемым человеком, который мог и оклеветать себя» (Бэлза И. Ф. Моцарт и Сальери: (Об исторической достоверности трагедии Пушкина).

Известно также, что незадолго до смерти Моцарт признавался жене, что его отравили. Это свидетельство так же зафиксировано в письмах Констанцы. Об этом, после смерти композитора, писали и некоторые немецкие журналы того времени.

Определенную запутанность вносит свидетельство о смерти, где поставлен диагноз «просянка», хотя симптоматика этой болезни не соответствует ходу болезни Моцарта. Дальнейшие исследования и статьи о Моцарте вносят еще большую неразбериху. Биографами были представлены различные диагнозы: водянка, базедова болезнь, туберкулез, уремия, менингит и даже воспаление мозга. Для получения заключений, касающихся болезни и смерти Моцарта, помимо музыковедов, стали вовлекаться знатоки медицины. Серьезные исследования симптоматики, проведенные уже в XX веке, исключили все прежние диагнозы. Единственной достоверной причиной смерти Моцарта стало ртутное отравление.

Еще более нелепыми выглядели похороны Моцарта. Как свидетельствуют многие источники, семья Моцартов на то время отнюдь не бедствовала. Однако

по поручению барона Ван Свитена - покровителя Вольфганга, похороны провели «по третьему разряду». Из-за погодных условий в последний путь великого композитора проводили лишь до городских ворот. Гроб был из некрашенных досок. Тело Моцарта сбросили в общую могилу с бродягами и нищими. Место захоронения Моцарта неизвестно. Могильщик, который знал это, вскорости умер. Возникает закономерный вопрос: если была возможность похоронить композитора со всеми почестями и в отдельно отведенном месте, почему же этого не сделали? И почему самые близкие так и не проводили его в последний путь? Неужели, ветер, дождь со снегом послужили причиной? Что за темная лошадка барон Ван Свитен, который способствовал тому, чтоб могила Моцарта затерялась навсегда?

На этом тайны не заканчиваются. Загадочным образом исчезла и статуя Моцарта из собрания восковых фигур Йозефа Дейма фон Штреттца, который сделал посмертную гипсовую маску Моцарта сразу после его смерти и выкупил у Констанцы одежду для восковой фигуры. Кому понадобилось выкрасть фигуру Моцарта, и свидетельством чего она могла служить? А дело в том, что посмертная маска, могла бы помочь идентификации останков великого композитора в случае, если бы решено было предпринять их поиски. А Готфрид Ван Свитен был заинтересован в том, чтобы могила Моцарта затерялась, была бы исключена возможность эксгумации тела, которая могла бы привести к констатации факта отравления.

С течением времени какие-то вопросы находят свои ответы и порождают новые дискуссии. Музыковед Николай Слонимский решил проверить версию о снеге, дожде и буре в день похорон Моцарта и обратился с соответствующим запросом в Вену в Zentralanstalt für Meteorologie und Geodynamik. В полученных данных есть температурные показатели и отсутствует показания о каких-либо осадках в этот день.

Вернемся к нашей темной лошадке. В 1958 году вышла книга о Моцарте доктора медицины Гунтера Дуды, посвященного тайне смерти Моцарта. В своих выводах Дуда, как и многие авторы, считает, что Моцарт был отравлен

по решению масонской организации, как «непокорный брат», и что Сальери действовал не только из личных побуждений.

Круг друзей-масонов у Моцарта был довольно большим. Это композитор Йозеф Гайдн, кларнетист Антон Стадлер, либретист «Волшебной флейты» Эмануэль Шикандер и многие другие. Вступил в масонство и отец композитора – Леопольд Моцарт. Этот список пополняет Готфрид Ван Свитен. Следовательно, он выполнял решение масонской ложи и намеренно запутал следы места захоронения.

А что же сам Моцарт? Насколько он чувствовал себя уютно среди своих братьев и был причастен к делам ложи? И в чем его непокорность, которая и привела к такому приговору?

Прежде нужно отметить, что Моцарт сочинял музыку специально для масонских ритуалов. Среди них Погребальная масонская музыка, масонские кантаты, последняя опера «Волшебная флейта». Последнее произведение Моцарта – Малая масонская кантата, которой дирижировал сам автор за два дня до смерти. Кстати, музыка из этого произведения с 1947 года является государственным гимном Австрии. (Некоторые современные музыковеды оспаривают факт авторства) [2].

Чем же заслужил композитор немилость своих братьев? Из статьи «В защиту Антонио Сальери» математика, поэта и эссеиста Бориса Кушнера мы узнаем, что немецкий поэт и философ Георг Фридрих Даумер развивал идею антихристианского масонского заговора, целью которого были власть и господство. «По Даумеру, Моцарт, рядовой масон, разумеется, и не подозревал об истинных намерениях секретного ордена. Опера «Die Zauberflöte» («Волшебная флейта») была задумана как восхваление масонства. Но христианские убеждения композитора дали себя знать: масоны изображены в опере карикатурно. Вдобавок Моцарт собирался создать собственное тайное общество (упоминание об этом имеется в одном письме Констанцы в 1799 году; скорее всего, вся затея была очередным розыгрышем со стороны Моцарта). На своё несчастье Моцарт доверился другу, кларнетисту Стадлеру, который его

и предал. Руководители ордена решили убить Моцарта. Скорее всего, тот же Стадлер исполнил приговор, отравив композитора. Отчуждение масонов от Моцарта подтверждается тем фактом, что они не оплатили достойных похорон своего собрата». И далее «Смертный приговор был неизбежен. Когда неизвестный явился к Моцарту, поцеловал его в лоб и заказал «Реквием», Моцарт знал, что дни его сочтены. Моцарт был отравлен *acqua toffana*, исполнителем приговора, вероятно, был ван Свитен. » ( Б. Кушнер «В защиту Антонио Сальери», часть 3).

В вышесказанной пьесе и ее театральной постановке тема масонства более или менее обыграна. Фигура барона в фильме Милоша Формана показана эпизодически и не сосредотачивает на себе внимания, а тему масонства в фильме он вообще игнорировал. Отчего он намеренно обходит эту тему, неизвестно. Ни в прессе, ни где-либо еще этот вопрос никогда не затрагивался. Предположим, что эта тема не вписывалась рисунок фильма, режиссерское видение, была лишней в каких-то его задумках, не соответствовала драматургической стилистике фильма, структуре и формату. Художник сам расставил акценты и оттенил некоторые подробности жизни великого музыканта. Это его право. И несмотря ни на что, психоэмоциональный эффект в фильме «Амадеус» достигает своих пиков. Он, безусловно мотивирует интерес к дальнейшему изучению жизни и творчества В.А. Моцарта.

О Моцарте можно говорить бесконечно. А музыка его не только божественна, но и имеет феноменальное воздействие на человека. В исследованиях XX века появилось понятие «Эффект Моцарта». Выяснилось, что музыка его благотворно влияет на мозг. Недавно сотрудники Университета Пизы проанализировали 147 научных работ и на их основе пришли к выводу, что музыка Моцарта наиболее полезна в лечении эпилепсии. Даже одно единственное прослушивание снижает частоту эпилептических приступов. Ученые, которые используют новый психотерапевтический метод лечения – музыкотерапию, нашедший широкое применение в США и Европе, констатируют, что на пациентов благоприятней всего влияет именно музыка

Моцарта. Эффект лечения в разы ощутимей, чем прослушивание какой-либо другой музыки. А значит, несмотря на то, что прошли уже века, мы все равно еще будем раскрывать для себя нового Моцарта и продолжать восхищаться его творениями.

### **Библиографический список:**

1. Бэлза И. Ф. Моцарт и Сальери: (Об исторической достоверности трагедии Пушкина) // Пушкин: Исследования и материалы / АН СССР. Ин-т рус. лит. (Пушкин. Дом). — М.; Л.: Изд-во АН СССР, 1962. — Т. 4. — С. 237—266.

2. Б.Кушнер В защиту Антонио Сальери © «Вестник», No 14-19 (221-226). Балтимор, 1999. Электронная версия журнала - [www.vestnik.com](http://www.vestnik.com)  
Оригинал статьи [www.vestnik.com/issues/1999/0706/koi/kushner.htm](http://www.vestnik.com/issues/1999/0706/koi/kushner.htm).

*Аляви Анис Лутфуллаевич, академик АН РУз, ГУ «РСНПМЦТ и МР»,  
Узбекистан, г. Ташкент*

*Рахимова Дилорам Алимовна, д.м.н., старший научный сотрудник,  
руководитель прикладного гранта, ГУ «РСНПМЦТ и МР», Узбекистан,  
г. Ташкент*

*Муминов Даврон Кадинович, к.м.н., Ташкентский Педиатрический  
Медицинский институт, Узбекистан, г. Ташкент*

*Назирова Мадина Хамиджоновна, младший научный сотрудник, ГУ  
«РСНПМЦТ и МР», Узбекистан, г. Ташкент*

## **ОСОБЕННОСТИ КАРДИОРЕСПИРАТОРНЫХ ПОКАЗАТЕЛЕЙ И ПСИХОЭМОЦИОНАЛЬНОГО СТАТУСА У БОЛЬНЫХ ЛЕГОЧНОЙ ГИПЕРТЕНЗИЕЙ, ЭФФЕКТЫ ВОЗДЕЙСТВИЯ КОМПЛЕКСНЫХ РЕЖИМОВ ТЕРАПИИ**

**Аннотация:** Изучили взаимосвязь структурно-функционального состояния кардио-респираторной системы и аффективной симптоматики у больных хроническим легочным сердцем в динамике комплексного лечения. Согласно результатам, стандартная терапия с амлодипином и озонотерапией может быть рекомендовано для коррекции вазорегулирующей функции эндотелия, нарушений кардио-респираторных параметров и аффективной симптоматики у больных бронхиальной астмой легких осложненной хроническим легочным сердцем.

**Ключевые слова:** легочное сердце, озонотерапия, хроническая обструктивная болезнь легких.

**Annotation:** We studied the relationship between the structural and functional state of the cardio-respiratory system and affective symptoms in patients with chronic cor pulmonale in the dynamics of complex treatment. According to the results, standard therapy

with amlodipine and ozone therapy can be recommended for the correction of vasoregulatory function of the endothelium, disorders of cardiorespiratory parameters and affective symptoms in patients with bronchial asthma complicated by chronic cor pulmonale.

**Keywords:** cor pulmonale, ozone therapy, bronchial asthma.

Повышение эффективности ранней диагностики, профилактики и лечения ЛГ при бронхиальной астме является одной из актуальных проблем, стоящих сегодня перед медицинскими работниками [1; 2].

В мире проводится ряд исследований, направленных на достижение высокой эффективности в улучшении ранней диагностики, лечения и профилактики ЛГ при бронхиальной астме. В то же время, определение патогенетических связанных аспектов вентиляционно-перфузионных нарушений с психоэмоциональными факторами регуляции, развитием артериальной гипертензии при бронхиальной астме, оценкой качества жизни, эндотелиальной дисфункции и разработка основных критериев прогноза обострений ранней диагностики ЛГ является важными задачами в изучении БА [3; 6].

Принимаются целенаправленные меры по улучшению качества медицинских услуг в стране, улучшению качества медицинских услуг населению, в том числе раннему выявлению и эффективному лечению осложнений бронхиальной астмы. В план «Комплексные меры по кардинальному улучшению системы здравоохранения» включены задачи «повышения эффективности и качества медицинской помощи в стране, а также на установление стандартизации, внедрение высокотехнологичных методов диагностики и лечения, создания эффективных моделей патронажных служб и диспансеров, пропаганда здорового образа жизни и профилактика заболеваний...» [4; 7].



Цель исследования: оценить значение вентиляционно-перфузионного и психоэмоционального статуса у больных легочной гипертензией, эффекты воздействия комплексных режимов терапии.

Материалы и методы. 90 пациенты с диагнозом БА II – IV степени тяжести, из которых 25 больных были во II степени (20,1%), 65 больных были в III степени (52,5%) и 34 больных в IV степени (27,5%) бронхиальной астмы с персистирующим течением. Пациенты были разделены на 2 группы в зависимости от диагноза и степени тяжести заболевания (таблица 1): первая группа состояла из 34 пациентов со степенями БА II-III-IV и артериальной гипертензией (АГ) I-II: подгруппа 1а 18 больных со степенями БА II-III и подгруппа 1б состояла из 16 пациентов с БА IV степенью. Вторая группа состояла из 90 пациентов с БА: группа 2а состояла из 72 пациентов со степенями БА II-III и группа 2б 18 пациентов с БА IV степенью An + ЭБ группа - 36 пациента с БА и АГ (17-1а подгрупп и 19-1б подгрупп) получали препарат дигидропиридинового ряда - комбинацию ЭБ и амлодипина - антагониста кальция на фоне БТ; пациентам с БА II-III и IV степени 34 больных (16-2а подгруппа и 18-2б подгруппа) на фоне БТ давали ЭБ.

Оценка функции внешнего дыхания (ФВД) исследована с помощью спирографии: объем в (FVC), форсированный объем выдоха в 1 секунду (FEV1) и индекс Тиффно (FEV1 / FVC); психоэмоциональный статус пациентов определялся психологическим тестированием по шкале Спилбергера-Ханина; Статистический анализ результатов опроса проводился с использованием стандартного программного обеспечения «Excel-2012», с использованием современных вычислительных систем IBM [8; 9].

Результаты исследования. В 1б и 2б группах объемные и скоростные параметры легких снижены соответственно: FVC на 2,9 и 4,0%, FEV1 на 3,4 и 5,9%, SaO<sub>2</sub> на 3,7 и 6,9%, по сравнению с 1а и 2а группами данные показатели были относительно низкими. Из сравнительного анализа предварительных исследований, в группах 1а и 1б, то есть БА в сочетании с артериальной гипертензией определены снижения кардиореспираторных параметров

соответственно: FEV1 на 40,0 и 32,7 %, FEV1/FVC на 42,0 и 39,3 %; FAF на 28,02 и 33,91% сдвиг соответствовал показателям пациентов БА IV ст. Другими словами, было обнаружено, что вентиляционно-перфузионное и сердечно-сосудистое ремоделирование у пациентов БА II-III ст. с сопутствующей артериальной гипертензией группы 1а соответствует показателям пациентов с БА IV ступени. Повышенная гипоксемия, легочная артериальная гипертензия и повышенная сердечная дисфункция правого желудочка у пациентов за счет нарушения вентиляционной способности бронхо-легочной системы свидетельствует о негативном прогнозе заболевания. В сравнительных анализах в группах 1б и 2б наблюдается снижение толерантности к физической нагрузке соответственно на 48,16 и 50,23%. Это наблюдается при повышении отдышки на 88,5 и 70,2% и степени тяжести заболевания ( $p < 0,03$ ) Также в 1а и 2а группах проанализировано снижение толерантности к физической нагрузке до 48,5 и 56,8% ( $p < 0,05$ ), при этом отдышка была увеличена на 72,2 и 68%.

Таким образом, в сравнительных анализах у пациентов БА II-III и АГ группы 2а с БА II-III с легочной гипертензией при снижении 6-MWD соответственно на 48,5 и 56,8% не определяется ремоделирование правого желудочка сердца. А в 1б и 2б группах диагностируется нарушение диастолической функции ПЖ сердца и его ремоделирование. Это означает, что 6-MWD выше у пациентов в 2а 2б групп, чем в группах 1а и 1б. Определено, что ремоделирование сердечно-сосудистой системы у пациентов 2 группы было диагностировано на более поздних ступенях БА, по сравнению с 1 группой. Проанализирована прямая зависимость снижения вентиляционно-перфузионной функции с ухудшением клинических признаков и 6-MWD [8; 9].

В нашем исследовании мы оценивали психоэмоциональное состояние реактивной тревожности (РТ) и персональной тревожности (ПТ) в 1-й и 2-й группах пациентов с использованием шкалы Спильбергера-Ханина. У всех пациентов тревожное напряжение определялось как признак характеристики личности. В наших исследованиях пациенты группы 1а испытывали состояние эмоциональной дистрессной депрессии, то есть эмоциональное состояние

2,69±0,17 балла (50,2%) от максимального балла, реактивная тревожность 51,6±0,84 балла (40,1%) и личная тревожность 53,3±0,89 балла (37,6%). То есть существует прямая корреляция между снижением эмоционального статуса и выраженностью диастолической дисфункции ПЖ сердца [10; 11].

При анализе пациентов в группе 1б было отмечено, что максимальный балл по эмоциональной депрессии составил  $2,25 \pm 0,16$  балла, балл по реактивной тревожности  $52,7 \pm 0,46$ , а личная тревожность  $54,9 \pm 0,64$  балла. Это указывает на то, что у пациентов 1б группы определяется повышенная тревожность и напряжение ПЭ состояния. Другими словами, при дезадаптивной ДД ПЖ сердца высоко оценивается формирование таких симптомов, как страх и депрессия. То есть при оценке увеличения психоэмоционального домена пропорционально увеличивается дисфункции правого желудочка сердца. В результате исследований в этой области: при бронхиальной астме у всех пациентов с умеренным давлением в легочной артерии свыше 25 мм.рт.ст. наблюдались признаки ремоделирования периферических сосудов и это было определено в доплерографии плечевой артерии с помощью компрессионного теста. У пациентов с бронхиальной астмой и артериальной гипертензией 1а и 1б группы отмечалась сравнительно повышенная реактивная тревожность и снижение качества жизни, что соответствовало параллельному снижению эндотелиальной вазодилатации. Во 2а и 2б группах у пациентов бронхиальной астмой наблюдаемые изменения были незначительными [11; 12].

При 10 дневной терапии у больных 1а и 1б подгрупп наблюдались улучшение параметров качества жизни больных соответственно: ФС на 4,0% и 4,9%, УЛ на 3,2% и 5,0% ( $p < 0,05$ ). На фоне лечения во 2а и 2б подгруппах определены положительные сдвиги в показателях удовлетворенности лечением больных соответственно: УЛ на 9,8% и 7,2 % ( $p < 0,05$ ). Эти изменения относительно мало выражены в 1а и 1б подгруппах, который указывает на более выраженные дезадаптационные нарушения в кардиореспираторной системе при коморбидном состоянии БА и АГ по сравнению с 2 группой.

Анализ результатов в динамике комплексного лечения An+ЭБ у всех больных, при оценке психологического тестирования, показал параллельные положительные сдвиги реактивной тревожности, соответственно: 15,2 и 10,1% в 1а и 2а подгруппах, против 7,6 и 10,2% в 1б и 2б подгруппах (достоверность с исходными данными  $p < 0,05$ ), личностной тревожности 9,8 и 13,4%, в сравнение 6,9 и 9,4% ( $p < 0,05$  достоверность с исходными данными). Электрофорез бишофитом на фоне базисной терапии менее значительно улучшает показатели психоэмоционального теста по сравнению с группой An+ЭБ ( $p < 0,05$  - достоверность различия с исходными показателями).

При проведении корреляционного анализа между параметрами КЖ, ФВД, индекса гемодинамики и ДД ПЖ сердца отмечена, что с улучшением бронхиальной проходимости (показатель FEV1 ) улучшились ФС, ЭС, ПП и РТ:  $r = 0,64; 0,45; 0,31$  и  $0,30$  ( $p < 0,03$ ). Снижение уровня ЛАДср. приводило к улучшению ФС, ЭС, ПП и РТ:  $r = -0,74; -0,65; -0,58$  и  $-0,37$  ( $p < 0,01$ ). Установлена взаимосвязь между повышением Е/А и ФС, ЭС, ПП и РТ:  $r = -0,57; -0,49; -0,38$  и  $-0,34$  ( $p < 0,05$ ) [13; 14; 15].

Таким образом, результаты исследования продемонстрировали более выраженный эффект An+ЭБ у больных легочной гипертензией, по сравнению с ЭБ, что выражалось уменьшением тяжести клинических проявлений заболевания, улучшением бронхиальной проходимости, повышением толерантности к физической нагрузке, увеличением насыщения крови кислородом и улучшением параметров качества жизни и психоэмоционального статуса.

### **Библиографический список:**

1. Бурута С.А., Шахнис Е.Р., Омеляненко М.Г. Роль дисфункции эндотелия, гипоксии в формировании легочной гипертензии у больных бронхиальной астмой. // Пульмонология, №2, 2014. –С. 38-41.
2. Рахимова Д.А. Состояние диастолической функции правого желудочка сердца и периферической гемодинамики в динамике воздействия различных режимов

терапии у больных хроническим легочным сердцем. Туберкулез и болезни легких. - Москва, 2009. - №2. - С. 35-37.

3. Рахимова Д.А. Взаимосвязь нарушений психики и качества жизни больных легочным сердцем и эффекты комплексной терапии. Физиотерапия, бальнеология и реабилитация. - Москва, 2010. - №3 - С. 23-26.

4. Рахимова Д.А. Методы немедикаментозной терапии в коррекции оксидативного стресса и тканевой гипоксии у больных бронхиальной астмой, осложненной легочной гипертензией. Физиотерапия, бальнеология и реабилитация. - Москва, 2010. - №6 - С. 9-12.

5. Убайдуллаев А.М., Ливерко И.В. Хронические обструктивные заболевания лёгких в Узбекистане // Фтизиопульмонология. 2011, №1 (3) с. 105-107.

6. Кароли Н.А., Ребров А.П. Эндотелиальная дисфункция и ее клиническое значение у больных хронической обструктивной болезнью легких. // Клиническая медицина, № 9, 2010. – С. 10-15.

7. Камилова У.К., Абдуллаева Ч.А. Изучение показателей эндотелиальной дисфункции и окислительного стресса у больных с хронической сердечной недостаточностью. Евразийский журнал внутренней медицины. 2014. Том1. №1. С.44-46.

8. Kamilova U., Shoalimova Z., Jurayeva Sh., Avezov D., Kevorkov A. Interrelation of von Willebrand's factor with endothelial dysfunction in patients with chronic heart failure. Heart, Lung and Circulation.2008;1.S24-S25.

9. Юсупов Д.М., Камилова У.К. Эндотелиальная функция у больных инфарктом миокарда. Кардиоваскулярная терапия и профилактика. 2019. Том 18. S1.

10. Alyavi A.L., Rakhimova D.A., Tilloeva S.Sh., Sabirjanova Z.T., Tukhsanova Z.I. Effects of complex therapy in patients with bronchial asthma and pulmonary hypertension. The relationship of endothelium disorders vasodilation dependent and lung ventilation function //International scientific and practical conference, USA. February 26-27. 2019. P.73-75.

11. Alyavi A.L., Rakhimova D.A., Tilloeva S.Sh., Sabirjanova Z.T. Ventilation-perfusion ability of the lungs and pulmonary hemodynamics in the dynamics of treatment

with nebivolol in bronchial asthma with pulmonary hypertension // International Journal of Scientific Research And Education. India, 2019. Vol. 07, Issue 02. P. 72-75.

12. Rakhimova D.A., Tilloeva S.Sh. Study a comparative analysis of the relationship between disorders quality of life and psychoemotional status of patients at different steps of severity of bronchial asthma relating to arterial hypertension and efficiency of various modes of complex therapy //Asian Journal of Multidimensional Research. Reviewed International Journal (AJMR). India, 2019. Vol.8, Issue 10. P. 5-10.

13. Vermeire P, Pride N.B et al. Optimal assessment and manegement of chronic obstructive pulmonary disease consensus statement of the European Respiratory Society Eur. // Respir.1, 2009; 9: 1398-1420.

14. Fisnman A.P. Pulmonary hypertension and vasodilatator therapy. // The New Eng J Med. 2014; 5: 338.

15. Groechenig E. Cor pulmonale. Treatment of entothelium disfunction, pulmonary hypertension. // Blackwell Science, Berlin–Vienna, 2015; 146.

*Касаткина Екатерина Васильевна, кандидат физ.-матем. наук, доцент,  
Ижевский государственный технический университет им. М.Т. Калашникова*

## **МОДЕЛИРОВАНИЕ ТРАНСПОРТНЫХ ПОТОКОВ НА ПРИМЕРЕ ДОРОЖНОЙ СИСТЕМЫ ОДНОГО ИЗ РАЙОНОВ ГОРОДА ИЖЕВСКА**

**Аннотация:** В работе представлена имитационная модель транспортных потоков в условиях светофорного регулирования. Рассмотрена система перекрестков центральной части города Ижевска. На основе предложенной модели оценки транспортных потоков построено распределение количества транспортных средств, находящихся в дорожной системе, от времени.

**Ключевые слова:** математическое моделирование, транспортный поток, система перекрестков, светофорное регулирование, очередь.

**Annotation:** The paper presents a simulation model of traffic flows under traffic light regulation. The system of intersections in the Central part of Izhevsk is considered. Based on the proposed model for estimating traffic flows, the distribution of the number of vehicles in the road system over time is constructed.

**Key words:** mathematical modeling, traffic flow, intersection system, traffic light regulation, queue.

### *Введение*

Организация городских транспортных потоков является одной из важных проблем современных городов. Решение этого вопроса влияет на качество их жизнедеятельности и затрагивают интересы подавляющего большинства населения.

Темп роста числа личных автомобилей граждан в современных городах, как правило, опережает темп развития дорожной системы [1]. Отставание в

методах организации дорожного движения и развитии систем их управления приводит к возникновению сложных транспортных проблем. В этой связи возникают заторы и повышается аварийность на дорогах. Необходимость решения вопроса разгрузки транспортно-дорожных систем городов в настоящее время является актуальной задачей [2].

Существуют методы, которые позволяют устранить очереди на дорогах: внедрение специальных инженерно-технических сопровождений на перекрестках, многоуровневые развязки с полосами для торможения и разгона, уменьшение количества поворотов на дороге, дополнительные полосы на дороге для выезда на примыкающие дороги, расширение дорог и т.д. [3; 4].

Также эффективность функционирования городской транспортной системы во многом определяется режимами светофорного регулирования на перекрестках [5; 6].

Рассмотрим задачу моделирования транспортных потоков в условиях светофорного регулирования на примере дорожной системы одного из районов города Ижевск. Методология подхода к решению данной задачи частично представлена автором в работах [7; 8], где рассмотрен алгоритм оценки качества работы распределенной по территории Ижевска транспортной системы теплотрасс и реализованы методы оптимизации ее функционирования. Эти же подходы частично можно применить к моделированию и анализу дорожно-транспортной системы городской среды.

#### *Постановка задачи*

Рассмотрим дорожно-транспортную сеть, включающую в себя перекрестки и светофорное регулирование. Обозначим  $\mu_{ij}(t)$  интенсивность проходящего потока транспортных средств через  $i$ -ый перекресток с  $j$ -го направления в момент времени  $t$ . С учетом установленного на перекрестке светофорного регулирования в общем виде можно записать:

$$\mu_{ij}(t) = f(T_i(t), \tau_{i1}(t), \tau_{i2}(t), \dots, \tau_{in_i}(t)), \quad (1)$$



где  $T_i(t)$  – время цикла смены цветов светофора на  $i$ -ом перекрестке в дорожной системе, сек.;  $\tau_{ij}(t)$  – время работы зеленого сигнала светофора на  $i$ -ом перекрестке в  $j$ -ом направлении ( $j = \overline{1, n_i}$ ).

Единицы измерения введенных величин:  $[\mu_{ij}(t)] = \text{ед./сек.}$ ,  $[T_i(t)] = \text{сек.}$ ,  $[\tau_{ij}(t)] = \text{сек.}$

Выходящий поток  $\sigma_{ik}(t)$  в момент времени  $t$  определяется с учетом вероятностей поворотов:

$$\sigma_{ik}(t) = \sum_{j=1}^n (p_{ij \rightarrow ik} \cdot \mu_{ij}(t)), \quad (2)$$

где  $p_{ij \rightarrow ik}$  – вероятность поворота со стороны полосы  $ij$  в сторону полосы  $ik$ ,  $[\sigma_{ik}(t)] = \text{ед./сек.}$

Количество транспортных средств  $N_{ij}(t)$  на участке дороги между перекрестками определяется соотношением:

$$N_{ij}(t) = \begin{cases} 0, & \text{если } N_{ij}(t-1) + \lambda_{ij}(t) - \mu_{ij}(t) \leq 0, \\ N_{ij}(t-1) + \lambda_{ij}(t) - \mu_{ij}(t), & \text{иначе.} \end{cases} \quad (3)$$

Обозначим  $\lambda_{ij}(t)$  интенсивность входящего потока транспортных средств, приходящего на  $i$ -ый перекресток с  $j$ -го направления,  $[\lambda_{ij}(t)] = \text{ед./сек.}$  Для входных потоков в дорожную систему интенсивность движения транспортных средств будем определять с учетом коэффициентов  $\beta_{ij}$ , вычисляемых по формуле:

$$\beta_{ij}(t) = \lambda_{ij}(t) / \lambda_0(t), \quad (4)$$

где  $\lambda_0(t)$  – базовая интенсивность входящего потока транспортных средств, которая учитывает динамику неравномерности потока в течение выбранного для изучения временного периода.

*Результаты расчетов на примере центральной части дорожной системы города Ижевска*

Рассмотрим работу участка дороги, расположенного в центральной части города Ижевска. Участок дороги состоит из девяти взаимосвязанных перекрестков (см. рис. 1).



Рис. 1. Сеть перекрестков в центральной части города Ижевск

В каждом городе в определенные промежутки времени возникают очереди на дорогах. Таким образом, формируются препятствия для свободного движения транспортных средств.

С использованием математической модели (1)-(4) построим графики очередей для каждой из полос. Рассмотрим утренний период времени с  $t_n=7:00$  до  $t_k=9:00$  местного времени, поскольку именно в эти часы уменьшается пропускная способность и образуются продолжительные по времени и длине очереди из транспортных средств. Но, ближе к  $t_k=9:00$ , дорожные полосы разгружаются от накопленных потоков.

На рис. 2 представлен график базовой интенсивности  $\lambda_0(t)$  входящего потока транспортных средств в период времени с  $t_n=7:00$  до  $t_k=9:00$ . На рис. 3

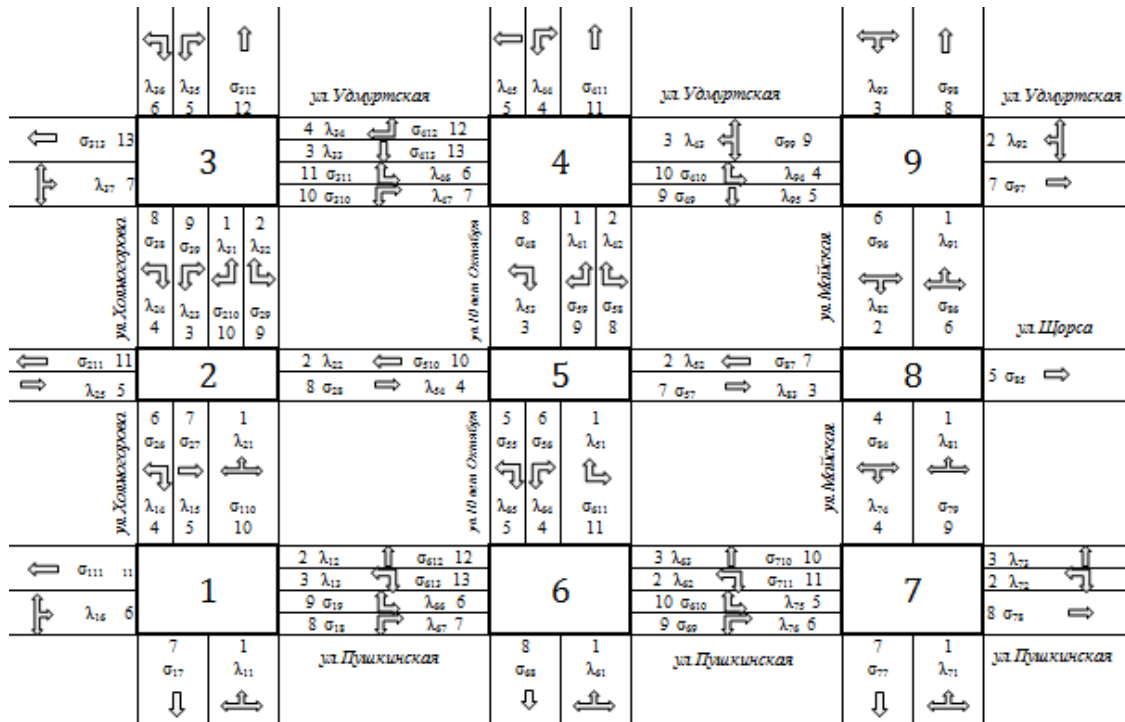
приведены коэффициенты интенсивности движения транспортных средств, рассчитанные в соответствии с формулой (4).



Рис. 2. Интенсивность потока транспортных средств  $\lambda_0(t)$



Рис. 3. Коэффициенты  $\beta_{ij}$  для входных потоков в дорожную систему

Для расчета выходящего потока транспортных средств воспользуемся формулой (2). Рассмотрим перекресток № 1, представленный на рис. 4.

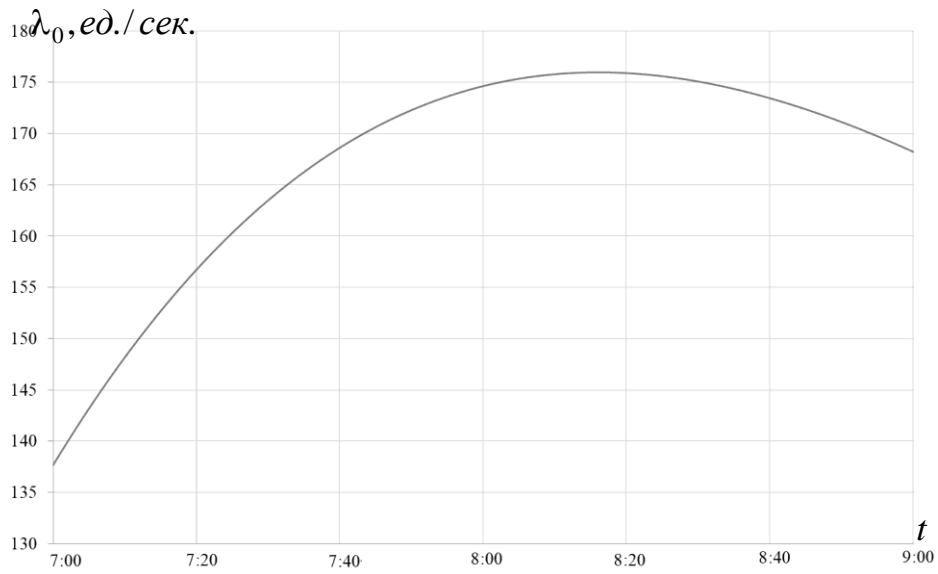

Рис. 4. Перекресток ул. Холмогорова и ул. Пушкинская

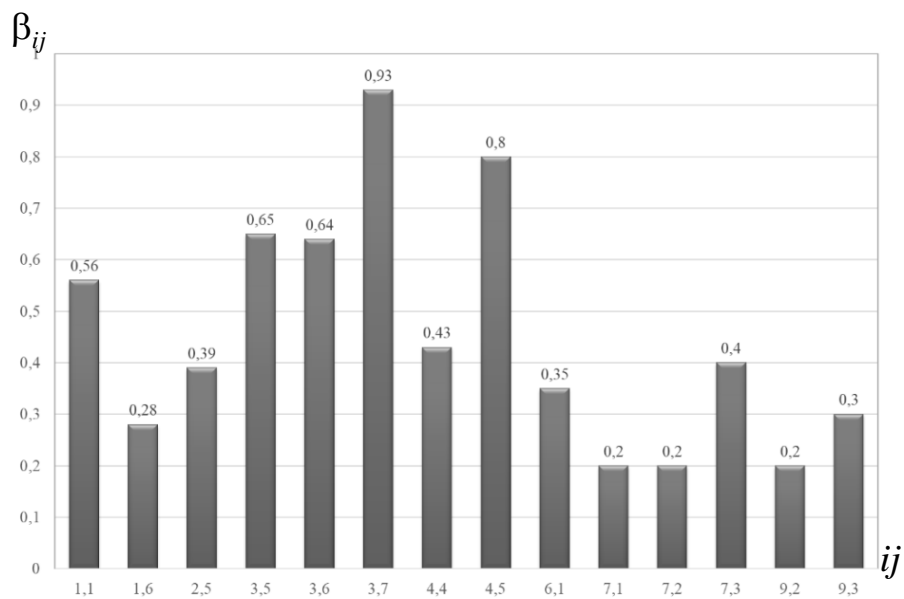
Для данного перекрестка запишем систему выходящего потока транспортных средств:

$$\begin{cases} \sigma_{1.7} = \mu_{1.6}P_{1.6 \rightarrow 1.7} + \mu_{1.4}P_{1.4 \rightarrow 1.7} + \mu_{1.3}P_{1.3 \rightarrow 1.7}, \\ \sigma_{1.8} = \mu_{1.1}P_{1.1 \rightarrow 1.8} + \mu_{1.5}P_{1.5 \rightarrow 1.8} + \mu_{1.6}P_{1.6 \rightarrow 1.8}, \\ \sigma_{1.9} = \mu_{1.1}P_{1.1 \rightarrow 1.9} + \mu_{1.5}P_{1.5 \rightarrow 1.9} + \mu_{1.6}P_{1.6 \rightarrow 1.9}, \\ \sigma_{1.10} = \mu_{1.1}P_{1.1 \rightarrow 1.10} + \mu_{1.2}P_{1.2 \rightarrow 1.10} + \mu_{1.6}P_{1.6 \rightarrow 1.10}, \end{cases} \quad (5)$$

где

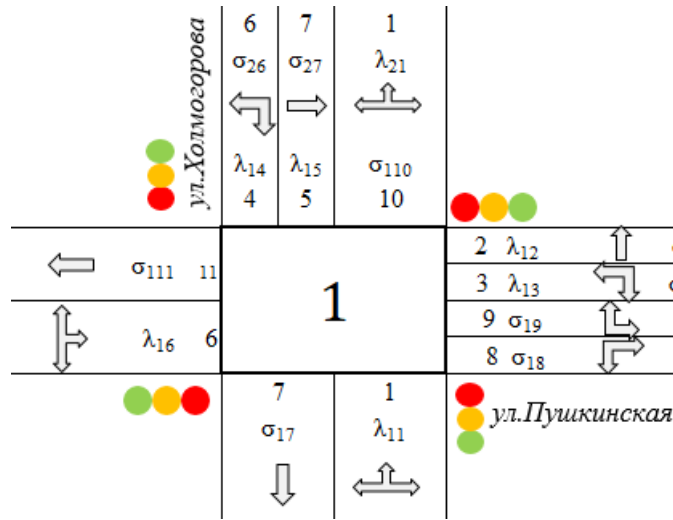
$$\sum_{i=5}^{10} p_{1.1 \rightarrow 1.i} = 1, \sum_{i=5}^{10} p_{1.2 \rightarrow 1.i} = 1, \sum_{i=5}^{10} p_{1.3 \rightarrow 1.i} = 1, \sum_{i=5}^{10} p_{1.4 \rightarrow 1.i} = 1, \sum_{i=5}^{10} p_{1.5 \rightarrow 1.i} = 1, \sum_{i=5}^{10} p_{1.6 \rightarrow 1.i} = 1.$$

Рис. 5 иллюстрирует фазы работы светофоров на перекрестке (рис. 4). По оси абсцисс отложено время в сек.



Рис. 5. Фазы работы светофоров на перекрестке ул. Холмогорова и ул. Пушкинская

На рис.6 приведен итоговый график зависимости общего числа транспортных средств в дорожной системе (рис. 4) от времени в выбранный временной интервал с  $t_n=7:00$  до  $t_k=9:00$ .

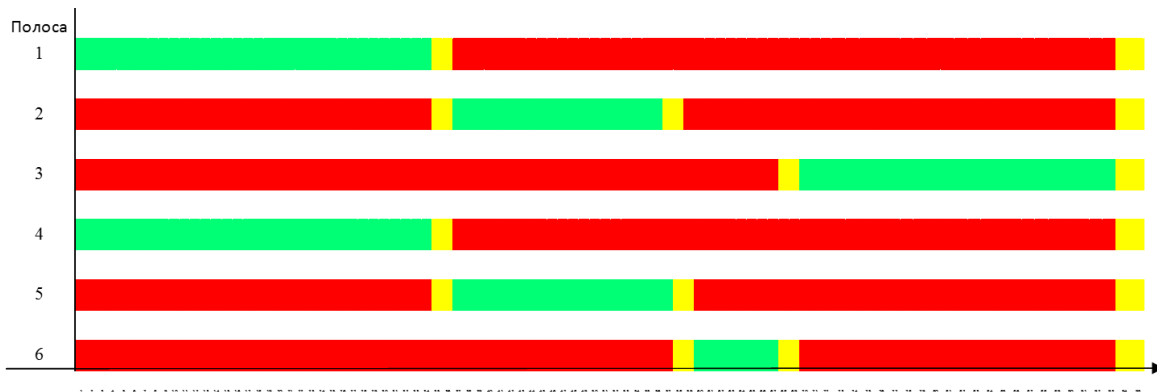

Рис. 6. Общее количество транспортных средств в дорожной системе, ед.

Таким образом, можно видеть, что для рассматриваемого примера на данном отрезке дорожно-транспортной системы в выбранный интервал времени максимальная очередь системы достигает порядка 86 транспортных средств.

### *Заключение*

Построенная имитационная модель транспортных потоков в условиях светофорного регулирования может быть использована при проведении практических расчетов для анализа эффективности функционирования городской транспортной системы. Модель позволяет рассчитывать показатели интенсивности движения транспортных средств в различные интервалы времени дорожных систем любой сложности. Для примера изучена система перекрестков центральной части города Ижевска. На основе предложенной модели оценки транспортных потоков построено распределение количества транспортных средств, находящихся в дорожной системе, от времени.

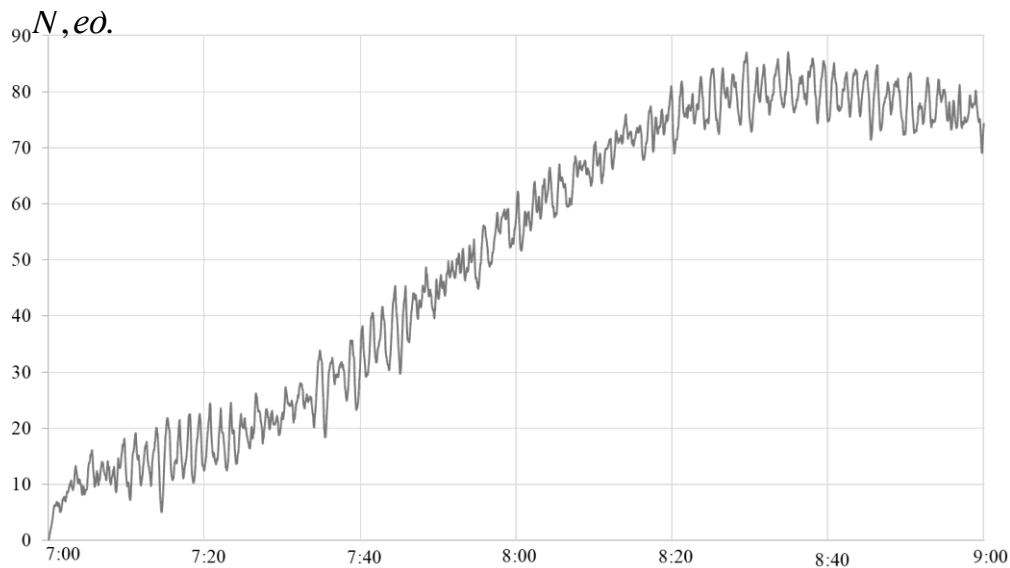
Данное исследование в дальнейшем можно использовать для оптимизации светофорного регулирования с целью устранения заторов.

### **Библиографический список:**

1. Информационный сайт Госкомстата России. Транспорт. URL: <https://rosstat.gov.ru/folder/23455?print=1> (дата обращения 03.10.2020).
2. Румянцев Е. А., Драгунов А. Ф. Необходимость разработки оценок уровня организации дорожного движения // Современные технологии. Системный анализ. Моделирование / Изд-во: Иркутский государственный университет путей сообщения. – 2012. – № 2 (34). – С. 227-229. URL: <https://www.elibrary.ru/item.asp?id=17925217> (дата обращения 03.10.2020).
3. Димова И.П. Повышение эффективности функционирования остановочных пунктов городского пассажирского транспорта и движения транспортных средств в зоне их влияния // Диссертация на соискание ученой степени кандидата технических наук / Тюменский государственный нефтегазовый университет. – Тюмень, 2009.
4. Власов А.А. Теория транспортных потоков: монография / А.А. Власов. – Пенза: ПГУАС, 2014. – 124 с.
5. Ахмадинуров М.М, Завалицин Д.С, Тимофеева Г.А. Математические модели управления транспортными потоками // Монография. – Екатеринбург: Изд-во УрГУПС, 2011. – 120 с.
6. Швецов В.И., Алиев А.С. Математическое моделирование загрузки транспортных сетей. – М.: Едиториал УРСС, 2003. – 64 с.
7. Русяк И.Г., Преснухин В.К., Кетова К.В., Королев С.А., Трушкова Е.В. Разработка концепции топливообеспечения распределенной региональной системы теплоснабжения местными возобновляемыми видами топлива // Энергобезопасность и энергосбережение. – 2010. – № 5. – С. 14-20.
8. Кетова К.В., Трушкова Е.В., Кривенков Р.Ю. Применение кластерного анализа для решения задачи оптимального распределения топливно-энергетических ресурсов // Интеллектуальные системы в производстве. – 2010. № 2 (16). – С. 207-213. URL: <https://elibrary.ru/item.asp?id=15501464> (дата обращения 23.09.2020).

*Гапов Мурат Романович, заместитель Министра экономического развития*

*Карачаево-Черкесской Республики, г. Черкесск*

*Хубиева Диана Казимовна, Президент Торгово-промышленной*

*палаты Карачаево-Черкесской Республики, г. Черкесск*

## **БИЗНЕС – ПЛАНИРОВАНИЕ НА ПРЕДПРИЯТИЯХ**

**Аннотация:** В рамках настоящей статьи раскрывается сущность процесса бизнес-планирования на предприятии, как современной формы планирования, представлен процесс бизнес-планирования на предприятии. Особое значение в планировании деятельности современной компании отводится именно бизнес-планированию, как наиболее эффективному механизму, используемому во многих областях предпринимательской деятельности. Кроме того, в статье обосновывается значимость составления бизнес-плана, рассмотрены особенности осуществления бизнес-планирования в ситуации пандемии вируса COVID-19.

**Ключевые слова:** бизнес-планирование, предпринимательская деятельность, внешняя среда, экономическая деятельность.

**Annotation:** Within the limits of present clause the essence of process business-planning at the enterprise as the modern form of planning, process business-planning at the enterprise is presented reveals. Special value in planning activity of the modern company is allocated business-planning, as to the most effective mechanism used in many areas of enterprise activity. Besides the importance of drawing up proves in clause business-plan, features of realization business-planning in a situation pandemics virus COVID-19 are considered.

**Keywords:** business-planning, enterprise activity, an environment, economic activities.

Бизнес-планирование на предприятиях предусматривает под собой разработку наиболее перспективных решений, а также внедрение новых идей в имеющиеся производственные, управленческие и сбытовые процессы бизнеса. Данный вид деятельности в любых обстоятельствах, прежде всего, связан с определенными рисками, так как внешняя среда весьма изменчива, колебания ее параметров определяются огромным числом различных факторов. Кроме того, определенные коррективы в деятельность предприятий могут вносить смена политических режимов, экономические колебания, а также социально-демографические, природные факторы и многое другое.

Актуальность затронутой в рамках настоящей статьи темы обусловлена тем, что в современном мире ситуация, которая связана с пандемией COVID-19, безусловно делает параметры внешней среды практически непредсказуемыми. Во-первых, в сложившихся условиях весьма сложно осуществлять какие-либо инвестиционные проекты, а также производить прогнозирование показателей деятельности предприятий даже на самую ближайшую перспективу. А во-вторых, экономическая деятельность компаний не должна останавливаться. Более того, внедрение современных новых инновационных идей в таких сложных условиях – это не просто залог развития бизнеса, но и определенная возможность удержаться в своей отрасли. Отметим, что сложнейшая текущая ситуация в экономической системе безусловно диктует российским предприятиям необходимость применения новых подходов к планированию, которые должны, прежде всего, обеспечивать максимальную эффективность принимаемых решений и возможность их воплощения в деятельности предприятия [3, с. 1].

Бизнес-планирование выступает в качестве ведущей функции управления, поскольку планомерность свойственна, как правило, абсолютно всем уровням экономики, вне зависимости от методов производственной, общественной и экономической деятельности. Бизнес-планированием принято считать возможное предположение будущего предприятия (процесс



целеполагания), операцию переработки имеющейся информации по подтверждению дальнейших действий компании, нахождение наиболее успешных методов, дабы достигать поставленных перед предприятием целей (процесс построения собственно бизнес-планов).

Бизнес-планирование можно назвать своего рода процессом управления, который подразделяется на следующие составляющие:

- установление цели и задачи;
- формирование стратегий, схем и проектов для достижения заданных целей;
- создание временных рамок выполнения поставленных показателей, задач и цели организации;
- нахождение требуемых ресурсов и их употребление;
- выявление главных индикаторов, которые позволяют контролировать и оценивать выполнение назначенных задач;
- донесение планов до всех, кто обязан их воплощать и кто отвечает за их осуществление [4, с. 566].

Сущность бизнес-планирования выражается, прежде всего, в уточнении целей развития для всего предприятия и каждого из его подразделений в отдельности в обусловленный период времени, формировании необходимых финансовых ресурсов, которые требуются для решения поставленных перед предприятием задач. Сам же процесс бизнес-планирования возникает с анализа имеющегося и будущего состояния компании и среды, в которой она функционирует. На этом основании ставятся задачи, разрабатываются стратегии и формируется расположение инструментов, которое непосредственно позволяет с большей эффективностью применять их на практике.

С целью достижения весьма устойчивого успеха в современных рыночных условиях предпринимателям следует эффективно и более точно планировать свой труд, а также весьма регулярно находить и анализировать соответствующую информацию как об их собственных условиях и планах на

будущее, так и об общем положении рынка и конкурентов. Начиная ведение бизнеса, необходимо достаточно точно понимать потребность в материальном, финансовом, трудовом и интеллектуальном потенциале, достаточно четко представлять возможности и ресурсы их приобретения, а также максимально точно и четко рассчитывать эффективность данных возможностей в рамках данного предприятия [5, с. 237].

Современные рыночные условия, невзирая на пандемию, всячески поддерживают актуальность проекта развития российского предпринимательства, поскольку он выступает руководством к действию и реализации поставленных задач. Бизнес-план, определяющий дальнейшую деятельность предприятия, должен способствовать, прежде всего, контролю рабочих процедур и движения бизнес-ресурсов, непосредственно нацеленных на получение заданного конечного результата.

При любой форме ведения бизнеса имеют место ключевые положения, принимаемые для разных предприятий и во всех сферах коммерческой деятельности, однако же они необходимы для актуальной на данный момент подготовки и преодоления возможных сложностей и угроз, тем самым, способствуя снижению возможного риска в процессе достижения определенного замысла. При этом в качестве одной из наиболее актуальных форм планирования на современном рынке представляется именно бизнес-планирование, которое также именуют деловое планированием [1, с. 14].

Бизнес-планирование определяют как независимый вид планового труда, который непосредственно и тесно связан с предпринимательством. Бизнес-план в рыночной экономике - это работающий механизм, который используется во многих сферах предпринимательской деятельности. Он точно описывает, как функционирует компания, обозначает пути успешного достижения целей, поставленных руководством. Бизнес-план также показывает способы обретения прибыли. Хорошо разработанный бизнес-план благоприятствует росту предприятия, помогает эффективно планировать деятельность фирмы [2, с. 105].

В результате мы пришли к выводу, что на содержание, характер и размер некоторых специальных разделов определенное влияние оказывает безусловно направление деятельности, которое указывается в процессе планирования. Тем самым, любым коммерческим проектом современного предприятия управляет бизнес-план, который определяет, как правило, и саму организацию, выполняющую данный проект. Если у руководства предприятия имеется бизнес-план, то предоставляется исключительная возможность посмотреть на личное предприятие со стороны, а возможно и глазами критичного консультанта.

Процесс разработки бизнес-плана, который включает в себя достаточно доскональный анализ как экономических, так и организационных вопросов, требует, прежде всего, мобилизации, а также сосредоточиться на возможных серьезных проблемах. Каждая отдельная задача, как правило, взаимосвязана с иными, тем самым и решается системно. Таким образом, бизнес-план способствует увеличению капитала современного предприятия, поскольку обозначается как часть бизнес-предложения для потенциальных партнеров. Из этого следует, что бизнес-план предприятия - это не только внутренний документ компании, но инструмент, способный привлечь инвестиции. Тщательно составленный бизнес-план не только поможет проложить курс для развития компании, но и послужит руководством по обеспечению ее деятельности.

#### **Библиографический список:**

1. Ананьев А.В., Каратеев О.В. К вопросу актуальности бизнес-планирования// Символ науки. № 10. 2018. - С. 14- 16.
2. Беляева О.В., Мягкова Т.Л. Необходимость совершенствования бизнес-планирования на предприятии // Наука и инновации в системе развития информационного общества. 2019. С. 105-109.

3. Боровик Д.А., Сбойлова Л.Е. Разработка и реализация бизнес-планов в условиях пандемии вируса COVID-19 // Вестник молодежной науки. 2020. № 3 (25). С. 1.

4. Макаркин Н.П., Мазова Е.В. Бизнес-планирование на предприятии // Энергоэффективные и ресурсосберегающие технологии и системы. 2018. С. 566-570.

5. Пирнаева А.Ю., Омарова З.М. Значение бизнес-планирования в деятельности фирмы в современных условиях // Вестник Академии знаний. 2019. № 6 (35). С. 237-242.

*Барченков Дмитрий Сергеевич, студент 2 курса, направление подготовки 40.04.01 Юриспруденция, Оренбургский государственный университет, г. Оренбург*

*Бормотова Ладмила Валерьевна, научный руководитель, кандидат юридических наук, Оренбургский государственный университет, г. Оренбург*

## **АКТУАЛЬНЫЕ ПРОБЛЕМЫ РАЗВИТИЯ ПРИНЦИПА ОХРАНЫ ПРАВ И СВОБОД ЧЕЛОВЕКА И ГРАЖДАНИНА В УГОЛОВНОМ СУДОПРОИЗВОДСТВЕ**

**Аннотация:** В данной статье рассмотрены проблемы соблюдения законодательства с позиции охраны прав и свобод человека и гражданина, возникающие при осуществлении действий и решений в процессе расследования и судебного рассмотрения уголовного дела, что, по мнению автора, выступает индикатором демократического правового государства. Актуальными проблемами остаются вопросы реализации положений части 4; статьи 11 Уголовно-процессуального кодекса Российской Федерации, связанные с возмещением вреда, причиненного нарушением указанного принципа. Это, на взгляд автора, является краеугольным вопросом реализации принципа охраны прав и свобод человека и гражданина в уголовном судопроизводстве. Изучение проблем реализации принципа охраны прав и свобод человека и гражданина ориентировано на достижение новейших научных результатов, а внедрение его в научный оборот или правоприменительную практику будет способствовать решению реализации данного принципа.

**Ключевые слова:** принципы уголовного судопроизводства, уголовное судопроизводство, охрана прав и свобод личности, возмещение вреда, реабилитация.

**Abstract:** This article addresses the problems of compliance with the law from the point of view of protecting human and civil rights and freedoms arising in the course of actions and decisions during the investigation and judicial examination of the criminal case, which, according to the author, is an indicator of a democratic State governed by the rule of law. Current problems remain the implementation of the provisions of Part 4 of Article 11 of the Code of Criminal Procedure of the Russian Federation related to compensation for damage caused by violation of this principle. This, in the author's view, is a fundamental issue in the implementation of the principle of the protection of human and civil rights and freedoms in criminal proceedings. The study of the problems of implementing the principle of protecting the rights and freedoms of man and citizen is focused on achieving the latest scientific results, and its introduction into scientific circulation or law enforcement practice will contribute to solving the implementation of this principle.

**Keywords:** principles of criminal proceedings, criminal proceedings, protection of the rights and personal freedoms, indemnification, rehabilitation.

В настоящее время в связи с ратификацией международно-правовых документов в области прав человека и реформой судебной системы Российской Федерации изучение и совершенствование механизмов обеспечения прав и свобод человека и гражданина является приоритетным направлением развития уголовного судопроизводства [1]. Фундаментальные правовые ценности, связанные с правами и свободами личности благодаря повышенному интересу, позволяют откорректировать существующие проблемы в законодательстве Российской Федерации и построить эффективную систему уголовного судопроизводства в соответствии с действующими требованиями к правовому государству [2].

На протяжении многих лет тема охраны прав и свобод человека и гражданина в российской правовой науке остается одной из приоритетных. Ученые предлагают различные пути по совершенствованию структуры и

механизмов реализации данного принципа. Однако, вне зависимости от разных точек зрения, исследователи сходятся в едином мнении, что для развития и действенного функционирования правового государства важно совершенствование законодательства в области охраны прав и свобод человека и гражданина [3].

Принцип охраны прав и свобод человека и гражданина в уголовном судопроизводстве является нормативно установленным в уголовно-процессуальном законодательстве общеобязательным правовым положением по охране прав и свобод личности, подразумевающим определенные обязанности государственных органов и должностных лиц, участвующих в уголовном процессе:

- по разъяснению прав, обязанностей и ответственности участникам уголовного судопроизводства, в том числе о свидетельском иммунитете и последствиях дачи показаний;
- о принятии мер безопасности в отношении к участникам уголовного судопроизводства, а также близким родственника, родственникам, близким лицам при наличии необходимости;
- по возмещению вреда лицу, причиненного в результате нарушения его прав и свобод судом, а также должностными лицами, осуществляющими уголовное преследование.

Предоставленные законом права и свободы человека и гражданина являются зерном, эпицентром содержания рассматриваемого принципа [4].

А значит недопущение всякой вероятности нарушения прав и свобод человека и гражданина, – вот основная обязанность должностных лиц, в чьем производстве находится уголовное дело, и, одновременно, процессуальная гарантия реализации принципа охраны прав и свобод [5].

Закрепленный в статье 11 Уголовно-процессуального кодекса Российской Федерации принцип соответствует главе 2 Конституции Российской Федерации, отражает государственные гарантии по защите прав и свобод человека, установленные в 51-53 статьях Конституции Российской Федерации и

согласуется с другими положениями Уголовно-процессуального кодекса Российской Федерации о правах и обязанностях участников уголовного судопроизводства [6].

Обязанность должностных лиц, участвующих в уголовном судопроизводстве, закрепленная в части 1 статьи 11 Уголовно-процессуального кодекса Российской Федерации, также установлены в части 5 статьи 172 Уголовно-процессуального кодекса Российской Федерации.

Считаем необходимым отметить, нарушение указанной обязанности может послужить основанием для отмены судебного акта и других, вынесенных по делу решений следователя, дознавателя, прокурора.

Положения части 2 статьи 7 и статьи 75 Уголовно-процессуального кодекса Российской Федерации гласят о недопустимости доказательств полученных с нарушением требований, закрепленных в части 2 статьи 11 Уголовно-процессуального кодекса Российской Федерации.

В части 9 статьи 166, части 2 статьи 186, части 8 статьи 193, пункте 4 части 2 статьи 241 и в части 5 статьи 278 Уголовно-процессуального кодекса Российской Федерации зафиксированы положения части 3 статьи 11 Уголовно-процессуального кодекса Российской Федерации.

Обязанность по возмещению вреда, причиненного лицу в результате нарушения его прав и свобод судом, а также должностными лицами, осуществляющими уголовное преследование, установленная частью 4 статьи 11 Уголовно-процессуального кодекса Российской Федерации, регламентируется главой 18 Уголовно-процессуального кодекса Российской Федерации.

В последнее время проблема возмещения вреда, причиненного лицу в результате нарушения его прав и свобод судом, а также должностными лицами, осуществляющими уголовное преследование, включающее в себя реабилитацию лица, привлекает все больший интерес научного сообщества.

Регулируя на законодательном уровне возмещение причиненного в период уголовного преследования и судебного разбирательства морального и материального вреда, государство старается со своей стороны в максимальном



объеме компенсировать понесенный лицом ущерб. При этом в стороне законодательных механизмов оказываются другие участники процесса [7].

Но не все «гладко» с возмещением вреда для незаконно привлеченного к ответственности обвиняемого. Существует на сегодняшний день проблема закрепления момента того, когда лицо признают реабилитированным. Данная проблема кроется в терминологии наименования статьи 134 Уголовно-процессуального кодекса Российской Федерации «Признание права на реабилитацию». Нам представляется, чтобы полностью закрепить факт наступления момента лица реабилитированным, следует статью 134 Уголовно-процессуального кодекса Российской Федерации переименовать на «Порядок реабилитации». Данное наименование раскрывает более полно суть изложенного в данной статье и как следствие момент признания лица невиновным и не причастным к преступлению и является тем самым моментом, когда лицо признается реабилитированным. Все последующие восстановительные мероприятия являются последствиями уже состоявшейся реабилитации.

Главой 18 Уголовно-процессуального кодекса Российской Федерации регламентированы причины и порядок обязательного возмещения вреда, причиненного человеку в результате нарушения его прав и свобод судебным процессом, должностными лицами, осуществляющими уголовное преследование.

На основании вышеизложенного можно сделать вывод, что личная и имущественная безопасность человека и гражданина, а также безопасность близких им лиц является наиболее значимыми личными и законными интересами человека, обеспечение защиты которых невозможна без реализации принципа охраны прав и свобод человека и гражданина.

#### **Библиографический список:**

1. Клецина Е.Н. Охрана прав и свобод человека и гражданина в уголовном судопроизводстве // Общество и право. 2005. №3 (9). – С.143-145.

2. Мернова О. А. Охрана прав и свобод человека и гражданина как принцип уголовного судопроизводства // Вестник ОГУ. 2010. №3 (109). – С. 114-116.
3. Михайловская И.Б. Цели, функции и принципы российского уголовного судопроизводства // Российское правосудие. – 2015. – № 7. – С. 40-46.
4. Рубцов Н.А. Проблемы реализации конституционных прав на защиту в уголовном судопроизводстве РФ // Молодой ученый. – 2015. – № 13 (93). – С. 3-5.
5. Соловьев А.А. Охрана прав и свобод человека и гражданина в уголовном судопроизводстве как системообразующий принцип // Вестник ТГУ. 2013. №8 (124). – С. 370-378.
6. Таова Л.Ю. Нормативное регулирование принципа охраны прав и свобод человека и гражданина в уголовном судопроизводстве России // Теория и практика общественного развития. 2015. №9. С. 94-97.
7. Яшина А.А. Реабилитация в уголовном процессе // Российская юстиция. – 2017. – № 3. – С. 38-41.

*Лямзин Евгений Николаевич, преподаватель 6 кафедры (физической подготовки) Военного Университета Министерства Обороны, Россия, г. Москва*

*Шевелев Александр Леонидович, курсант Военного Университета Министерства Обороны, Россия, г. Москва*

*Зуев Даниил Алексеевич, курсант Военного Университета Министерства Обороны, Россия, г. Москва*

*Шибанов Егор Александрович, курсант Военного Университета Министерства Обороны, Россия, г. Москва*

## **ОСОБЕННОСТИ СОВЕРШЕНСТВОВАНИЯ ТЕХНИКИ БЕГА**

**Аннотация:** В статье описывается общая характеристика процесса совершенствования техники бега, в частности разбирается техника бега на примере бега на средние дистанции. В заключении выделяются основные ошибки, возникающие из-за неправильного представления о характере движений, неумения владеть своим телом, а также влияющие на результативность занятия.

**Ключевые слова:** техника бега, бег на средние дистанции, спортивная техника.

**Annotation:** The article describes the General characteristics of the process of improving the running technique, in particular, the running technique is analyzed on the example of middle-distance running. In conclusion, the main errors that occur due to an incorrect understanding of the nature of movements, inability to control your body, as well as affecting the effectiveness of the lesson are highlighted.

**Keywords:** running technique, middle distance running, sports technique.

Спортивная техника – это способ выполнения изучаемого упражнения. Она определяется как внешней формой движений, так и внутренним их содержанием, т.е. переходом к мгновенному расслаблению, когда это возможно и необходимо, правильно подобранным ритмом элементов и движений в целостном упражнении, максимально возможной концентрации усилий в нужный момент [4].

В последнее время в теории и методике тренировки в беговых дисциплинах легкой атлетики стало актуально общее направление на оптимизацию развития именно технической подготовки бегуна. Это связывают с тем, что именно изучение техники спортсменом необходимо для меньшего затрачивания энергии в результате беговой деятельности, что в последующем будет сказываться на достижении высоких результатов.

В основе овладения техникой лежит образование сложных условно рефлекторных связей в коре головного мозга, в связи с этим изучаемые упражнения должны повторяться многократно. В беге на средние дистанции применяется высокий старт. По команде «На старт» бегун становится перед линией старта, не касаясь линии носком стоящей впереди ноги. Другая нога отставлена назад, на носок, на расстояние 1,5-2 ступни от линии старта. Тяжесть тела бегуна перенесена на стоящую впереди ногу. Руки свободно опущены, туловище почти прямое. По команде «Внимание» тело бегуна поддается вперед, увеличивается наклон туловища. Нога, стоящая сзади, передней частью стопы сильно опирается о землю. Руки согнуты в локтях, одна нога – впереди, другая – сзади. При этом, если у линии правая нога, то вперед выносятся левая рука, а правая отводится назад. По команде (выстрелу) быстрым отталкиванием ног от земли и сильным спортсмен начинает бег, делая первый шаг сзади стоящей ногой. Бег на средние дистанции, как правило, проводится по общей дорожке. Для того, чтобы бегуны, стоящие на старте на разном расстоянии от бровки, начали бег в равных условиях, стартовую линию проводят не перпендикулярно бровке, а по кривой.



Рисунок 1. Фазы стартового разгона

Все бегуны после команды стартера, начав бег, стремятся занять бровку. Первые 30 – 50 м со старта им приходится бежать быстро с некоторым наклоном туловища, а затем уже переходить на широкий маховый шаг.

Движение бегуна маховым шагом свободны и непринужденные, без чрезмерного напряжения мышц, что вызывает усталость. При изучении техники бега следует обратить внимание на постановку ступней на грунт и умение расслаблять мышцы ног. Ноги ставятся с передней части стопы или с внешнего свода. Тело бегуна слегка наклонено вперед, в пояснице наблюдается небольшой прогиб.

Движения плеч и рук бегуна плавные. Руки поддерживают равновесие тела. Они согнуты в локтевом суставе почти под прямым углом, локти отведены в сторону. Во время движения рука выносится немного внутрь до средней линии тела, кисть поднимается до уровня подбородка.

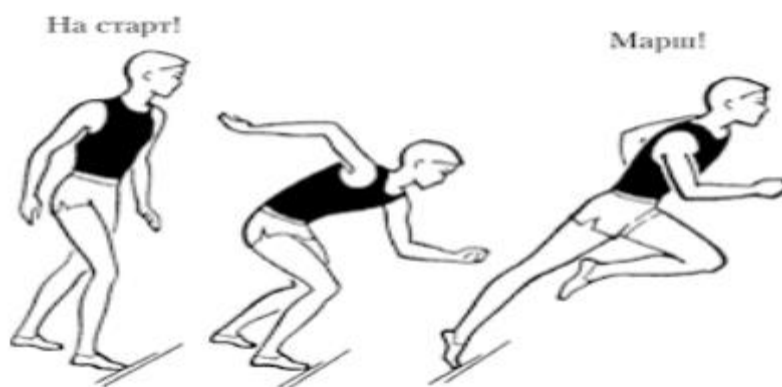
Шаг бегуна должен быть естественным и удобным. Особенно важным является полное разгибание ног сзади; закончив отталкивание, до положения вертикали нога проносится более расслабленной [5].

Техника бега на прямых отрезках дистанции отличается от техники при пробегании виражей. При прохождении виража шаг становится немного короче, туловище наклоняется чуть влево, центр тяжести смещается на левую ногу. Техника бега на средние дистанции имеет следующие моменты:

- туловище наклонено немного вперед ( $5-6^\circ$ );

- плечевой пояс полностью расслаблен;
- немного сведены лопатки;
- маленький естественный прогиб в пояснице;
- голова смотрит вперед, мышцы лица и шеи не полностью расслаблены, челюсть должна свободно болтаться.

Такой вариант бега наиболее оптимальный и самый энергосберегаемый, снимает лишнее напряжение мышц [1].

Рассмотрим основные действия бегуна при пробегании поворотов (виражей):

- произвести небольшой наклон туловища влево (к центру поворота);
- амплитуда движения левой руки уменьшается;
- правое плечо слегка выдвинуто вперед;
- шаг левой ноги становится чуть короче;
- маховое движение правой ноги производится слегка вовнутрь;
- стопа правой ноги должна быть поставлена с разворотом внутрь.

В беге на средние дистанции скорость увеличивается за счет увеличения частоты шагов, а не за счет увеличения самой длины шага. Чем больше будет шаг, тем больше энергии будет затрачивать спортсмен. Исследования показали, что средняя длина шага у бегунов равна 155-225 см. Скорость бега будет увеличиваться в том случае, если при увеличении частоты шагов длина шага не уменьшится.

Финиширование в беге на средние дистанции играет немало важную роль. Длина финишного отрезка разная, финиш каждого спортсмена индивидуален в зависимости от физических и физиологических качеств спортсмена, а также он зависит от длины всей дистанции в среднем это 120-300 метров.

В беге на средние дистанции дыхание играет большую роль. Ритм дыхания бывает различным. Самый распространенный ритм: вдох на 3 - 4 шага и выдох на тех же шагах. Задержки дыхания во время дистанции плохо отражаются на бегуне.

Обучение технике бега на первый взгляд кажется делом несложным, потому что движения при беге просты и однообразны [9; 10; 11]. Однако это не так. Обнаружить имеющиеся в технике бега ошибки, устранить истинную причину их возникновения и уметь найти наиболее эффективные способы их устранения, что является главным моментом в обучении.

Важным условием успешного обучения технике бега является понимание самим бегуном сущности того или иного движения, преимущества одного из способов выполнения движения перед другими способами и знание методики овладения этим движением. Сознательное отношение к тренировкам является важнейшим принципом обучения.

Обучение технике бега неразрывно связана с тренировкой, и степень нагрузки уже на первых занятиях уже может быть весомой. Однако нагрузка не должна быть чрезмерной для новичка. При высокой нагрузке прогресс в освоении правильной технике не будет достигнут и, кроме того, может быть снижен интерес к занятиям у занимающихся.

На первой тренировке преподаватель или тренер должен получить путем наблюдения общее представление о технике бега занимающихся. Все объяснения нужно сопровождать показом, демонстрацией соответствующих положений. Особое внимание нужно уделить ошибкам и их устранению. Однако преподаватель должен быть уверен, что его выводы о причине ошибки верны.

Ошибки могут возникать из-за неправильного представления о характере движений, неумения владеть своим телом.

Можно отметить следующие характерные и наиболее часто встречающиеся ошибки, которые будут сказываться на результативности занятий и результатах:

1. Чрезмерный наклон тела вперед. При наличии этой ошибки движения конечностей осуществляются не с полной амплитудой. Бедро маховой ноги поднимается невысоко, шаг становится неестественно коротким, приземление резким, толчкообразным. Мышцы спины и плечевого пояса излишне

напрягаются, руки выносятся вперед недостаточно, локти идут слишком далеко назад и вверх. Движения всего тела порывистые. Иногда незначительное уменьшение наклона отведением плеч назад устраняет все эти нарушения, и бег становится более естественным, плавным, ритмичным.

2. Сгибание тела в тазобедренном суставе. Такое положение тела вызывает те же нарушения, что и чрезмерный наклон тела вперед. Помимо этого, динамичность бега, то есть стремление вперед, уменьшается, так как положение отдельных частей тела не совпадает с направлением движения, и часть силы заднего толчка тратится впустую. Чтобы устранить эти нарушения, необходимо распрямить туловище и отвести плечи назад, диафрагму слегка переместить вверх и следить за тем, чтобы в момент отталкивания таз был выведен вперед.

3. Вертикальное положение тела с тенденцией к отклонению туловища назад. Эта ошибка может быть постоянной или появляться к концу бега при значительном утомлении. И в этом случае динамичность бега будет уменьшаться. Сила заднего толчка излишне направлена вверх и не совпадает с направлением движения. Задний шаг становится короче. Бедро маховой ноги поднимается слишком высоко, но длина шага от этого не увеличивается, поскольку тело в полете движется по более крутой траектории. Легкий наклон тела вперед устраняет эти нарушения. Однако нужно иметь в виду, что отклонение туловища назад объясняется слабыми мышцами живота. Поэтому, чтобы устранить причину ошибки, полезно уделить время укреплению мышц живота посредством упражнений.

4. Боковое раскачивание тела. Этот недостаток неизбежен, но он должен быть сведен к минимуму. Иногда раскачивание увеличивается слишком высоким положением рук и малой амплитудой их движения при закрепленном туловище. В этом случае следует изменить характер движения рук и обратить внимание на необходимость легкого поворота туловища в сторону маховой ноги.



5. Жесткое, закрепощенное положение туловища. Чтобы ослабить напряжение туловища, необходимо приучить бегуна владеть своим телом. Это достигается специальными упражнениями на расслабление мышц рук, ног и верхнего пояса как на месте, так и в движении. Большое значение для приобретения навыка в расслаблении мышц имеет так называемый семенящий бег. Это упражнение начинается мелкими шагами, осуществляемыми в особенности работой мышцы, разгибающих стопу. При этом мышцы ног остаются напряженными, а мышцы рук и туловища расслаблены. Другим упражнением, приучающим к умению расслаблять мышцы, является распрямление и опускание рук в беге с последующим встряхиванием их в плечевых суставах [10; 8].

Таким образом, структура бегового шага и техника бега на всех видах дистанции сохраняются. Изменяется только частота и длина шага, кинематические, а также динамические характеристики (длина дистанции, скорость бега, антропометрические особенности, физические возможности).

#### **Библиографический список:**

1. Ашмарин, Б.А. Теория и методики физического воспитания / Б.А. Ашмарин. - М.: Просвещение, 1990.- 287 с.
2. Верхошанский, Ю.В. Физиологические основы и методические принципы тренировки в беге на средние дистанции / Ю.В. Верхошанский. – М.: Советский спорт, 2014. – 80 с.
3. Губа, В.П. Основы спортивной подготовки: методы оценки и прогнозирования / В.П. Губа. М.: Советский спорт, 2012.-384 с.
4. Зациорский, В.М. Физические качества спортсмена/ В.М.Зациорский.- М.: физкультура и спорт, 2010.- 200 с.
5. Коробов, А. В. Бег на средние и длинные дистанции. Структура и направленность подготовки / А. В. Коробов // Легкая атлетика. – 1983. – № 6. – с. 8–11.

6. Максименко, А.М. Основы теории и методики физической культуры: Учебное пособие для студентов высших учебных заведений / А.М. Максименко. - М.: 4-й филиал Воениздата, 2011. - 319 с.
7. Попов, В.Б. 555 специальных упражнений в подготовке легкоатлетов / В.Б. Попов – 2011. – 224 с.
8. Халиков, Г.З. Анализ подготовки бегунов на средние и длинные дистанции / Г.З. Халиков. – Набережные Челны, 2012. – с.52-53.
9. Холодов, Ж.К. Теория и методика физической культуры и спорта. Учебное пособие / Ж.К. Холодов, В.С. Кузнецов. – М.: Академия, 2013. – 480 с.
10. Хоменков, Л.С. Книга тренера по легкой атлетике/ Под ред. Л.С. Хоменкова. -М.; Физкультура и спорт, 2012. – 399 с.
11. Шпитальный, М.Ф. Обучение спортивным упражнениям / М.Ф. Шпитальный. – Москва, «Физкультура и спорт», 2012. - 84 с.

*Клиновенко Виктория Витальевна, студент кафедры “Цифровая криминалистика” МГТУ им. Н.Э. Баумана, Москва, РФ*

**ОТГРАНИЧЕНИЕ НЕПРАВОМЕРНОГО ЗАВЛАДЕНИЯ  
АВТОМОБИЛЕМ БЕЗ ЦЕЛИ ХИЩЕНИЯ ОТ КРАЖИ АВТОМОБИЛЯ:  
СПОРНЫЕ ВОПРОСЫ И ИХ РЕШЕНИЯ**

**Аннотация:** В данной статье рассматривается проблема отграничения неправомерного завладения автомобилем без цели хищения от кражи автомобиля, проводится сравнительный анализ ст. 158 и ст. 166 УК РФ, приводятся примеры судебной практики по делу о краже автомобилей, угонах в сфере каршеринга. В работе проанализированы санкции по 166,158,161, 162 ст. УК РФ, обозначена причина, согласно которой проведение декриминализации ст. 166 УК РФ не будет являться верным решением проблемы. Предлагаются способы устранения коллизий в уголовном праве в регулировании правонарушений, касающихся угона и хищения автотранспорта.

**Ключевые слова:** Неправомерное завладение автомобилем без цели хищения, кража автомобиля, каршеринг, судебная практика.

**Annotation:** This article discusses the problem of delimiting the unlawful seizure of a car without the purpose of theft from car theft, a comparative analysis of Art. 158 and Art. 166 of the Criminal Code of the Russian Federation, examples of judicial practice are given in the case of theft of cars, thefts in the field of car sharing. The paper analyzes sanctions under Art. 166,158,161, 162. Of the Criminal Code of the Russian Federation, the reason is indicated according to which the decriminalization of Art. 166 of the Criminal Code of the Russian Federation will not be the correct solution to the problem. The ways to eliminate gaps in criminal law in the regulation of offenses related to theft and theft of vehicles are proposed.

**Keywords:** Misappropriation of a car without the theft, car theft, car sharing, court practice.

**Введение.** Преступления против собственности являются актуальными у злоумышленников. Согласно судебной статистике за первое полугодие 2019 года число осуждённых составило: 111 274 человека [2]. Проанализировав данные, становится видно, что кража, неправомерное завладение автомобилем продолжают представлять собой распространённые преступления против собственности. Так, по данным ГИБДД РФ за 2019 год, количество угонов составило 20017 [3]. Уголовный кодекс РФ регламентирует наказание за угон автомобиля в статье 166 УК РФ, за кражу в 158 УК РФ. Однако, в уголовной практике зачастую возникают проблемы, связанные с отграничением кражи автомобилей от угонов, появляются трудности в квалификации содеянного.



Рис. 1 Статистика угонов. [3]

**Особенности угона и хищения.** При рассмотрении состава угона и хищения автомобиля наблюдается следующее: объект и предмет у данных преступлений одинаковы. Объектом преступления в статье 158 УК РФ при

совершении кражи в современном уголовном праве является право собственности на чужое имущество. В 166 статье УК РФ объект преступления тот же самый.

Согласно комментарию к статье 166 УК РФ. 1. Предметом преступления являются самоходные механические транспортные средства, используемые в дорожном движении или на водоемах (в данной научной работе будем рассматривать в качестве предмета автомобиль). В статье 158 УК РФ указано, что предмет хищения — всегда конкретное чужое имущество, это только предметы материального мира, имеющие потребительскую стоимость (цену, обязательно выраженную в денежных единицах). Похищено может быть, как движимое, так и недвижимое имущество, а равно имущество, изъятое из гражданского оборота. Можно сделать вывод, что и в 166, и в 158 статьях УК РФ этими преступлениями в первую очередь вред причиняется общественным отношениям по поводу собственности.

Отграничивая неправомерное завладение автомобилем без цели хищения от кражи автомобиля, опираемся на следующие понятия: под кражей (или тайным хищением) мы понимаем противоправное действие лица, направленное на незаконное завладение чужим имуществом. Как правило, изъятие имущества происходит без намерения возратить его обратно собственнику.

Преступники обычно похищают автомобили для следующих целей:

- угоны автомобилей по заказу.
- угон автомобилей с целью разбора его на запчасти и комплектующие.
- угон автомобилей с целью выкупа, а также для совершения различных мошеннических действий.

- угон с целью сбыта автомобилей по поддельным документам [4].

Важным условием при квалификации угона является отсутствие цели хищения, обращения украденного транспортного средства в свою собственность, каких-либо дальнейших целей по извлечению выгоды. Также особенностью угонов является временный характер пользования.

Мотивами угона могут служить корысть, месть, озорство, любознательность, желание добраться до определённого места, доставить груз, пренебрежение к общественным стандартам, угон с целью совершения другого более тяжкого преступления и т. д. В таких случаях преступник транспортного средства непременно после достижения поставленных целей оставляет его в каком-либо месте, а сам скрывается [5].

Однако бывают такие обстоятельства, при которых угон не может считаться преступным деянием, когда машину угоняет один из кровных родственников собственника транспортного средства, лица, у которых имеется подтверждающий право управления транспортным средством документ- им может быть страховой полис ОСАГО, в котором лицо, угоняющее машину, вписано в специальную колонку или же письменная доверенность. Лицо, завладевающее чужим транспортным средством в связи с вескими причинами, например: необходимость отвезти в больницу пострадавшего.

С развитием компьютерных технологий, несмотря на меры безопасности, заключающиеся в применении противоугонных устройств в автомобилях, преступники находят различные способы, чтобы обойти такие системы. Злоумышленники могут деактивировать охранный комплекс автомобиля при помощи *кодграббера*. Он позволяет перехватывать сигнал от брелока, в нужный момент транслировать его в угоняемый автомобиль. Таким способом он снимается с охраны. Кодграббер также способен блокировать спутниковые передатчики, отслеживающие местоположение угнанной машины. Также преступники совершают угон с использованием штатного бесключевого доступа. Такой способ удобно применять в людных местах. Преступники работают сообща, используя специальный усилитель-транспондер. Так они транслируют радиосигнал (даже на значительные расстояния) от штатного ключа-метки, находящегося у автовладельца. Как правило, он ничего не подозревает. Затем, получив доступ к автомобилю, злоумышленники перегоняют его в безопасное место [6].

Также есть другие способы угонов:

-Угон автомобиля с помощью электронного глушения сигнализации, работающей на встроенных модемах. Спутниковый сигнал гасится с помощью мощных «глушилок», которые подавляют все каналы связи, поэтому на брелок собственнику не приходят сведения о том, что его автомобиль угоняют [7].

- Взлом защитной системы при помощи использования компьютерного порта.

- Угон с неохраемых стоянок – осуществляется посредством провоцирования собственника на снятие автомобиля с сигнализации (толчками, бросанием мелких предметов, не наносящих вред автомобилю). Преступник специально активирует сигнализацию, чтобы собственник отключил охранную систему.

-Взлом через порт OBD II. Он располагается на панели приборов у транспортных средств, которые начали выпускаться после 1996 года. Такой разъём применяется для поиска неисправностей автомобиля с использованием компьютерной диагностики. Однако преступникам он помогает отключить сигнализацию, симитировать ввод ключа для активации системы зажигания автомобиля.

-Использование отмычек, кражи ключей для ручного взлома.

-Угон при помощи эвакуатора - организованный вид угона. Обычно действует группа преступников. Как правило, при погрузке не срабатывает датчик удара. Защита возможна только путём установки датчика транспортировки, реагирующего на изменение угла наклона, с передачей этой информации на GSM-пейджер- устройство оповещения автовладельца. Дальнейшее развитие ситуации зависит от реакции владельца, насколько быстро он прибудет к автомобилю, при условии, что канал передачи не будет заглушен.

*Статистика угонов различных марок автомобилей в России по данным ГИБДД на 1 января 2019 года (за предшествующий период по РФ) [3].*



Рис.2 Количество угонов [3]

**Судебная практика по краже.** В судебной практике немало примеров хорошо подготовленных краж автомобилей, приведём один из них.

В ночь с 19 на 20 декабря 2019 г. оперативники задержали пятерых старших членов группировки “Островитяне” в Санкт-Петербурге. Преступники спланировали ряд преступлений заранее, система краж была отлажена. Они построили подземный бункер с полной системой жизнеобеспечения, в котором могло разехать больше десятка автомобилей. Из такого подземного помещения радиосигнал не пробивался. Над землёй находился коттедж с гаражом. Именно в этот бункер со всего Петербурга и Ленинградской области свозили угнанные автомобили. Подземное помещение представляло целый склад украденных машин.

Годами в бункер уходила одна иномарка за другой, но даже ближайшие соседи ничего не знали. Покой дома за высоким забором надёжно охраняли датчики движения и видеокamеры, расположенные по всему периметру. При появлении постороннего человека на территории сигнал незамедлительно поступал на телефоны преступников.

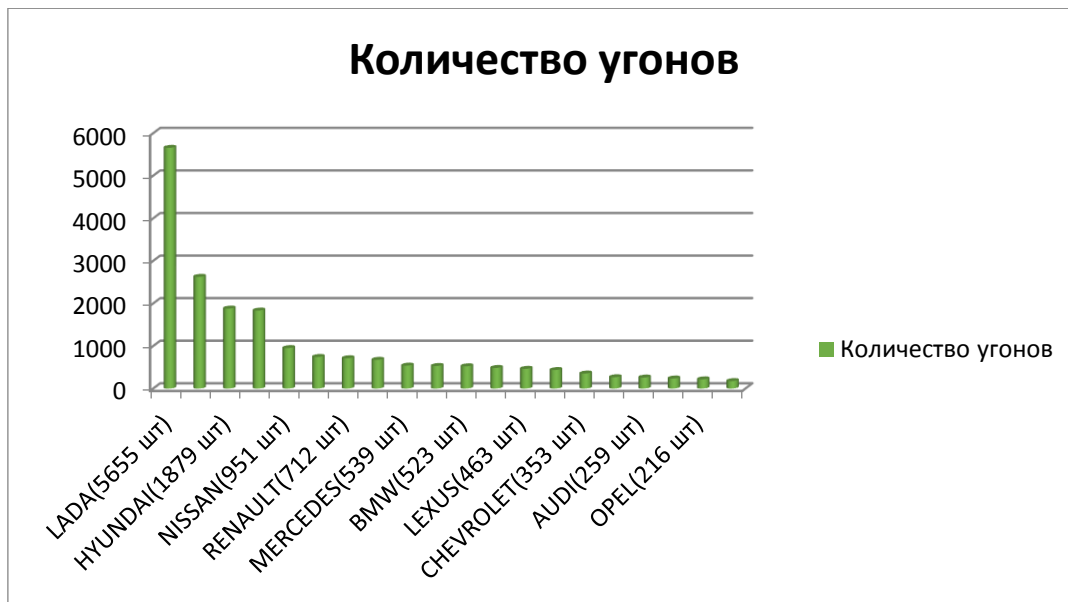
Подземное помещение было оборудовано подъёмником с механизмом управления, который запускался только снизу. На глубине примерно



составляющей 10 метров оперативники обнаружили сразу семь недавно угнанных новых и дорогостоящих машин. Там же находилось множество госномеров. Иномарки в подземном гараже надолго не задерживались, их перепродавали по поддельным документам.

Сотрудники уголовного розыска уже находилось в подземном помещении, когда в него завозили только что угнанный в центре Петербурга автомобиль. Задержано было на месте 5 человек. Кто-то из них уже был ранее судим за кражу автомобилей. Подземная стоянка была обустроена нелегально закупленной аппаратурой. Она располагалась не под домом, а под рядом расположенным с ней земельным участком. Вниз подвала вела только одна лестница. Оказаться на ней можно было, пройдя через потайной люк.

Более того, помещение оказалось покрытым небольшим слоем бетона. Это необходимо было для уменьшения способности сигнала к проникновению. Также в подвале оперативники нашли системы подавления GSM-канала, полностью блокирующих передачу данных.

Сотрудники уголовного розыска преступную группу выслеживали несколько месяцев. Автомобили угоняли методом «ретрансляции» или «удочки». Кража совершалась за секунды. Группу риска такого метода составляли автовладельцы с системой бесключевого доступа [8].

**Каршеринг.** Сравнительно недавно в России начал развиваться такой вид сервиса, как каршеринг. Уже в 2019 году Москва сосредотачивала огромный автопарк автомобилей каршеринга среди других городов Европы. Более того, рынок free-float данного сервиса в Москве является самым динамично развивающимся в мире. Это такой вид каршеринга, при котором место начала и окончания аренды разрешены в любом месте в пределах определённой зоны. Так, лидирующий оператор данного сервиса Яндекс. Драйв насчитывает в своём автопарке свыше 9000 автомобилей каршеринга. Среднее количество ежедневных поездок в Москве по состоянию на август 2019 года составляет 140 тыс [9].

В данной сфере преступники начали использовать ранее неизвестные способы завладения каршеринговыми автомобилями. Это приводит к сложностям квалификации данных деяний. Различные действия злоумышленников с аккаунтами и электронными ключами приводят к утрате автомобиля собственником. Такой автомобиль либо разбирается и продаётся по частям, либо используется в коммерческих целях (в такси или сдаётся частным лицом в аренду) [10]. Действия злоумышленников сложно квалифицировать. Преступники завладевают чужим автомобилем, но, если посмотреть с другой стороны, то они добиваются своей цели мошенническими действиями, а не посредством угона. Лица, которые использовали поддельные аккаунты, то есть обманным путём завладевавших транспортным средством, могут быть осуждены по статье 159 УК РФ «Мошенничество». Лица заводят фальшивые аккаунты не только для временного пользования автомобилем. Чаще всего у них нет возможности пользоваться услугами каршеринга в связи с отсутствием прав, несоответствием стажу вождения или возрастному ограничению. Также многие лица полагают, что при создании или покупке фальшивого аккаунта, они останутся безнаказанными в случае совершения более тяжкого нарушения или преступления- в случае превышения скорости или разбора автомобиля на комплектующие для дальнейшего извлечения выгоды. Такой случай произошёл в начале августа 2017г. Гражданин С.Г. купил аккаунт для пользования услугами каршеринговой компании «Делимобиль», после чего он арендовал автомобиль. Данный гражданин начал ездить по газонам и нарушать ПДД. Его действия были квалифицированы по ст. 166 УК РФ. В настоящее время человек, пользующийся фальшивым аккаунтом в сфере каршеринга может быть осуждённым как по ст.159 УК РФ, так и по 166 ст. УК РФ (если он использовал автомобиль для перемещения).

**Возможные способы устранения пробелов в уголовном праве, связанных с отграничением хищения автомобиля и его угоном.** В 2015-2016 гг. депутаты пытались отменить 166 ст. УК РФ. Авторы законопроекта обосновывали такое решение тем, что цель совершения угона и хищения

транспортного средства сложно доказать. Именно она отграничивает данные виды преступлений. Так, даже если лица планировали совершить хищение автомобиля и при этом не смогли его довести до конца- извлечь для себя выгоду, а также отрицают умысел хищения, то они подлежат обвинению по ст. 166 УК РФ. По мнению сторонников законопроекта, ст. 166 УК РФ имеет пробел в уголовном праве, поскольку предоставляет возможность преступникам понести более лёгкое наказание, не связанное с лишением свободы, например, выплатить штраф (максимальный размер по данной статье не достигает более 200 000 рублей, размер штрафа за кражу может достигать до полумиллиона рублей). Угон автомобиля- это заведомо “лёгкая” статья, поскольку преступник может использовать ситуацию в свою пользу. Злоумышленники уходят от серьёзной ответственности, заявляя, что завладели автомобилем, не имея корыстных побуждений. Более того, может возникнуть следующая ситуация в уголовном праве при исключении 166 ст. УК РФ и введения некоторых корректив в ст. 158 УК РФ, внеся поправку к ней, в которой неправомерное завладение ТС приравнивается к краже: лица, совершившие угон ТС без цели хищения до момента вступления изменения в закон, могут полностью избежать наказания за данное преступление (если приговор вступил в силу). Такая ситуация будет одним из негативных последствий декриминализации ст. 166 УК РФ [11].

Из всего вышеперечисленного можно сделать вывод, что удаление 166 статьи из УК РФ не будет корректным решением проблемы. Данная статья востребована практикой. Более того, преступления по ст. 166 УК РФ могут быть более тяжкими по сравнению с кражей, их можно сопоставить по степени общественной опасности с грабежом и даже частично с разбоем. Для этого обратимся к следующим статьям УК РФ и предусмотренным наказаниям в них:

Неправомерное завладение автомобилем или иным транспортным средством без цели хищения- преступление средней тяжести, согласно ч.1 ст.166 УК РФ наказывается лишением свободы на срок до 5 лет. Части 2 (до 7 лет лишения свободы), 3 ( до 10 лет лишения свободы) ст. 166 УК РФ- тяжкие

преступления. Часть 4 данной статьи- лишение свободы до 12 лет. Преступления 4 части 166 УК РФ – особо тяжкие.

Сравнивая ст. 166 УК РФ со ст. 158 УК РФ (Кража), наблюдаем, что максимальные сроки лишения свободы составляют за кражу ТС- 5 лет (ч.2 ст. 158 УК РФ), 6 лет (ч. 3) и 10 лет (ч. 4.).

Если ТС было захвачено путём грабежа, то преступник может быть лишён свободы на срок до 4 лет (ч.1), до 7(ч. 2), до 12(ч.3) лет. Срок лишения свободы за разбойное завладение ТС составляет по ч.1 ст. 162 УК РФ до 8 лет, ч.2. до 10 лет, ч. 3 до 12 лет, ч.4 до 15 лет.

Рассмотрев статьи, становится ясно, что нельзя приравнивать неправомерное завладение ТС к хищению. Поэтому даже если лицо совершает угон и его судят по ст. 166 УК РФ, суд к нему может применить более строгие санкции по данной статье, чем мог бы это сделать согласно ст. 158 УК РФ (у которой санкции в плане лишения свободы мягче).



Рис.3. Сравнение статей по срокам наказания.

**Вывод.** Таким образом, необходимо ввести перечень данных, на который суды должны будут обращать внимание при квалификации общественно

опасных деяний, таких как кража автотранспортных средств и неправомерное завладение ТС без цели хищения. Данный перечень должен состоять из ответов на следующие вопросы: как долго злоумышленник пользовался транспортным средством; осуществлялась ли передача виновным транспортного средства в пользование третьим лицам; сколько раз преступник использовал транспортное средство.

Также нужно ввести нижний предел наказания в ст. 166 УК РФ. Отсутствие данного предела предоставляет суду широкую возможность судебного усмотрения, поскольку наказание за причинение крупного ущерба (данное понятие также не раскрывается в ст. 166 УК РФ) или за преступление, совершённое группой лиц, имеет следующие пределы: от 2 месяцев до 10 лет. Что касается угона, совершённого с насилием, имеющим угрозу или вред здоровью, жизни человека, то он варьируется от 2 месяцев до 12 лет. Исходя из этих фактов, можно понять, что данная статья противоречит принципу справедливости из-за отсутствия нижнего предела наказания, данная ситуация требует разрешения путём совершенствования ст. 166 УК РФ.

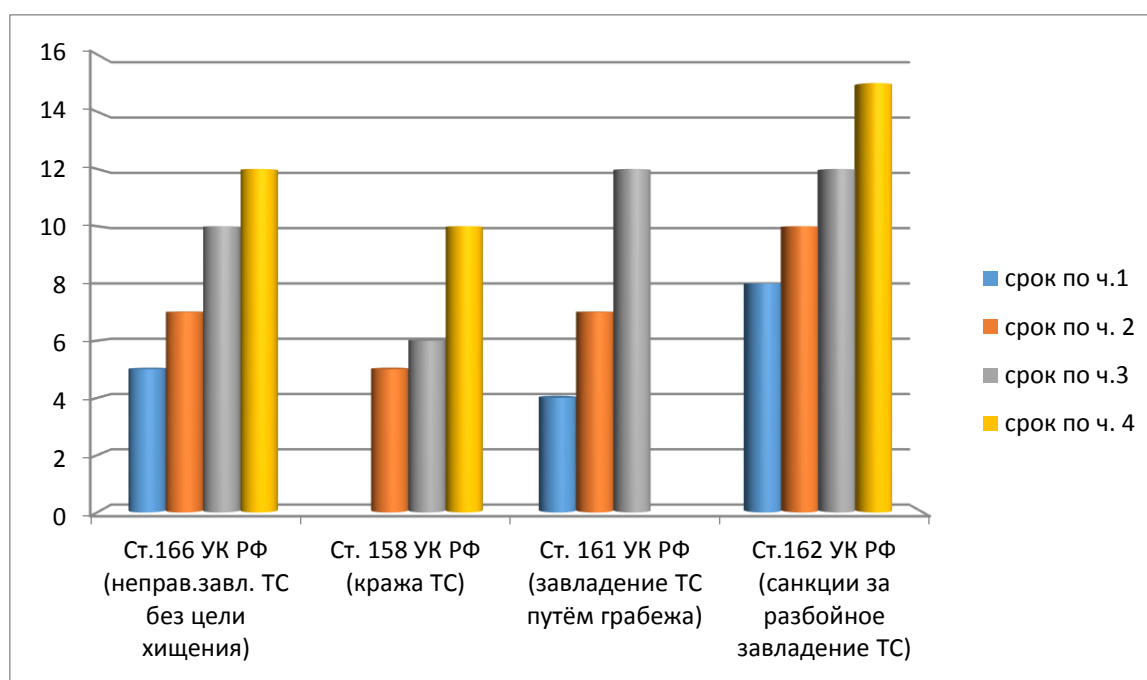
#### **Библиографический список:**

1. Уголовный кодекс РФ от 13.06.1996 N 63-ФЗ (ред. от 18.02.2020).
2. Судебный Департамент. Судебная статистика. <http://www.cdep.ru/index.php?id=79&item=5081> № 10.1 «Отчет о числе привлеченных к уголовной ответственности и видах уголовного наказания». Дата обращения (05.03.2020).
3. УГОНА.НЕТ. Интернет-ресурс. <https://www.ugona.net/article/satistika-ugonov-2019-prognoz-na-2020-383.html> Дата обращения (05.03.2020).
4. Сорокун Н. С. Неправомерное завладение автомобилем или иным транспортным средством без цели хищения (уголовно-правовые и криминологические аспекты). Учебное пособие, 2018, с. 7-8.

5. Трифонов М.А. Неправомерное завладение автомобилем или иным транспортным средством без цели хищения и хищение транспортного средства: вопросы разграничения. Статья в сборнике трудов конференции. Источник: современные технологии: актуальные вопросы, достижения инновации, 2018, с. 202.

6. Интернет-ресурс.Дата обращения (21.03.2020)  
<https://auto.rambler.ru/navigator/40093819-10-sposobov-ugona-avtomobilya-i-kak-ih-predotvratit/>.

7. Сорокун Н. С. Неправомерное завладение автомобилем или иным транспортным средством без цели хищения (уголовно-правовые и криминологические аспекты). Учебное пособие, 2018, с. 26-27.

8. Веб-сайт.[https://www.1tv.ru/news/2019-12-21/377800v\\_leningradskoy\\_oblasti\\_obnaruzhen\\_podzemnyy\\_bunker\\_s\\_ugnannymi\\_avtomobilyami](https://www.1tv.ru/news/2019-12-21/377800v_leningradskoy_oblasti_obnaruzhen_podzemnyy_bunker_s_ugnannymi_avtomobilyami) Дата обращения (07.03.2020).

9. Википедия.Интернет-ресурс.[https://ru.wikipedia.org/wiki/%D0%9A%D0%B0%D1%80%D1%88%D0%B5%D1%80%D0%B8%D0%BD%D0%B3\\_%D0%B2\\_%D0%9C%D0%BE%D1%81%D0%BA%D0%B2%D0%B5](https://ru.wikipedia.org/wiki/%D0%9A%D0%B0%D1%80%D1%88%D0%B5%D1%80%D0%B8%D0%BD%D0%B3_%D0%B2_%D0%9C%D0%BE%D1%81%D0%BA%D0%B2%D0%B5) Дата обращения (07.03.2020).

10. Евтушенко И.И. К вопросу о квалификации преступных деяний, совершённых в отношении каршеринговых автомобилей. Научная статья. Журнал: учёные записки Крымского Федерального университета имени В.И. Вернадского. Юридические науки. Том: 5 (71), №1, 2019, с. 140.

11. П.А.Капустюк, Р.А.Забавко. Уголовный закон РФ: проблемы правоприменения и перспективы совершенствования. Сборник трудов конференции.2018, с.20-21.

УДК 694.141

*Мамедов Ширали Махаррам-оглы, канд. экон. наук, доцент, Санкт-Петербургский государственный архитектурно-строительный университет),*

*Россия, г. Санкт-Петербург*

*Нижегородцев Денис Валерьевич, ассистент, Санкт-Петербургский государственный архитектурно-строительный университет, Россия,*

*г. Санкт-Петербург*

*Домбровский Илья Геннадьевич, магистрант, Петербургский государственный архитектурно-строительный университет, Россия,*

*г. Санкт-Петербург*

*Донин Евгений Николаевич, магистрант, Петербургский государственный архитектурно-строительный университет, Россия, г. Санкт-Петербург*

## **ПОВЫШЕНИЕ ПРОЧНОСТИ СТРОИТЕЛЬНЫХ КОНСТРУКЦИЙ ЗА СЧЕТ ПРИМЕНЕНИЯ ПРИРОДНЫХ ОСОБЕННОСТЕЙ ДРЕВЕСИНЫ**

**Аннотация:** Описан процесс формирования ствола дерева в процессе его роста в природных условиях. Даны основные характеристики древесины, основанные на природных особенностях материала. Ствол дерева представлен, как природная строительная конструкция, что позволило проанализировать его строение с учетом принципов строительной механики. Представлена концепция формирования сечения для клеёных балок с учётом упрочнённой древесины. Предложен метод формирования составного сечения клеёной балки, с учётом повышенной прочности древесины согласно принципам бионики.

**Ключевые слова:** заболонь, анизотропия, строительные конструкции, древесина, брус, клееные деревянные конструкции, ламель.

**Abstract:** The process of tree trunk formation during its growth in natural conditions is described. The main characteristics of wood based on the natural

features of the material are given. The tree trunk is presented as a natural construction structure, which allowed us to analyze its structure taking into account the principles of construction mechanics. The concept of cross-section formation for glued beams with reinforced wood is presented. A method for forming a composite section of a glued beam, taking into account the increased strength of wood according to the principles of bionics, is proposed.

**Keywords:** sapwood, anisotropy, building structures, wood, timber, glued beam, lamella.

Формы растений тесно связаны с особенностями физиологии и экологии, внутренним строением и функционированием тканей растений. Из этого мы видим столь великий диапазон разновидности деревьев. Древесина является очень специфичным биологическим материалом. Она имеет волокнистую структуру - состоит в основном из сильно вытянутых клеток (волокон), которые большей частью ориентированы вдоль ствола. Такое строение создаёт основу для анизотропии древесины – различного проявления свойств древесины в различных направлениях или разрезах [1]. На рисунке 1 представлено строение дерева в различных зонах.





Рис. 1. Составные элементы ствола

Древесина – это масса трубчатых целлюлозных клеток, связанных вместе органическим веществом под названием лигнин. Клетки отличаются по размеру и форме, но в целом они длинные и тонкие и расположены вдоль главной оси ствола или веток дерева. Такая ориентация клеток формирует направление волокон и слоёв. Тем самым выражается главное свойство древесины – анизотропия – различие прочностных свойств в различных направлениях. Клетки обеспечивают дереву прочность, циркуляцию сока и запас питательных веществ [2].

При описании физико-механических свойств древесины необходимо учитывать начальные напряжения [3]. В процессе роста дерева делением образуются новые клетки, которые с ростом вытягивают дерево вверх. При этом образуется так называемая тяговая древесина. Тяговая древесина создает внутренние напряжения, то есть ствол дерева является предварительно нажатой балкой [4].

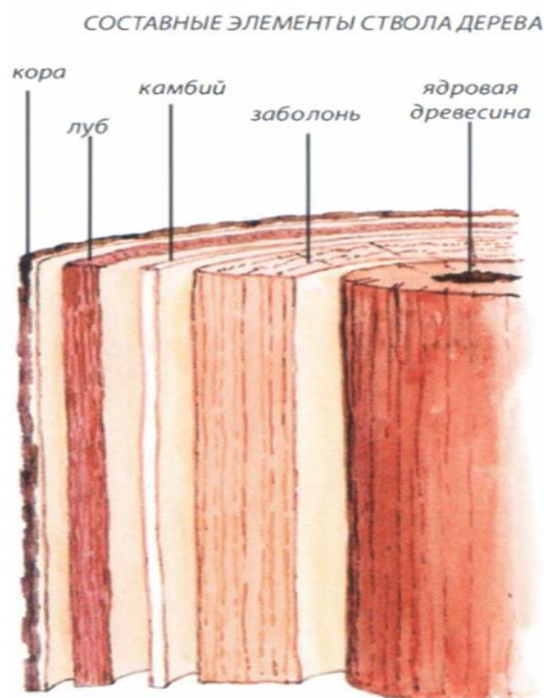
Процесс роста дерева, по существу, является процессом формирования равнопрочной балки. Если рассмотреть отдельное дерево как строительную конструкцию, то можно сделать вывод, что работа дерева при воздействии внешних нагрузок подчиняется всем законам строительной механики и сопротивлению материалов (рис.2).



Рис. 2. Эпюры напряжений, возникающие в дереве при его росте

В рамках данного исследования дерево представляется как вертикальная балка, на которую действуют ветровая, снеговая нагрузки, а также собственный вес дерева. У корней дерева, где возникает наибольший изгибающий момент, данная конструкция имеет наибольшее поперечное сечение. С уменьшением момента уменьшается и сечение. То есть структура дерева формируется таким образом, чтобы несущая способность в каждой точке была достаточна для восприятия изгибающих моментов.

Ствол дерева геометрически представляет собой конус, что означает, что дерево готово принять нагрузку со всех сторон. Прочность древесины, с учетом законов строительной механики:

$$M/W \leq R_y/\gamma_n \quad (1)$$

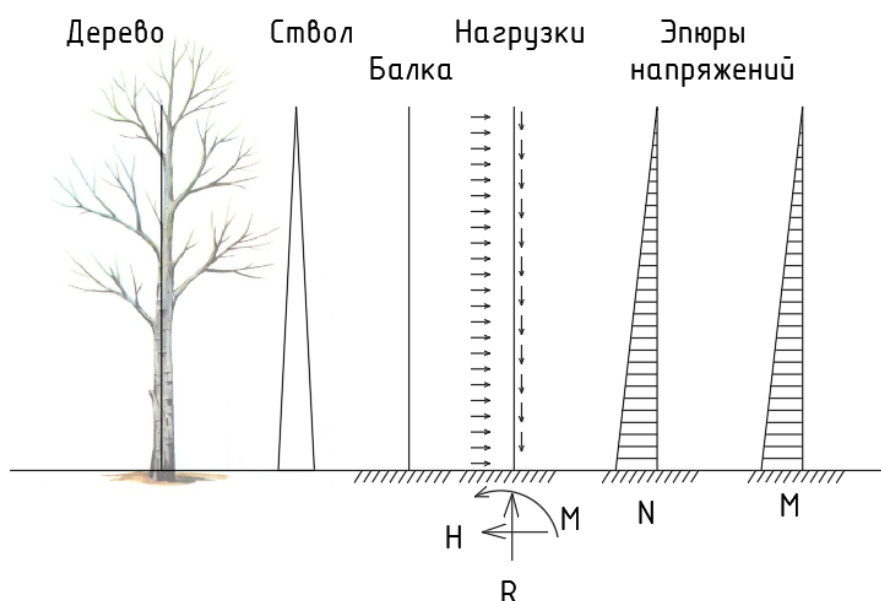
где  $M$  – изгибающий момент;

$W$  – момент сопротивления;

$R_y$  – нормативное сопротивление древесины;

$\gamma_n$  – коэффициент надёжности.

Поперечное сечение конуса на любой отметке является кругом. Момент сопротивления круга (рис. 3):



Рис. 3. Схема для определения момента сопротивления круглого сечения

$$W_z = W_y = \frac{\pi D^3}{32} \approx 0.1D^3 \quad (2)$$

Следовательно, прочность ствола дерева в идеализированных условиях одинакова в любом направлении, что вызвано условиями роста.

В данной работе предлагается изменить подход к первичной выборке дерева, и его оценки для дальнейшей обработки, чтобы эффективнее использовать прочностные свойства материала при строительстве зданий и сооружений. На практике ствол дерева часто имеет не правильную форму конуса, а форму конуса, заваленного в сторону. Данное явление может быть вызвано различными причинами:

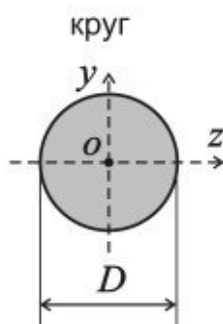
- 1) воздействие ветровых нагрузок по неравномерной розе ветров, т.е. главенствующее давление ветра в одном или нескольких направлениях;
- 2) неравномерное расположение веток в кроне дерева и, как результат, несимметричные нагрузки от собственного веса;
- 3) изменение направления роста ствола для получения большего количества солнечного света (в условиях «конкуренции» большого количества деревьев в густых лесах).

Такой ствол в разных направлениях имеет различную прочность. Распределение напряжений в поперечном сечении конуса также происходит неравномерно. В наиболее напряжённые участки ствола возрастает приток питательных веществ, в результате увеличивается толщина стенок клеток, за счет чего возрастает их сопротивление действию растягивающих и сжимающих напряжений соответственно.

Дерево обладает «памятью», то есть древесина после формирования и распила на пиломатериалы пытается изогнуться так, как оно изгибалось ранее в процессе роста. В связи с этим актуально при формировании ламелей, формирующих сечение клеёных балок, учитывать ориентацию каждой доски с учётом «памяти» дерева.

Предлагается располагать ламели таким образом, чтобы доски с увеличенным сопротивлением сжатию за счёт вышеуказанных факторов находились в сжатой зоне сечения, а доски с увеличенным сопротивлением растяжению находились в растянутой зоне во время эксплуатации конструкции. Это позволит повысить прочность конструкции за счет использования

«скрытой» прочности дерева, и, как результат, увеличит допустимые нагрузки при проектировании деревянных конструкций.



Рис. 4. Искривление ствола дерева и сжатая зона в стволе

Данное предложение имеет практическое применение в проектировании деревянных конструкций, т.к. на данный момент в технологии производства клеёных балок не учитываются изменение прочности дерева в различных участках ствола из-за воздействия внешних факторов [6].

#### **Библиографический список:**

1. Глухих В.Н., Черных А.Г. Анизотропия древесины. Технологический аспект: моногр. // Глухих В.Н., Черных А.Г.; СПбГАСУ. – СПб., 2013. - 240 с.
2. Михайличенко А.Л., Садовничий Ф.П. Древесиноведение и лесное товароведение // А. Л. Михайличенко, Ф. П. Садовничий. - 5-е изд., перераб. и доп. - М.: Высш. шк., 1991. - 189 с. ISBN 5-06-002291-9.
3. Глухих В.Н. Начальные напряжения в естественно наклоненном стволе дерева // В сборнике: АРХИТЕКТУРА – СТРОИТЕЛЬСТВО – ТРАНСПОРТ. материалы 73-й научной конференции профессоров,

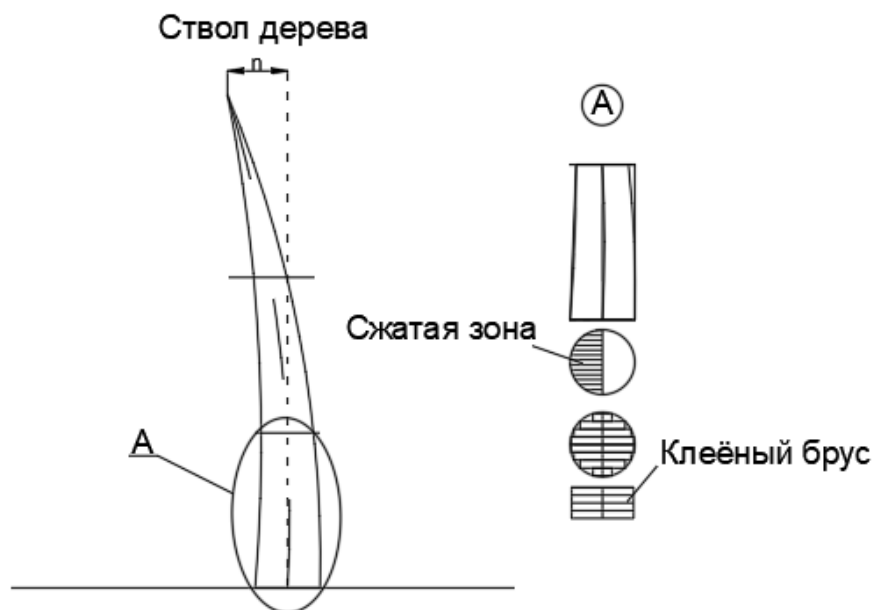
преподавателей, научных работников, инженеров и аспирантов университета.  
2017. С. 44-49.

4. Леонтьев Л.Л. Строение древесины // М-во образования Рос. Федерации. С.-Петербург. гос. лесотехн. акад. - СПб.: СПбЛТА, 2002. - 82 с. ISBN 5-230-10583-6.

5. В.Н. Глухих А.Л. Акопян А.Н. Охлопкова. Природные особенности древесины // Санкт-Петербург: Изд-во Политехнического ун-та, 2018. - 391 с. ISBN 978-5-7422-6180-3.

6. Melekhov V., Byzov V., Chernykh A., Mamedov Sh. Strength properties of truss elements made of environmentally-friendly structural lumber // Architecture and Engineering. 2020. Т. 5. № 2. С. 25-31.

**Варвенко Алексей Сергеевич**, *начальник факультета*

*правоохранительной деятельности, Дальневосточный юридический институт*

*МВД России, Россия, г. Хабаровск*

## **ГРАЖДАНСКАЯ ПРАВОСПОСОБНОСТЬ: ТЕОРЕТИКО-ПРАВОВОЙ АСПЕКТ**

**Аннотация:** В статье предпринята попытка теоретического анализа правовой категории «правоспособность» нашедшей свое закрепление в гражданском законодательстве. На основе доктринального анализа дефиниции «правоспособность» автором выделяются ее существенные признаки и дается их содержательная характеристика.

**Ключевые слова:** правоспособность, физическое лицо, гражданские права, субъект права, субъективные права, юридические обязанности.

**Annotation:** The article attempts to theoretically analyze the legal category of «legal capacity», which has been consolidated in civil legislation. Based on the doctrinal analysis of the definition of «legal capacity», the author identifies its essential features and gives their meaningful characteristics.

**Key words:** legal capacity, individual, civil rights, subject of law, subjective rights, legal obligations.

Институт гражданской правоспособности берет свое начало еще со времен существования древнего Рима. Не все физические лица, проживающие в этом городе – родоначальнике демократии, являлись изначально одинаково равноправными гражданами, т.к. этого не допускал рабовладельческий характер римского государства. Правоспособность являлась привилегией определенных слоев населения [1, с. 58]. Позже, в 212 году н. э. император

Каракалла даровал каждому римскому гражданину такую возможность – являться правоспособным гражданином [2, с. 53–61].

Конечно, прошло много веков, но идея наделения человека «правовой свободой» приобрела широкое развитие во множестве стран. Для современного государства, правового, демократического, социального, характерно то, что каждый его подданный находится не только под его защитой, но также является и непосредственным субъектом права. Данная привилегия выражается в том, что человек становится непосредственным носителем юридических прав и обязанностей, и тем самым может считаться гражданином правоспособным.

В общем смысле, гражданская правоспособность (от римского слова «caput») – есть способность гражданина иметь права, нести обязанности, быть субъектом права, и, следовательно, получать защиту от государства. Если рассмотреть данное определение в дефинициях ученых – юристов, то можно убедиться, что сущность правовой категории «гражданская правоспособность» у всех примерно одинаковая.

Например, И.А. Зенин определяет гражданскую правоспособность как «потенциальную способность физического лица иметь гражданские права и реализовывать обязанности» [3, с. 55–64].

Р.О. Халфина отмечает следующее: «Правоспособность - это право, предоставляющее субъекту возможность иметь любые не запрещенные законом права и нести обязанности» [4, с. 53].

Интересно определяет гражданскую правоспособность Е.Г. Белькова: «Это обязательная общая предпосылка возникновения любого конкретного правоотношения, приобретения и осуществления любых гражданских прав и обязанностей» [5, с. 48].

С.Н. Братусь, понимал правоспособность ничто иное как «закрепленная в законодательстве возможность субъекта иметь юридические права и нести юридические обязанности, которые возникают при наличии определенных жизненных обстоятельствах» [6, с. 7].

В ГК РФ гражданская правоспособность определяется как «способность иметь гражданские права и нести обязанности» (ст. 17). Довольно краткое и лаконичное лапидарное описание используется в праве как юридически закрепленное, официально точное определение правоспособности. Статья 18 ГК РФ определяет содержание правоспособности гражданина.

Перечень гражданских прав, закрепленный в действующем ГК РФ, является довольно широким, но при этом не полным по своей природе. К их ряду можно также отнести и те общие права, которые заложены в основу конституционного строя Российской Федерации. Они дополняют содержание гражданской правоспособности, так как могут так же являться объектом гражданско-правовых отношений, а именно, это право на жизнь, право на свободное передвижение, право на невмешательство в личную жизнь, право на защиту чести и достоинства, право на свободу совести и т.д.

На основании доктринального анализа, можно выделить несколько существенных признаков правоспособности:

1. Правоспособность не принадлежит человеку от природы, именно государство не только наделяет ей гражданина, но и определяет ее объем. Как правильно отмечает В.Ю. Абрамов: «Приобретая гражданство, человек становится субъектом права данного государства. Поэтому неслучайно в Гражданском кодексе РФ говорится не о правоспособности физических лиц (т.е. людей) вообще, а именно о правоспособности граждан. Прежде всего, гражданам Российской Федерации предоставляется гражданская правоспособность в полном объеме» [7].

2. Правоспособность является неотделимой от личности, никто не может лишить человека его правоспособности, а также ограничить ее (ст. 22 ГК РФ). Тем ни менее из этого правила есть исключение. Если гражданин Российской Федерации совершит правой проступок или преступление, то в качестве необходимой санкции может использоваться ограничение его гражданских прав. Согласно ст. 1 ГК РФ «ограничение гражданских прав, возможно, только на основании федерального закона и только в той мере, в какой это необходимо



в целях защиты основ конституционного строя, нравственности, здоровья, прав и законных интересов других лиц». Так, лишение свободы, лишение права заниматься предпринимательской деятельностью, а также иные санкции – это допускаемые законом ограничения правоспособности граждан. Но надо отметить, что данные правоохранные действия со стороны государства не только способствуют защите общества от незаконного посягательства на их права, но также и являются довольно гуманными по отношению к правонарушителям. Ведь еще до недавнего времени в России была широко распространена по отношению к правонарушителям смертная казнь, что по логике, не ограничивает ту же самую свободу гражданина, а попросту лишает его жизни, а вместе с ней гражданской правоспособности.

3. Правоспособность признается в равной мере за всеми гражданами (ст. 17 ГК РФ). Правоспособность лица не зависит от пола, расы, национальности, профессии, места жительства в стране, возраста, состояния здоровья, имущественного положения и иных жизненных факторов. Равная для всех граждан правоспособность напрямую связана с общими принципами права: равноправия, гуманизма, справедливости, демократизма. Но очень важно подчеркнуть тот факт, что равенство гражданской правоспособности вовсе не означает, что объем субъективных прав и юридических обязанностей у всех граждан будет одинаковым. Всеобщность правоспособности заключается в том, что государство с самого начала заранее наделяет всех своих граждан «правовой свободой», способностью быть носителем соответствующих прав и обязанностей, предусмотренных законом. Фактическая же возможность лица быть обладателем некоторых обязанностей наступает в разное время, она развивается постепенно в соответствии с возможностью человека осознавать значение своих действий (например, право гражданина на занятие предпринимательской деятельностью, совершение юридических сделок и т.д.). Разумеется, что, то или иное лицо не может быть носителем всех существующих прав и обязанностей одновременно, однако способность к этому не подвергается никакому сомнению.

4. Правоспособность является не передаваемой, она не может быть отчуждена. Гражданин не может не являться субъектом права: не пользоваться своими правами, не отстаивать свои интересы, не исполнять гражданский долг. Гражданин может отказаться от субъективного права, но не может отказаться от правоспособности. Например, гражданин может отказаться от получения наследства после смерти наследодателя, но не может отказаться от права наследовать какое-либо имущество. Так же важно отметить, что каждый гражданин, как непосредственный обладатель принадлежащих ему прав и обязанностей, должен выступать только от своего имени, так как имя связывается и с общественной оценкой его личности (статья 19 ГК РФ). Имя, в юридическом полном смысле, включает в себя, имя, данное при рождении, отчество по имени отца и фамилию.

5. Правоспособность возникает с момента рождения человека, а именно когда он начинает самостоятельно дышать. Например, жизнеспособность родившегося ребенка значения не имеет. Даже если ребенок родился, прожил несколько часов, а потом по несчастному стечению обстоятельств умер, то он уже стал правоспособным. Прекращается правоспособность не с признания судом человека умершим, а только с момента его биологической смерти, когда вернуть человека к жизни уже не представляется возможным. Таким образом, можно констатировать, что гражданская правоспособность возникает только один раз и прекращается также только один раз.

6. Правоспособность не является синонимом субъективного права. Субъективное право – элемент правоотношения, а правоспособность – свойство субъекта права. Не смотря при этом на их тесное взаимодействие в природе гражданских правоотношений, можно выделить ряд различий между ними.

Во-первых, по отношению к субъективному праву правоспособность является первичной, исходной, она играет роль предпосылки субъективного права, то есть субъективное право – это уже фактическое воплощение гражданской правоспособности.

Во-вторых, правоспособность нельзя передать другому субъекту, как было отмечено ранее. Когда как субъективные права и юридические обязанности в принципе можно передать, уполномочить своего представителя на основании договора, либо на основании закона).

В-третьих, правоспособность является довольно широким по своему содержанию и абстрактным явлением, правоспособностью наделяются все граждане не зависимо от каких-либо факторов, а субъективное право конкретно, осуществляется только в определенной мере и зависит от таких внешних факторов как наличие гражданства, возраст, психическое состояние и т.д.

Таким образом, можно констатировать, что гражданская правоспособность по своей природе, это не что иное, как даруемая государством, в равной степени абсолютно за всеми гражданами, возможность обладания юридическими правами и обязанностями, которой гражданин наделяется лично непосредственно с момента своего рождения и до момента биологической смерти. Данную возможность не вправе никто «отобрать», лишь только в исключительных законом случаях и в качестве правоохранительной меры, допускается ее ограничение. Данную возможность нельзя передать другому лицу, ибо носитель гражданской правоспособности характеризуется изначально как человек, способный иметь гражданские права, человек являющийся непосредственным субъектом права. Данной возможностью в одинаковом объеме наделен исключительно каждый гражданин, но право реализации многих юридических прав заложенных в ее содержание, наступает у каждого человека в разное время.

Очевидно, что изучение вопросов, связанных теоретико-правовым анализом категории «правоспособность» в отрыве от сложной практики ее применения, не может представлять собой какой-либо ценности как для дальнейшего совершенствования гражданского оборота, так и развития науки гражданского права. Этим и обуславливается дальнейшая необходимость изучения гражданско-правовой категории «правоспособность».

### **Библиографический список:**

1. Максимов В.А., Желонкин С.С. Римское право. Учебное пособие. – М.: Юстицинформ, 2019.
2. Новицкий, И. Б. Основы римского гражданского права. – М.: Зерцало, 2013.
3. Зенин, И.А. Гражданское право: учебник для бакалавров. – М.: Изд-во Юрайт, 2014.
4. Халфина, Р.О. Общее учение о правоотношении. – М.: Изд-во Юрайт, 1999.
5. Белькова, Е.Г. Проблемы гражданской правосубъективности физических лиц. – Иркутск: Изд - во БГУЭП, 2010.
6. Братусь, С.Н. Субъекты гражданского права. – М.: Госюриздат, 1950.
7. Абрамов, В. Ю. Полный курс гражданского права России. Часть I. Общая часть: учебное пособие. – М.: Статут, 2016.

*Дик Екатерина Павловна, студент*

*2 курс магистратуры, факультет «Высшая школа управления»*

*Финансовый университет при Правительстве Российской Федерации*

*Россия, г. Москва*

## **ОЦЕНКА ЭФФЕКТИВНОСТИ ФИНАНСОВОГО РЫНКА В СОВРЕМЕННЫХ УСЛОВИЯХ**

**Аннотация:** Статья посвящена изучению возможности оценки эффективности финансового рынка в теории и на практике. В числе приоритетных задач исследования выделяется ряд шагов, таких как раскрытие понятия эффективного рынка и его форм, исторических аспектов и наиболее важных выводов, выдвинутых создателем гипотезы эффективного рынка. В статье также отражен вопрос зависимости понятий эффективности рынка, предсказуемости и информативности, а также иллюстрируются методы оценки эффективности рынка на практике. Данной проблеме посвящено большое количество отечественной и зарубежной литературы, часть из которой также приведена и рассмотрена в данной работе.

**Ключевые слова:** эффективный рынок, формы эффективности, финансовый рынок, инвестиции, финансовый анализ.

**Annotation:** The article is devoted to the study of the possibility of assessing the effectiveness of the financial market in theory and practice. Among the priority tasks of the study, a number of steps are highlighted, such as disclosing the concept of an effective market and its forms, historical aspects and the most important conclusions put forward by the creator of the efficient market hypothesis. The article also reflects the issue of dependence of the concepts of market efficiency, predictability and information content, and illustrates methods for assessing market

efficiency in practice. A large number of national and foreign literature is devoted to this problem, some of which are also given and considered in this work.

**Key words:** efficient market, forms of efficiency, financial market, investments, financial analysis.

Каждый человек, так или иначе познакомившись с финансовым рынком, начинает задаваться несколькими очень простыми и логичными вопросами: как осуществлять сделки на финансовом рынке так, чтобы не терпеть убытки? Можно ли предсказать поведение рынка на основе доступной инвестору информации? На эти и другие волнующие инвестора вопросы может помочь ответить теория эффективного рынка, которая в свое время потрясла финансовый мир и подорвала доверие к целой отрасли, которая занималась разработкой инвестиционных стратегий.

«Гипотеза эффективного рынка» - гипотеза, согласно которой вся существенная информация немедленно и в полной мере отражается на курсовой стоимости ценных бумаг.

Теорию разработал Юджин Фама в 1965 году. Фама был принят на работу в качестве научного сотрудника, где задачей Фамы был поиск правил биржевой торговли, которые приносят прибыль. Он обнаружил множество таких правил, но, хотя они отлично работали *ex post*, они безоговорочно терпели фиаско *ex ante*. Постепенно Фама понял, что практически никто не способен предсказать спады и подъемы фондового рынка в долгосрочной перспективе или успешно отбирать акции. Успех отдельных стратегий и инвестиционных менеджеров определялся исключительно случайными вариациями. Однако в конечном итоге все они подчинялись закону больших чисел.

Существует три разновидности данной гипотезы:

- сильная форма постулирует, что стоимость рыночного актива полностью отражает всю информацию – публичную и внутреннюю;
- средняя форма утверждает, что стоимость актива отражает только публичную, но не инсайдерскую информацию;

— слабая форма констатирует лишь одно — динамика стоимости актива в прошлом не является основанием для прогнозирования его стоимости в будущем.

Из данной теории можно сделать следующие важные для инвесторов выводы: во-первых, отбирать акции бессмысленно, и во-вторых, курс акций меняется исключительно в ответ на новую информацию, которая всегда оказывается «сюрпризом». Поскольку «сюрприз» по определению представляет собой неожиданность, в целом динамика курса акций и колебания фондового рынка носят абсолютно случайный характер [1].

Даже лучшие инвесторы, аналитики управляющих компаний не способны в долгосрочном периоде обеспечивать доходность большую, чем доходность рыночных индексов, например, S&P500, более того, они не могут доказать свою успешность даже в сравнении со случайной выборкой определенного количества акций со схожей волатильностью. Отсюда можно сделать вывод, что колебания цен больше напоминают выпадение случайных чисел, как например при подбрасывании монетки или игре в рулетку.

Наиболее случайный и непредсказуемый характер колебания цен носят при наиболее эффективном рынке, и, соответственно, работа инвестора становится более сложной, если не бесполезной. И, напротив, наименее эффективный рынок, где наблюдается недостаток информации — отличается регулярностью. Так как вся имеющаяся на рынке информация сразу же отражается на цене актива, наличие этой информации бесполезно в получении сверхприбыли. Если же инвестор обладает информацией, недоступной рынку, он имеет шанс на успех, но, опять же, не гарантированный.

Возникает закономерный вопрос: можно ли оценить эффективность рынка, и если да, то как это сделать? Как оказалось, финансовому миру известно несколько методик оценки, основанных, по большей части, на методах математической статистики. Среди них: методы автокорреляционного и дисперсионного анализа, метод проверки стационарности временных рядов, тест коэффициентов сериальной корреляции, тест серий, проверка временных

рядов на стационарность, многомерный дисперсионный анализ, и т.д. Данные методы успешно использовались при анализе эффективности российского финансового рынка в период 1995-2003 гг. на соответствие критериям случайного блуждания. Гипотеза подтверждалась в долгосрочном периоде, однако опровергалась на дневных и недельных интервалах, что указывало на отсутствие эффективности рынка, а, значит – на предсказуемость. В 2014 году И.А. Дарушин и Н.А. Львова опубликовали исследование, целью которого была проверка аналогичной гипотезы на временном интервале 2009-2013 гг. Для исследования были выбраны акции 20 крупнейших российских компаний, составляющих долю 81.63% в индексах российского рынка акций. Исследование проводилось с помощью непараметрического метода – теста серий. Результатом исследования стало доказательство наличия слабой формы эффективности российского финансового рынка [2]. Следовательно, российский рынок обладает высокой степенью предсказуемости, что должно учитываться при проведении инвестиционного анализа и финансового анализа компании.

Другое исследование было проведено во Франции, где также тестировалась эффективность финансового рынка, однако это исследование было проведено более глубоко и дало более достоверные результаты, так как для Франции доступен более длительный временной интервал – 1988-2018 гг., а сам рынок более не носит олигополистический характер, в отличие от российского, более стабилен и открыт. В исследовании использовался метод многомерного дисперсионного анализа, так как авторы нашли его наиболее точным, а также наиболее популярным. Результатом стало подтверждение общей эффективности рынка, однако все же рынок бывал неэффективен в определенные периоды, связанные с важными и закономерно влияющими на рынок событиями [3]. Выход рынка за рамки эффективности в такие периоды объясняется тем, что некоторые новости дают чересчур сильное влияние на рынок, чем оно должно быть на самом деле. Кроме того, на цены активов гораздо большее влияние оказывают плохие новости, чем хорошие, что также



вызывает асимметрию реакции рынка. В статье остается открытым вопрос: могут ли позитивные новости вызывать такие же периоды неэффективности рынка, как и негативные? Исследование в данном ключе может помочь лучше понять, может ли быть рынок более предсказуем не только при спаде, но и при подъеме.

В заключение отметим, что чем более эффективен рынок, тем полнее отражена информация об активе в его текущей цене, и, соответственно, тем более случайный характер носит поведение цен. Эффективный рынок – случайный рынок, неэффективный – предсказуемый. Так как вся информация на эффективном рынке известна всем, здесь нельзя применить информацию чтобы получить сверхприбыль, то есть стратегии инвесторов, основанные на исторических данных, и даже текущих показателях компаний вызывают сомнение в эффективности применения. Тем не менее, эффективность рынка может быть разной в зависимости от структуры и размера рынка, его состояния, периода проведения анализа. На эффективность также могут влиять глобальные события, в большей степени – отрицательные, что вполне очевидно в периоды спада.

#### **Библиографический список:**

1. Бернстайн У. Манифест инвестора. – М.: Альпина Паблишер. – 2017. - 250 с.
2. Дарушин И.А., Львова Н.А. Оценка эффективности российского финансового рынка непараметрическим методом// Финансы и кредит. 2014. № 48, с. 14-24.
3. Christophe M.Boya. From efficient markets to adaptive markets: Evidence from the French stock exchange// Research in International Business and Finance. October 2019. Pages 156-165.

*Макарова Елена Юрьевна, кандидат психологических наук, доцент, доцент кафедры психологии развития личности, Московский педагогический государственный университет, г. Москва, Россия*

*Цветкова Наталья Афанасьевна, кандидат психологических наук, доцент, доцент кафедры психологии развития личности, Московский педагогический государственный университет, г. Москва, Россия*

## **ПСИХОЛОГИЧЕСКИЕ ОСОБЕННОСТИ РЕАКЦИЙ НА СТРЕСС, ОБУСЛОВЛЕННЫЙ РЕЖИМОМ САМОИЗОЛЯЦИИ В ПЕРИОД ПАНДЕМИИ COVID-19**

**Аннотация:** в статье рассмотрены результаты опроса более 500 жителей г. Москвы, проведенного с использованием авторского опросника с целью установления возрастных и половых различий реакций на стрессы, вызванные эмерджентной ситуацией пандемии вируса COVID-19. Описаны основные виды деятельности в условиях самоизоляции; основные типы отдыха; даны характеристики индивидуальных эмоциональных реакций (позитивных реакций как следствия найти в самоизоляции позитивные моменты, и негативных).

**Ключевые слова:** самоизоляция, стресс, избыточные страхи, адаптация, горизонтальные связи.

**Annotation:** The article considers the results of a survey of more than 500 residents of Moscow, conducted using the author's questionnaire. The goal is to establish age and sex differences in responses to stress caused by the emergent situation of the COVID-19 virus pandemic. The main activities as well as main types of relaxation in self-isolation are described. The characteristics of individual emotional reactions are given (positive reactions as a consequence of finding positive moments in self-isolation, and negative ones).

**Key words:** self-isolation, stress, excessive fears, adaptation, horizontal connections.

Режим самоизоляции, объявленный решением московской мэрии в марте месяце 2020 года в связи с угрозами, приносимыми пандемией вируса COVID-19, обусловил необходимость адаптации к неизвестным ранее условиям проживания.

Эмерджентную ситуацию пандемии, выступающую в роли чрезвычайного раздражителя, характеризовало появление у большинства людей избыточных страхов за здоровье, финансовую стабильность и отношения с близкими. Общество в целом оказалось под прессом стресса неопределенности.

Физиологические и психологические реакции человека на чрезвычайные раздражители являлись предметом исследования множества научных работ [1; 2; 3; 4]. Многогранность данной проблемы включает в себя разнообразие как форм, так и механизмов ее реализации, в том числе наличие половых различий толерантности к стрессу [5; 6].

Чтобы понять психологические особенности индивидуальных реакций на внезапно возникшую, не переживаемую прежде ситуацию самоизоляции, мы провели масштабный опрос людей разного возраста. Эта информация является важной для психологов-консультантов, осуществляющих помощь широким слоям населения по преодолению возникающих проблем. Будучи востребованной и до ситуации самоизоляции [7; 8], такого рода помощь, перейдя, в основном, в онлайн формат, не утратила своей востребованности.

Опрос проводился на основании разработанной нами анкеты, которая содержала следующие вопросы:

1. Изменилось во время самоизоляции ваше питание? Если ДА, то как?
2. Изменилось ли ваше здоровье? Если ДА, то как?
3. Сколько времени в период самоизоляции вы проводите за просмотром ТВ?
4. Сколько времени вы проводите в соц. сетях?

5. Какой источник информации о коронавирусе вы используете чаще всего?

6. Изменились ли ваши отношения с родственниками, которые находятся в режиме самоизоляции вместе с вами?

7. Что именно в ситуации самоизоляции вам не нравится больше всего (назовите три причины своего недовольства)?

8. Что именно в ситуации самоизоляции вам нравится больше всего (назовите три причины своей удовлетворенности)?

9. Какие эмоции в период самоизоляции вы испытываете наиболее часто (назовите три наиболее часто испытываемые эмоции)?

10. Какие способы справиться с негативными эмоциями в период самоизоляции вы используете? Назовите три способа в порядке частоты использования

11. Какова ваша наиболее частая деятельность в течение дня в период самоизоляции (назовите три вида деятельности в порядке убывания их частоты)?

Опрос проводился среди жителей г. Москвы во второй половине мая, когда период проживания в режиме самоизоляции составил более двух месяцев. Это давало основания предположить, что жители столицы, в основном, прошли этап адаптации к жизни в стрессовых условиях режима самоизоляции [9].

В опросе приняли участие 594 человека возраста от 16 лет (3,7% выборки) до 70 лет (3,4% выборки). Наиболее представлена возрастная группа 21 - 30 лет (42,1% выборки). Уровень образования – высшее (59,5%), незаконченное высшее (15,7%), среднее специальное (12,3%) и среднее (11,8%). 50,4% респондентов состоят в отношениях, 37,8% состоят в браке. 77,1% респондентов проводили период самоизоляции в своей московской квартире, в 11% – на даче. 40,5% респондентов проводили период самоизоляции вместе с детьми (в этой группе у 61,2% респондентов 1 ребенок, а у 30,7% - 2 детей).

Составляя вопросы анкеты, мы предполагали, что изменения в период самоизоляции неизбежно коснутся таких сфер жизни, как питание, привычные

способы отдыха (просмотр телепередач, общение в соцсетях) и отношения с близкими. Эта гипотеза нашла частичное подтверждение.

Так, 46,6% респондентов отметили изменения в питании. Главное изменение - в объеме потребляемой пищи (44,9% отметили, что стали больше есть; причем это относится как к женщинам, так и к мужчинам). При этом 16% респондентов отметили, что в период самоизоляции наладили более правильное питание (меньше фаст-фуда, больше полезных продуктов). Такой важный параметр качества питания, как регулярный прием пищи, также отметили 20% респондентов (по этому параметру выявлено различие по полу: мужчины значимо чаще, по сравнению с женщинами, стали практиковать регулярный прием пищи ( $\chi^2=4,11$  при  $p=0,0426$ ). Наибольшее количество респондентов, внесших изменения в питание, составляют молодые люди в возрасте от 16 до 40 лет (в этой группе респондентов изменения в питании отметили 50% респондентов).

Самоизоляция не привела к изменению питания у 53% респондентов, и это, в основном, представители более старших по возрасту респондентов: питание не изменилось у респондентов в возрасте 41-50 лет (у 57,3% представителей этой возрастной группы), 51-60 лет (60,6%), 61-70 лет (75%), 71 года и старше (72,7%).

Негативного влияния ситуации самоизоляции на состояние здоровья не отмечают респонденты всех возрастных групп до 70 лет. Но 54,5% респондентов возраста старше 71 года отметили изменения в состоянии здоровья в сторону ухудшения.

Что касается способов проведения досуга, то значительная часть респондентов (40,7%) указали, что они вообще не смотрят телевизор, при этом в этой группе наблюдается гендерное равновесие: не смотрят ТВ 39,4% женщин и 43,4% мужчин. 24% респондентов смотрят телевизор от 30 минут до 2 часов в сутки – в этой группе значимых различий по полу также не выявлено.

Зато много различий выявлено в зависимости от возраста зрителей ТВ. Обнаружено, что чаще всего не смотрят телевизор вообще респонденты в

возрасте 16-20 лет (50% от общей численности этой возрастной группы), 21-30 лет (51,6%), 31-40 лет (40,9%), 41-50 лет (25%). Респонденты в возрасте 51-60 лет чаще всего (24,2%) смотрят телевизор в течение 0,5-1,5 часов. В возрасте 61-70 лет чаще всего (25%) смотрят телевизор в течение 3-5 часов. В возрасте 71 года и старше чаще всего (27,3%) смотрят телевизор в течение 5-7 часов в сутки.

С нашей точки зрения, эти данные подтверждают мнение многих социологов о завершении эпохи «всевластия ящика» (когда ТВ являлось самой влиятельной силой) в сегодняшней ситуации всеобщей доступности соцсетей.

Доказательство тому – в цифрах: если ТВ не смотрят 40,7% респондентов, то в соцсетях не проводят время только 8,7% респондентов. Большая часть респондентов не злоупотребляет интернетом (23,12 % проводят в соцсетях от 30 минут до 2 часов в день, а 21,4% - от 2 до 4 часов в день). При этом 17,2% указали, что проводят в соцсетях почти весь день, а 7,4% - от 7 до 10 часов! В этой группе зависающих в соцсетях выявлено различие по полу: женщин в этой группе значимо больше, чем мужчин ( $\chi^2=5,16$  при  $p=0,0231$ ).

Естественно, что цифровая революция неравномерно проявляется в разных возрастных группах. Чаще всего не используют социальные сети респонденты в возрасте 61-70 лет (55%), 71 года и старше (81,8%). А самые активные пользователи соцсетей – молодые люди в возрасте 16-20 лет: среди них более трети (34,4%) используют социальные сети в течение 5-7 часов.

Понятно, что в период самоизоляции ТВ и соцсети становились не только привычным способом проведения досуга, но важными источниками информации о коронавирусе. И действительно: 45% респондентов в качестве источника информации использовали интернет, 13,2 – соцсети и 24,3% - телевидение. Привычные в недавнем прошлом источники информации – газеты и радио - использовали только 0,5% респондентов (все они принадлежат к возрастной группе старше 71 года) При этом с помощью анализа таблиц сопряженности было доказано, что мужчины значимо чаще, чем женщины, в качестве источника информации о коронавирусе используют интернет ( $\chi^2=5,56$

при  $p=0,0183$ ). А у женщин выявлена достаточно выраженная тенденция ( $p=0,08$ ) к более частому использованию телевидения в качестве источника информации. Возрастные предпочтения характеризуются следующим образом: все возрастные группы вплоть до 50 лет чаще используют социальные сети и мессенджеры. А респонденты возрастных групп 51-60 лет (46%) и 61-70 лет (50%) и старше 71 года чаще используют телевидение.

Контент-анализ ответов на вопрос о негативных факторах режима самоизоляции («Что именно в ситуации самоизоляции не нравится больше всего?») позволил выделить три основных источника недовольства. Это 1) это ощущение состояния «домашнего заключения (как в тюрьме)» и гиподинамии (35%); 2) переживание социальной депривации (14,5%); 3) беспокойство по поводу работы и финансов (14,6%).

Под ощущением состояния «как в домашней тюрьме» и гиподинамии респонденты имели в виду: отсутствие возможности выходить на улицу, погулять в парке или просто во дворе; отсутствие личного пространства, малоподвижный образ жизни, ограничения в передвижении для путешествий.

Под переживанием социальной депривации имеется в виду разлука с близкими, невозможность встречаться с друзьями, общаться с близкими, вместе отдыхать и развлекаться.

Под тревогой по поводу работы, учебы и финансов имеется в виду: страх увольнения и переживание реального увольнения, растерянность отсутствием денег, отсутствие возможности работать и зарабатывать, недовольство переходом дистанционную работу в он-лайн формате, недовольство уменьшением заработной платы и ухудшением материального положения, тревога за то, что сложно контролировать рабочие процессы, много работы, а привычный рабочий процесс нарушен, страх получить плохи оценки в результате перехода на обучение в он-лайн формате.

Обращает на себя внимание малый уровень недовольства поведением окружающих (безответственностью тех, кто нарушает правила самоизоляции).

Значимых различий в восприятии негативных аспектов самоизоляции у мужчин и женщин не выявлено. Возраст респондентов также не меняет, в целом, причины негативного восприятия ситуации самоизоляции.

Контент-анализ ответов на вопрос о позитивных факторах режима самоизоляции («Что именно в ситуации самоизоляции нравится больше всего?») позволил выделить три основных источника удовлетворенности: 1) появилось время для саморазвития/для себя (22%), 2) появилась возможность отдохнуть (37,2%); 3) появилась возможность длительное время общаться с семьей - «семья рядом» (18%).

Под «саморазвитие/время для себя» имеется в виду: появилось больше времени для самообразования, повышения квалификации, больше времени побыть наедине с собой, возможность саморазвития, много времени на повышение квалификации, больше времени для медитации, можно почитать, возможность саморазвития и т.п.

Под «отдых» имеется в виду: появилась возможность выспаться, не надо тратить время на дорогу на работу/учебу и т.п.

Под «семья рядом» имеется в виду: есть возможность общаться с детьми, супруг (муж или жена) работает дома и больше времени проводит с семьей и т.д. При этом, отвечая на вопрос, изменились ли отношения с родственниками, которые находятся в режиме самоизоляции вместе с респондентами, 69,7% указали, что отношения не изменились (в этой группе респондентов 68% всех принявших участие в опросе женщин и 75% мужчин).

Умеренно выражены такая причина удовлетворенности, как есть время для домашних дел (3%).

Значимых различий в восприятии позитивных аспектов самоизоляции у мужчин и женщин не выявлено. Возраст респондентов также не меняет, в целом, причины позитивного восприятия ситуации самоизоляции.

Контент-анализ ответов на вопрос о наиболее часто переживаемых эмоциях в период самоизоляции («Какие эмоции вы испытываете наиболее часто?») позволил выделить три эмоциональных состояния: «тревожность и



раздражительность» (38% респондентов), апатия и грусть (30%) и радость (18%). При этом доказано с помощью анализа таблиц сопряженности, что женщины значимо чаще, чем мужчины, испытывают тревожность и раздражительность ( $\chi^2=6,14$  при  $p=0,0132$ ). Мужчины чаще, чем женщины, испытывают радость ( $\chi^2=3,91$  при  $p=0,0481$ ) и апатию ( $\chi^2=4,76$  при  $p=0,0291$ ).

Сравнение возрастных групп с помощью таблиц сопряженности показало, что в возрастном диапазоне от 31 до 71 года и старше максимальная частота встречаемости тревожности и раздражительности - у респондентов в возрасте 51-60, 61-70 и старше 71 года ( $p<0,05$ ) по сравнению с респондентами возраста 31-40 и 41-50 лет. Радость значимо реже ( $p<0,05$ ) встречается в группах 61-70 и старше 71 года ( $p<0,05$ ), чем в возрастных группах 16-20, 21-30, 31-40 лет. Апатия значимо реже ( $p<0,05$ ) встречается в группах 31-40, 41-50 и 61-70 лет ( $p<0,05$ ), чем в возрастных группах 16-20, 21-30 лет.

С точки зрения психолога-консультанта очень важным является информация о том, какие способы справиться с негативными эмоциями использовали люди в период самоизоляции. Количественное распределение методов приведено на рисунке 1.



Рисунок 1. Способы совладания с негативными эмоциями в период самоизоляции

Из рисунка 1 видно, можно выделить три наиболее распространенных способа вырваться из плена негативных переживаний: 1) уединение и анализ (23%), 2) общение с родными и друзьями (16%), 3) погружение в интернет и компьютерные игры, просмотр видео (18%). Среди других способов указаны чтение/учеба/работа (10% женщин и 8% мужчин), домашние заботы (8% женщин и 4% мужчин), еда (по 7%), спорт и танцы (5% у женщин и 5% у мужчин), алкоголь, курение и лекарства (2% у женщин и 5% у мужчин), творчество (7% у женщин и 4% у мужчин). Реже в качестве способов справиться с негативными эмоциями выступали забота о домашних животных (2% у женщин и 1,5% у мужчин), поведение по типу «выпустить пар» (по 1% у мужчин и женщин).

При этом было доказано с помощью анализа таблиц сопряженности, что женщины значимо чаще, чем мужчины, в качестве способов справиться с негативными эмоциями занимаются домашними делами ( $\chi^2=7,22$  при  $p=0,0072$ ) и творчеством ( $\chi^2=7,94$  при  $p=0,0048$ ). А мужчины значимо чаще, чем женщины, в качестве способов справиться с негативными эмоциями принимают алкоголь или лекарства, курят ( $\chi^2=11,88$  при  $p=0,0006$ ) и играют в компьютерные игры, смотрят видео или зависают в интернете ( $\chi^2=17,36$  при  $p=0,00001$ ).

Сравнение возрастных групп с помощью таблиц сопряженности показало, что у респонденты в возрасте 51-60 лет реже используют уединение и анализ, чем респонденты в возрасте 21-40 лет ( $p<0,05$ ) и 61-70 лет ( $p<0,05$ ). В качестве снижения негативных эмоций респонденты в возрасте 16-20 лет чаще используют заботу (прогулки) своих домашних животных, чем респонденты в возрасте 31-40 ( $p<0,01$ ), 41-50 ( $p<0,01$ ), 61-70 ( $p<0,01$ ).

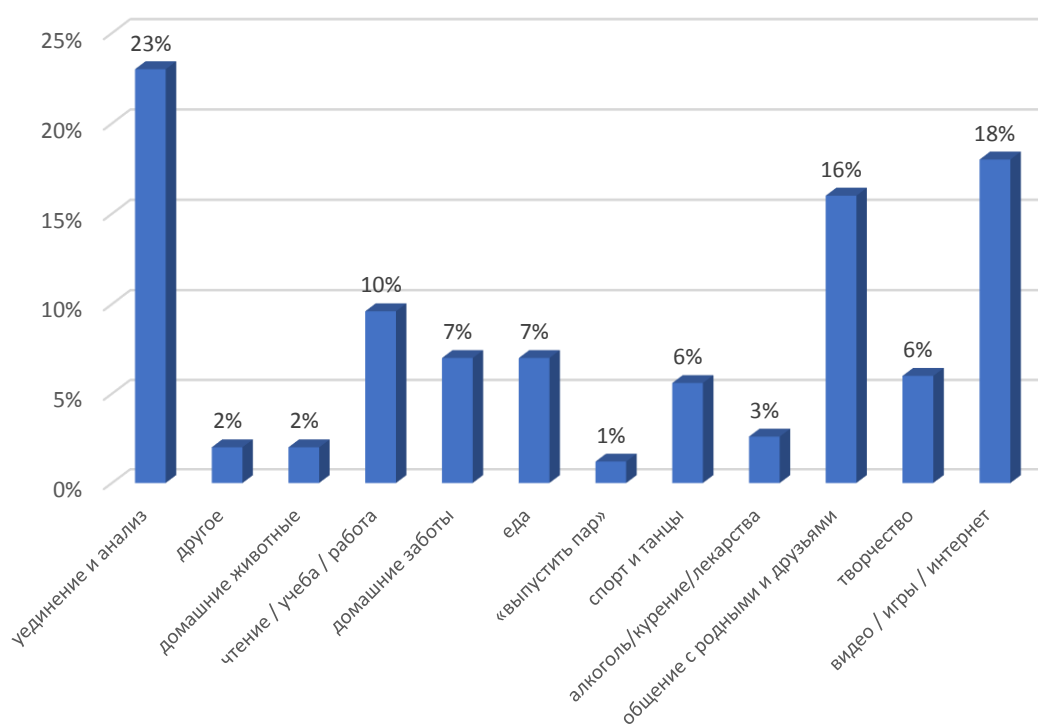
Чтение и учеба, как способ совладания с негативными переживаниями, чаще встречаются у респондентов в возрасте 41-60 лет, чем у респондентов 21-30 лет ( $p<0,05$ ).

Домашними заботами чаще всего занимаются респонденты в возрасте 61-70 лет, по сравнению с возрастом 16-50 лет ( $p < 0,01$ ), при этом выявлено, что реже всего домашними делами занимаются респонденты в возрасте 21-30 лет, чем в возрасте 31-40 ( $p < 0,05$ ), 51-60 лет ( $p < 0,05$ ), 61-70 лет ( $p < 0,01$ ) и старше 71 года ( $p < 0,05$ ).

Еду, как снижение стресса реже всего используют респонденты в возрасте 51-60 лет, чем более молодое поколение ( $p < 0,05$ ) и старшее поколение ( $p < 0,05$ ).

«Выпустить пар» (покричать, поругаться) в качестве совладания со стрессом, используют чаще респонденты в возрасте 16-20 лет ( $p < 0,01$ ) и 51-60 лет ( $p < 0,01$ ), чем в возрасте 31-50 лет.

Алкоголь для снижения стресса вообще не используют респонденты в возрасте 16-20 лет, поэтому на их фоне значимо чаще используют алкоголь респонденты в возрасте от 21 года до 60 лет ( $p < 0,05$ ).

В качестве источника снятия негативных переживаний реже всего видео/играми/интернетом пользуются респонденты в возрасте 31-40 лет, по сравнению с респондентами в возрасте 21-30 ( $p < 0,05$ ) и 51-60 лет ( $p < 0,05$ ).

При этом абсолютным рекордсменом в ответе на вопрос «Какова ваша наиболее частая деятельность в течение дня?» выступает приготовление и потребление пищи (рисунок 2).



Рисунок 2. Наиболее частая деятельность в период самоизоляции

Выявлено, что чаще всего занимались приготовлением и употреблением пищи и женщины (43%), и мужчины (39%). С помощью анализа таблиц сопряженности, что женщины значительно чаще, чем мужчины, занимаются домашними делами ( $\chi^2=14,72$  при  $p=0,0001$ ). Мужчины чаще, чем женщины, смотрят тв/фильмы и играют в компьютерные игры ( $\chi^2=16,7$  при  $p=0,00001$ ), пассивный отдых ( $\chi^2=13,1$  при  $p=0,0003$ ), активный отдых и прогулки ( $\chi^2=4,14$  при  $p=0,0419$ ), чтение ( $\chi^2=4,59$  при  $p=0,0322$ ).

Пассивный отдых чаще встречался у респондентов в возрасте 16-20 лет, чем в возрасте 31-40 лет ( $p<0,01$ ). Активный отдых и прогулки чаще практиковали респонденты в возрасте старше 71 года, чем в возрасте 41-50 лет ( $p<0,05$ ). Фитнесом и медитациями чаще занимались респонденты в возрасте 16-20 лет, чем в возрасте 41-50 лет ( $p<0,05$ ).

Чтением увлекались чаще всего респонденты в возрасте 61-70 лет, по сравнению с респондентами в возрасте 21-30 лет ( $p<0,05$ ), 31-40 лет ( $p<0,01$ ), 41-50 лет ( $p<0,05$ ) и 51-60 лет ( $p<0,05$ ).

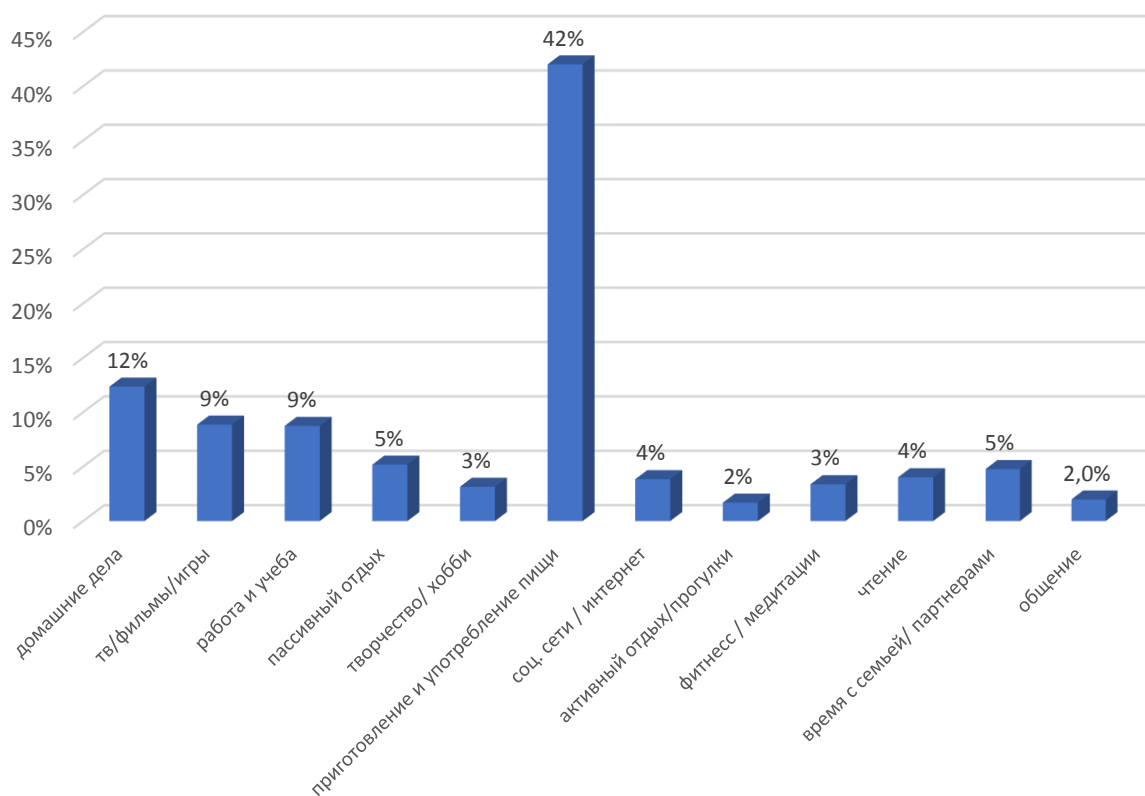
Время с семьей или партнерами чаще всего проводили респонденты в возрасте 31-40 лет, чем в возрасте 21-30 лет ( $p < 0,01$ ). К тому же выявлено, что респонденты в возрасте 16-20 лет вообще старались не проводить этого времени с семьей и партнерами ( $p < 0,05$ ).

Таким образом, можно сделать вывод, что большинство респондентов не использовали такой важный инструмент адаптации к стрессу и управления негативными эмоциями, как физическая нагрузка, несмотря на обилие советов в СМИ и в соцсетях заняться гимнастикой ци-гун, йогой, танцами, то есть всем тем, что дает физическую активность. Основная задача физической активности – эвакуировать стресс из тела [10].

Остаются недоиспользованными горизонтальные связи – семейные, личные, профессиональные. Поддержка близких не используется в полную силу. Этот факт отражает, на наш взгляд, такую имеющую место негативную тенденцию в развитии современных городских семей, как дефицит взаимопонимания и поддержки друг друга, выхолащивание искренности и душевного тепла из супружеского общения [11].

Важный инструмент совладания с ситуацией стресса – поиск и освоение новых форм поведения – также оказался не использованным москвичами. Пассивность людей в этом аспекте адаптации к ситуации самоизоляции объясняется, вероятно, тем, что в массовом сознании самоизоляция воспринималась как нечто «страшное, но кратковременное» – опасения внушает, но кардинальной перестройки образа жизни не требует.

Обращает на себя внимание и такой результат, как отсутствие развитых навыков саморегуляции. Привычная монотонность ежедневных действий, отсутствие творческих идей – все это рождает задачи для практического психолога: помочь клиентам развивать креативность и двигаться вперед новыми путями, чтобы использовать необычность ситуации как шанс выйти на следующий уровень личностного развития.

### **Библиографический список:**

1. Селье Г. Стресс без дистресса / Пер. с англ., общ.ред. Е.М.Крепса — М.: Прогресс, 1979. —124 с.
2. Жданов О.И. Стресс: сущность, функции, значение// Мир психологии. 2008. — №4, С. 45-54.
3. Юнусова С.Г., Розенталь А.Н., Балтина Т.В. Стресс. Биологический и психологический аспекты.—Ученые записки Казанского университета, 2008. — т. 150, кн. 3, С. 139 – 148.
4. Китаев-Смык, Л. А. Психология стресса / Л. А. Китаев-Смык. —М.: Наука, 1983. —368 с.
5. Габдреева Г.Ш. Половые различия толерантности к стрессу. // Психология психических состояний/ под ред. А.О.Прохорова – Казань: Изд-во ЦИТ, 2002. – Вып. 4. – С.400 – 410.
6. Гальперин Я. Г. Технология психологической самозащиты. Стресс-дистресс—проблема XX века / Я. Г. Гальперин, О. И. Жданов. — М., 1997.
7. Цветкова Н.А. Консультирование семьи в трудных жизненных ситуациях. – Развитие личности, 2016. - №2, С. 157 – 178.
8. Зырянова Е.В., Цветкова Н.А. Консультативная работа с семьями в ситуации развода методом визуализации социально-психологических сетей. – Развитие личности, 2013 - № 4, С. 160 – 170.
9. Медицинская акмеология: Учеб. пособие / Т. Н. Горобец, О. И. Жданов, М. Ф. Секач, В. А. Храпик. — М.: РАГС, 2005. — 184 с.
10. Александровский, Ю. А. Состояния психической дезадаптации и их компенсация: (Пограничные нервно-психические расстройства) / Ю. А. Александровский. —М.: Наука, 1976. —272 с.
11. Цветкова Н.А. Трансформация семейных ролей как ведущая тенденция современного этапа развития института семьи. - Школа будущего. – 2018. – №4. – С. 41–46.

УДК 620.9

*Новоселова Мария Александровна, магистрант кафедры экологии,  
природопользования и биологии, ФГБОУ ВО Омский ГАУ*

*Власова Елена Васильевна, кандидат биологических наук, доцент кафедры  
экологии, природопользования и биологии, ФГБОУ ВО Омский ГАУ*

## РЕЦИКЛИНГ ОТРАБОТАННЫХ ЭНЕРГЕТИЧЕСКИХ МАСЕЛ В ЭНЕРГОСИСТЕМЕ

**Аннотация:** рассмотрена проблема утилизации и негативного воздействия на окружающую среду отработанных трансформаторных масел, исследован адсорбционный метод регенерации с применением газообразного аммиака. Кроме того, приведены результаты экспериментальных данных, полученных в результате исследования.

**Ключевые слова:** энергетические масла, отработанное трансформаторное масло, регенерация.

**Annotation:** The problem of utilization and the negative impact on the environment of used transformer oils is considered, the adsorption method of regeneration using gaseous ammonia is investigated. In addition, the results of experimental data obtained because of the study.

**Key words:** energy oils, used transformer oil, regeneration.

На данном этапе жизни важной отраслью промышленности является энергетика. Энергетическая система включает в себя совокупность топливно-энергетических комплексов, электроэнергетики, атомные и гидроэлектростанции, в которую входит электрическое оборудование, заполненное трансформаторным маслом. Трансформаторное масло является изолирующим, дугогасящим и охлаждающим материалом в различной

аппаратуре высокого напряжения. От качества масла, его физико-химических, эксплуатационных свойств зависит надежность электроснабжения потребителей.

По данным Росстат выработка электроэнергии в 2019 году составила 1118 млрд кВт\*ч, увеличившись на 0,3% или 3 млрд кВт\*ч. Четвёртый год подряд обновляется исторический максимум, из этого следует, что ежегодно увеличивается объем потребления энергетических масел, и как следствие растет количество непригодных для дальнейшего использования масел.

Средний срок эксплуатации трансформаторных масел составляет приблизительно 30-40 лет, после чего, за счет термического разложения и окисления накапливаются продукты старения. В результате этих процессов образуются: асфальто-смолистые соединения, различные соли, частицы металлов и окислов, а также кислоты и поверхностно-активные вещества.

Масла перестают отвечать требованиям к химической чистоте и физико-химическим показателям предусмотренными нормативно технической документации.

После чего подлежат замене и дальнейшей утилизации.

Объекты энергетики, представляют источники неизбежного, потенциального и до настоящего времени количественно не учитываемого риска для окружающей среды и здоровья человека.

Отработанные масла содержат много вредных веществ, которые обладают, как канцерогенными, так и мутагенными свойствами. Наиболее опасные: диоксины и полихлордифенилы, а также фурановые производные, бенз(а)пирен и многие другие, которые вызывают сдвиг экологического равновесия, для человека это опасно хроническими заболеваниями органов дыхания и злокачественными образованиями [1].

Поэтому проблема утилизации отработанных масел является острой и актуальной не только для энергетических предприятий, но и для человечества в целом.



Сбор и регенерацию отработанных масел ведут практически во всех промышленно развитых странах и в большинстве развивающихся стран.

Передовыми в этом отношении являются Нидерланды и Германия, в которых регенерация составляет соответственно 45 % и 30 % от потребления. В Германии в материальном выражении эта величина составляет 360 тыс. т в год. Во Франции ежегодно регенерируется 230 тыс. т отработанных масел, или 25 % от потребления, в Великобритании 18 %, в Бельгии около 12 %. В России ежегодно образуется свыше 4 млн т отработанных масел, порядка 30% отработанных масел сбрасывается в литосферу, гидросферу, около 50% собирается: из них лишь 15% идет на переработку, а остальное сжигается в виде топлива.

Только правильно организованный сбор и утилизация с помощью регенерации отработанных энергетических масел поможет снизить негативное воздействие на биосферу, жизнь и здоровье населения планеты.

Целью всех методов регенерации является повышение свойства химической чистоты масла.

Для этого необходимо решить следующие задачи:

1. Сушка трансформаторного масла (удаление влаги);
2. Дегазация трансформаторного масла (удаление растворенных углеводородных газов);
3. Увеличение электрической прочности;
4. Удаление механических примесей;
5. Стабилизация масла антиокислительной присадкой.

Известно достаточно много различных технологий и способов очистки или регенерации энергетических масел.

Технология регенерации должна быть не только эффективной и экономически выгодной, но и малоотходной.

Главными при регенерации являются экологический и экономический аспект.

В Таблице 1 приведен сравнительный табличный анализ различных технологий по эффективности очистки масел в соответствии с требованиями действующих НТД.

Таблица 1 Эффективность различных технологий по очистки масел от основных загрязнений

Наименование технологии очистки	Эффективность очистки масла от загрязнения				Наличие расходных материалов
	Твердые частицы	Вода (дисперсная и растворенная)	Масляный шлам и продукты старения	Газы (растворенные в масле)	
1. Отстой	Удаляет частично	Удаляет частично	Не удаляет	Не удаляет	Отсутствуют
2. Фильтрация на сетках	Удаляет частично	Не удаляет	Не удаляет	Не удаляет	Отсутствуют
3. Центробежная сепарация	Удаляет частично	Удаляет частично	Не удаляет	Не удаляет	Отсутствуют
4. Вакуумное испарение	Не удаляет	Удаляет	Не удаляет	Удаляет	Отсутствуют
5. Электрофизическая очистка	Удаляет	Не удаляет	Удаляет частично	Не удаляет	Отсутствуют
6. Объемная фильтрация	Удаляет	Не удаляет	Удаляет частично	Не удаляет	Присутствуют
7. Адсорбционная очистка	Не удаляет	Удаляет	Удаляет	Удаляет частично	Присутствуют

На основании результатов исследований энергетических предприятий и анализа, действующих НТД можно сделать вывод, что наибольшей эффективностью обладает адсорбционная очистка.

Адсорбционная очистка может осуществляться одним из трёх способов:

1. Перколяционный - отработанное масло фильтруется через слой зерненного адсорбента (чаще всего, силикагеля), загруженного в вертикальный цилиндрический сосуд, при этом осуществляется подогрев масла до температуры 60-70°C.

2. Контактный - восстанавливаемое масло при 70-75°C контактирует (перемешивается) с порошкообразным адсорбентом в течение определённого времени, а затем освобождается от адсорбента на фильтре-прессе. Мелкая фракция адсорбента и температура обеспечивают достаточно высокую скорость массообмена, и очистка масла проходит быстро. К недостаткам контактной очистки следует отнести необходимость утилизации большого количества адсорбента, загрязняющего окружающую среду [3].

3. Методом противотока - масло и адсорбент движутся навстречу друг другу. Наиболее перспективным методом является адсорбционная очистка масла в движущемся слое адсорбента, при котором процесс протекает непрерывно, без остановки для периодической замены, регенерации или фильтрования адсорбента, однако, применение этого метода связано с использованием довольно сложного оборудования.

Перколяционный метод восстановления трансформаторного масла, является наиболее предпочтительным, за счет простоты проведения процесса.

На рисунке 1 приведена схема адсорбера, которая была разработана специалистами Фирмы ОРГРЭС лет так 50 тому назад, но с применением новых сорбентов позволяет сделать процесс регенерации масел эффективным, экономически выгодным и малоотходным.

Единственным минусом данного метода является применение дорогостоящего синтетического сорбента (силикагеля).



Рисунок № 1. Схема адсорбера

Для сокращения расхода силикагеля и улучшения восстанавливающей способности, отработанного в качестве эксперимента, применили методику активации адсорбента газообразным аммиаком.

Для этой цели используют аммиак в баллонах. Давление в баллоне напрямую зависит от температуры окружающей среды. Она не должна превышать 35°C. Пользуясь методикой, разработанной во всесоюзной конторе «Реготмас» Восстановление масел, активированным аммиаком проводят следующим образом:

Необходимо проверить остаточное влагосодержание силикагеля, которое должно быть не более 0,5%, т.к. непросушенный адсорбент при активации аммиаком вызывает сильный разогрев. Загрузить его в адсорбер. Подсоединить баллон с аммиаком к адсорберу через редуктор к одному из патрубков осушительного адсорбера, второй патрубок соединить с нижним патрубком для очистки масла.

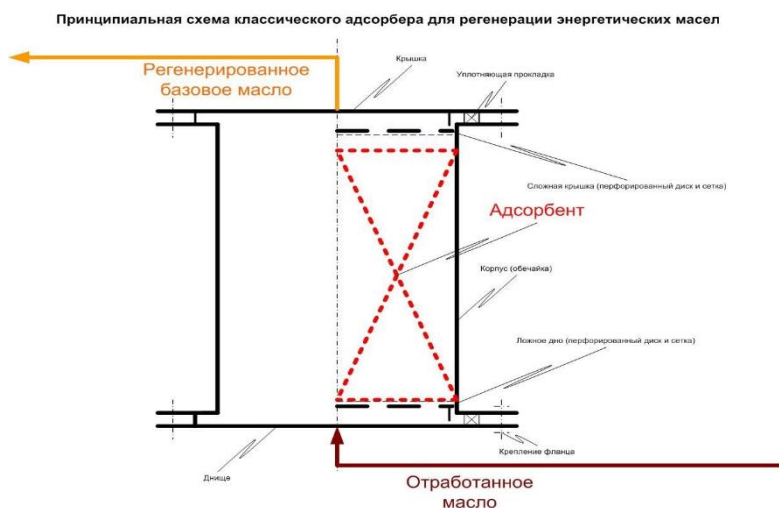
При подаче аммиака в адсорбер верхний воздушный кран открывают для того, чтобы выпустить воздух, находящийся в адсорбере. Когда аммиак появится в верхнем кране, кран закрывают и продолжают насыщать адсорбент при следующих условиях: давление 0,2-0,4 атм, время 10-15 мин. Для выпуска избыточного аммиака в атмосферу после окончания активации открывают верхний воздушный кран. Далее впускают в адсорбер масло [2].

При очистке масла с применением перколяционного фильтрования через зернистые адсорбенты, важнейшим условием получения качественного регенерированного масла по всем физико-химическим показателям, является использование последовательно подключенных адсорберов, заряженных по ходу поступления масла адсорбентами - активированным аммиаком и не активированным.

Например, при использовании двух адсорберов в первом адсорбент насыщается аммиаком, а второй заряжается не активированным. Затем, когда активность снижается, адсорбент во втором адсорбере (после спуска масла) насыщается газообразным аммиаком, а в первом отработанный адсорбент заменяется свежим. Масла в этом случае пропускают через адсорбер в обратном направлении. Это дополнительно снижает расход адсорбентов, а также адсорбент в первом (по ходу масла) адсорбере используется как «носитель» газообразного аммиака.

При проведении эксперимента использовали: отработанное трансформаторное масло марки ТКп, силикагель марки КСКГ, газообразный аммиак в баллонах по ГОСТ 12.1.004.

Эксперимент проводился двумя способами активированным и не активированным силикагелем.

Таблица № 2. Показатели регенерации отработанного масла

№	Наименование показателя	Исходное отработанное масло	Регенерированное без обработки адсорбента 3% масс.	Регенерированное с обработкой адсорбента 3% масс.	Свежее по <u>ТУ</u> <u>38.401.5849</u> <u>-92</u>
1	Вязкость кинематическая при 50.°С мм <sup>2</sup> /с	9,5	9	9	9
2	Кислотное число, мг КОН/г,	<b>0,26</b>	0,037	0,016	0,02

	не более				
3	Температура вспышки в закрытом тигле, не ниже	136	137	138	135
4	Содержание водорастворимых кислот и щелочей	<b>0,026</b>	отсутствие	отсутствие	отсутствие
5	Стабильность, показатели после окисления, не более осадок	<b>0,095</b>	0,002	0.0024	0,01
	летучие низкомолекулярные кислоты мг КОН/г	<b>0,08</b>	0,002	0,002	0,005
	кислотное число мг КОН/г	<b>0,77</b>	0,09	0,06	0,1
6	Плотность при 20°C, кг/м <sup>3</sup> , не более	-	895	895	895
7	Тангенс угла диэлектрических потерь при 90°C, %, не более	<b>8</b>	0,37	0,25	2,2

Для оптимальной температуры регенерации провели ряд экспериментов при одном и том же соотношении сорбент: масло. Более интенсивное снижение кислотного числа осуществляется при 70-80°C, расход адсорбента активированным газообразным аммиаком составил 3% масс, от количества регенерируемого масла, в то время как не активированного адсорбента потребовалось 5% масс. Тангенс угла диэлектрических потерь также снизился и

отвечает требованиям НТД. Активация сорбентов газообразным аммиаком целесообразна для уменьшения количества отходов и улучшения восстановительной способности.

В процессе регенерации вместе с продуктами старения из масла удаляется антиокислительная присадка. Исследование показало, что при введении присадки ионов, обеспечивается полное восстановление стабильности масел до норм ГОСТ 982-68 на свежие масла и ТУ на свежее трансформаторное масло марки ТКп. Оптимальная концентрация его для введения 0,2—0,4% масс. После чего качество отработанного масла после регенерации восстановлено до показателей, соответствующих нормам на свежее масло. Стоит учитывать и тот факт, что оптимальные условия регенерации должны подбираться в зависимости от степени старения отработанного масла. Тем самым выгоды данного метода очевидны:

- Простота организации процесса;
- При многократном применении сорбента - экономически выгоден;
- Снижение % масс, объема сорбента за счет обработки газообразным аммиаком;
- Химические свойства качества регенерированного масла соответствуют для использования его как вторичное сырье, по прямому назначению;
- Сокращение отходов, загрязняющих окружающую среду.
- 

#### **Библиографический список:**

1. Брай И. В., Регенерация трансформаторных масел / И.В. Брай // Издание 2-е, переработанное и дополненное - М.: Химия, 2002 - 168 с.
2. Р.А. Липштейн, М.И. Шахнович, Трансформаторное масло «ЭНЕРГИЯ» / Р.А. Липштейн // Москва 6-ое переработанное издание, 2009-352 с.

3. Сапожникова, В.А. Экологически безопасное обращение с отходами на предприятии / В.А. Сапожникова // Промышленная безопасность. Энергетика. Экология. – 2005. - Прил. к № 4. – С. 71-80.

4. СТО 70238424.27.100.053-2013 Энергетические масла и маслохозяйства электрических станций и сетей организация эксплуатации и технического обслуживания, нормы и требования. Дата введения - 2013-02-28 Москва 2013.



*Проскурякова Мария Анатольевна, аспирант,  
Иркутский государственный университет Педагогический институт,  
Иркутск, Россия*

## **НЕКОТОРЫЕ ВОПРОСЫ ИСТОРИОГРАФИИ И МЕТОДОЛОГИИ КОЛЛЕКТИВИЗАЦИИ**

**Аннотация:** В статье предпринята попытка осветить проблемы коллективизации через призму основных подходов исторической науки: формационного, модернизационного и цивилизационного. Проводится анализ историографии проблем коллективизации в трудах общероссийских и сибирских историков.

**Ключевые слова:** коллективизация, методология, историография, формационный подход, модернизационная теория, цивилизационный подход.

**Annotation:** In article, an attempt to cover collectivization problems through a prism of the main approaches of historical science is made: formational, civilization and modernization. The analysis of a historiography of collectivization of the all-Russian and Siberian historians is given.

**Keywords:** collectivization, methodology, historiography, formational approach, civilization approach, modernization approach.

Историография коллективизации до сих пор представляет собой две полярные точки зрения: с одной стороны – грандиозные успехи аграрной сферы и поддержка обществом всех начинаний партии, с другой – репрессии, тоталитарный режим, отсутствие прав и свобод колхозника или единоличника. Соответственно, наиболее важным вопросом современной историографии

истории коллективизации, является выработка ее концепций, места в административно-командной системе и истории нашей страны [7, с. 530].

Основными подходами в современной историографии истории России являются формационный, цивилизационный и модернизационный. Соответственно, нам необходимо проанализировать их соотношение в исследовании проблем коллективизации, а также постараться определить, какой из них более всего отвечает целям ее изучения. Мы отлично понимаем, что исследователь использует в своем труде различные подходы, однако, так или иначе, выбирает доминирующий. В нашей статье нам необходимо определиться, какой подход может быть полезен для решения проблем социально-политической и экономической составляющей «революции сверху», а какой – для анализа культурных, ментальных вопросов коллективизации. Нам известно, что плюрализм подходов обеспечивает некоторую демократию в научном поле и качественно улучшает объект исследования, и тем не менее, мы считаем, что вопрос методологии коллективизации до сих пор остается открытым. Мы не претендуем на полноту ее освещения, но полагаем, что нам удастся внести некоторую ясность в этот вопрос.

Логически и исторически верным будет первым рассмотреть формационный подход, который, относительно вопросов коллективизации, разработан глубже всех остальных. Стоит заметить, что некоторые его положения были истолкованы исходя из партийности советских историков, а потому еще возможно рассмотрение истории коллективизации в соответствии формационного подхода.

Формационный подход базируется на трудах К. Маркса, В.И. Ленина и [16; 17] характеризуется партийностью, жесткими рамками, но также системностью и хорошей архивной проработкой.

Недостатки советской историографии в своем исследовании выделяет Л.И. Боженко: неумение некоторых авторов делать анализ фактического материала и завершить его серьезными теоретическими обобщениями, наличие в работах декларативных, бездоказательных положений, выводов,

подтверждаемых только резолюциями собраний, конференций, подгонка фактов к готовым выводам, замалчивание трудностей, недостатков, ошибок и грубых перегибов в деревенской работе [2, с. 10]. При этом автор, сам не избегая некоторых вышеперечисленных ошибок, руководствуется марксистской концепцией и критикует любые другие взгляды, рассматривая их как буржуазные и антисоветские.

Приведённые в работе Н.Я. Гушина статистические и фактические сведения о раскулачивании, «классовой борьбе», «перегибах» представляли богатый материал для тех, кто придерживался непартийной точки зрения относительно коллективизации. Н.Я. Гушин указывал, что страна жертвовала многим, чтобы решить задачу индустриализации, на базе которой могли осуществиться социалистическая реконструкция народного хозяйства и, позднее, победа в Великой Отечественной Войне [3].

Таким образом, адепты сибирской крестьянской истории делают вполне логический вывод о том, что диктатура пролетариата не могла базироваться на двух различных экономических основах: крупной социалистической промышленности и мелкотоварном единоличном крестьянском хозяйстве. Это привело бы к срыву строительства социализма. Ликвидировать это противоречие можно было путем коллективизации бедняцко-средняцких хозяйств [10]. Такой же точки зрения придерживаются другие советские исследователи А. П. Окладников [13], Ю. С. Кукушкин [15], И. С. Степичев [24] и др. Мы не стали здесь подробно останавливаться на формационном подходе, который, несомненно, является самым системным и глубоко проработанным. Также мы не осуществляем его критику, поскольку уважительно относимся к колоссальной теоретической и эмпирической работе советских историков. Кроме того, мы считаем, что формационный и модернизационный подходы – оба отражают идеологическую принадлежность исследователей, хотя и находятся на полярных позициях.

Модернизационная теория стала популярной только в 1990-е гг. для интерпретации советской и постсоветской истории. Когда историки говорят о

модернизации государства, они имеют в виду техническую, научную, правовую и экономическую сторону. Возникает закономерный вопрос: неужели модернизация заключается только в развитии данных сфер? История повествует нам, что экономическое и техническое развитие не всегда сопровождается социальной и культурной эволюцией. Более того, по отношению к современному обществу мы часто наблюдаем обратный эффект. Модернизационный подход иногда истолковывают как логическое продолжение цивилизационного подхода [14, с. 17], что представляется нам не совсем верным. Современная историография истории СССР позиционирует модернизационный подход, как основной в противовес формационному, однако аргументы позволяют сделать вывод, что эти подходы похожи, по крайней мере, применительно к советскому периоду.

В модернизационной теории историографии коллективизации, присущей большинству работ современных российских историков, можно выделить два направления. Одно критикует коллективизацию, партию и лично И.В. Сталина, уповая на «революцию сверху» как факт преступной модернизации, проводившейся тоталитарными методами. Второй находит позитивные черты коллективизации или же показывают эффективность колхозной системы, которая могла быть выше при других способах реализации. Так Т. А. Мельникова утверждает, что большинство исследователей характеризует коллективизацию как массовое насилие над деревней, но появилась точка зрения о коллективизации, как форме социалистической аграрной модернизации, обоснованной необходимостью проводить индустриальные меры по поднятию промышленности [19, с. 69].

К первому направлению историографии коллективизации мы отнесем труды В.З. Роговина [23, с. 384] и А.И. Зевелева [5, с. 12-13], которые критикуют сталинизм и его последствия. В. И. Шишкин полагает, что именно поездка И. В. Сталина в Сибирь в 1928 году была апробацией его политического авторитаризма и способствовало активизации внутривластной борьбы за власть [29, с. 41-46.]. Кроме того, именно после поездки, видя

отсутствие реальной сильной оппозиции, генеральный секретарь решает начать массовую кооперацию. И.Е. Зеленин называет коллективизацию «социалистическим» экспериментом, одним из наиболее преступных акций сталинской эпохи. Основой коллективизации, по его мнению, стали насилие и массовые репрессии, формой – сельскохозяйственная артель. События 1930-х гг. он называет «Крестьянской войной» [6].

Что касается обычной жизни крестьян, то М.Ю. Ким и К.А. Кузоро указывают, что ее печальными реалиями в 1930-е гг. были голод, крайняя нищета, нерешенность многих социальных проблем и их усугубление в ходе коллективизации [11, с. 64-67]. Подобные взгляды разделяет В.В. Кондрашин, возлагая основную ответственность за голод на руководство страны и лично И.В. Сталина, проводивших антикрестьянскую политику коллективизации и хлебозаготовок [12, с. 67-70].

Н. Л. Рогалина рассматривает колхозы в качестве основного фактора аграрного деспотизма в российской истории. Коллективизацию автор позиционирует не как экономическое мероприятия, но этатизацию, консервативную революцию [22, с. 79-87].

Л. Е. Мариненко и Е. А. Осокина рассматривают в своих работах коллективизацию с точки зрения потребления, отмечая классовый принцип распределения товаров, по которому колхозники имели преимущество перед единоличниками. Сплошная коллективизация, по их мнению, способствовала быстрому перераспределению средств из аграрного сектора в промышленный. Сельское население при этом снабжалось по остаточному принципу [18, с. 213-218; 20, с. 351].

Второе направление модернизационного подхода оценивает коллективизацию как важную и необходимую реформу для выхода из кризиса НЭПа и политического кризиса конца 1920-х гг. В.Н. Земсков задает вопрос относительно коллективизации: что это – историческая ошибка или закономерный процесс развития сельского хозяйства? Также он указывает на необходимость изучения опыта коллективизации, как реформы развития

аграрного сектора, изменившей до неузнаваемости российскую деревню и историю в целом. Автор считает, что в стране, осуществляющей переход к индустриальному обществу, аграрный сектор, представленный сетью мелких полунатуральных хозяйств, нуждался в реформировании [7, с. 516-530].

В.А. Ильиных настаивает на том, что принятие на XV съезде ВКП (б) курса на кооперирование в сельском хозяйстве стало следствием отставания его от промышленности в конце 1920-х гг. и ограниченной возможностью мелкого крестьянского хозяйства. Колхозное строительство вызвало сопротивление кулачества, что побудило руководство страны перейти к массовой коллективизации и ликвидации кулачества как класса [8, с. 51-54]. Д. А. Дроздов объясняет необходимость коллективизации в нарастающих противоречиях НЭПа, что повлекло к поиску новых путей модернизации страны [4]. А. С. Шевляков рассматривает такой аспект коллективизации, как деятельность политотделов. Они создавались в определенные критические ситуации для сельского хозяйства и всей страны, и сумели устранить наиболее явные недостатки в сфере организации общественного производства [27, с. 48].

Таким образом, в 1930-е гг. сложились особые взаимоотношения между властью и крестьянством, которые прослеживаются на протяжении всего советского периода, а его отголоски можно увидеть и сейчас [1, с. 67].

Цивилизационный подход историки также активно используют в своих работах [28], отмечая, что он имеет черты, присущие формационному подходу: линейное развитие, абсолютизация экономической составляющей, принижение значения менталитета. Г. М. Ипполитов указывает, что противостояние «или-или» для формационного и цивилизационного подхода не является рациональным. Существует тенденция объединения обоих подходов в «цивилизационно-формационный», согласно которому исторический процесс рассматривается как взаимодействие цивилизаций и их развитие от доисторического этапа к постиндустриально-информационному [9, с. 233]. Формационный подход берет за основу объективные, не зависящие от человека социально-экономические отношения, цивилизационный же учитывает

разнообразные исторические аспекты, рассматривает человека как элемент общества и истории [27, с. 140]. Так, А. Усмонов указывает, что историческое сознание, несомненно, является фактором формирования национального самосознания. Исследователь, изучающий особенности отечественной истории, должен быть объективен, выше национальной принадлежности своего народа [27, с. 135-136].

На наш взгляд, во многом именно цивилизационный подход исследователи не используют в рассмотрении проблем коллективизации. Это объясняется тем, что сложно анализировать внутригосударственные процессы с точки зрения цивилизации, определить ее вид. Например, согласно теории Н. Я. Данилевского – созидательная она, разрушительная или служит этнографическим материалом [21]. Возможно, что, если поставить задачу иначе, и рассмотреть коллективизацию с точки зрения культуры, менталитета или общественно-политического развития, то можно увидеть процессы 1930-х гг. под совершенно другим углом. Что, если попробовать рассмотреть «революцию сверху», «крестьянскую войну», «классовую борьбу» не в качестве противоборства двух сторон – политической и общественной, не борьбу «всех против всех», но как закономерный этап развития российского (в том временном промежутке – советского) общества? Конечно, можно продолжить конфликтный принцип изучения советской истории, выясняя кто прав, а кто виноват – но будет ли это научным, непредвзятым и объективным, особенно если исследователь изучает историю своего Отечества? Мы не хотим оправдывать ни репрессии и раскулачивание, ни «кулацкий террор» и «бандитизм» - наша задача найти объективные условия применения своей теории, имеющей некоторое тяготение к цивилизационному подходу.

Таким образом, автор данной статьи полагает, что коллективизация была закономерным явлением и исторически детерминирована: политические и экономические цели привели к кооперации, необходимой в условиях советского строя и коммунистической идеологии. Другое дело, что административные и репрессивные методы претворения реформ были

невероятно жестоки по отношению к рядовому человеку, особенно крестьянину, будь то колхозник или единоличник. Однако, они же были эффективны в условиях предвоенного времени для форсированного развития промышленности. Тут не стоит забывать про менталитет и психологию как человека у власти, так и человека рядового: не секрет, что «перегибы» на местах все же были, и довольно сильные.

Наконец, «крестьянская война», которую мы в своих трудах именуем «крестьянские протест», была также закономерным явлением – разве можно было ожидать иного после насильственных методов коллективизации? Партия боролась с кулачеством, обладающим высоким оппозиционным настроением по отношению к Советской власти, а получила набор латентного протеста, выражающегося в низкой сдаче хлеба и активного, представляющего собой поджоги, нападения, убийства сельских активистов. Такая закономерность выражается поговоркой «с чем боролись, на то и напоролись...».

#### **Библиографический список:**

1. Бабашкин В.В. 1930-е годы как время складывания основной модели взаимоотношений между народом и властью в советский период // Проблемы аграрного и демографического развития Сибири в XX-начале XXI в.: Мат. Всерос. Науч. конф. Новосибирск, 2009. с. 64-67.
2. Боженко Л. И. Соотношение классовых групп и классовая борьба в Сибирской деревне (конец 1919-1927 гг.) Томск: Издательство Томского университета, 1969.
3. Гущин Н.Я., Ильиных В.А. Классовая борьба в Сибирской деревне: 1920-е-середина 1930-х. – Новосибирск, 1987. 333 с.
4. Дроздов А.В. Итоги новой экономической политики в современное российской историографии // Известия Алтайского государственного университета. 2010. №4-3. с. 62-66.
5. Зевелев А.И. Истоки сталинизма. Лекция к курсу: Политическая история XX века. М.: Высшая школа, 1990. 109 с.



6. Зеленин И.Е. «Революция сверху»: завершение и трагические последствия // Вопросы истории. 1994. №10. с. 28-43.
7. Земсков В.Н. Коллективизация сельского хозяйства как современная научная проблема / Труды Отделения историко-филологических наук РАН / Отд-ние ис.-филол. Наук РАН. М.: Наука, 2005. с. 516-530.
8. В.А. Ильиных. Коллективизация Сибирской деревни (историография проблемы) // Проблемы аграрного и демографического развития Сибири в XX-начале XXI в.: Мат. Всерос. Науч. конф. Новосибирск, 2009. с. 51-54.
9. Ипполитов Г.М. Формационный подход к познанию истории: исчерпан ли его потенциал? // Известия Самарского научного центра Российской академии наук. Т 11. 2009. №6. с. 231-238.
10. Историография крестьянства советской Сибири / В.Т. Анисков, Л.И. Боженко, Н.Я. Гушин. Новосибирск: Изд. Наука. Сибирское отделение, 1976. 477 с.
11. Ким М.Ю., Кузоро К.А. Социальная политика советской власти (1930-е гг.) в Отечественной и зарубежной историографии // Вестник Томского государственного университета. 2010. с. 64-67.
12. Кондрашин В.В. Новые документы по истории голода 1932-1933 гг. в СССР // Проблемы аграрного и демографического развития Сибири в XX-начале XXI в.: Мат. Всерос. Науч. конф. Новосибирск, 2009. с. 67-70.
13. Крестьянство в Сибири в период строительства социализма (1917-1937) / А. П. Окладников [и др.]. Новосибирск: Наука, 1983. 389 с.
14. Кузмина В.М. Модернизационный подход в современных гуманитарных исследованиях // Научные ведомости. 2014. №22. с. 15-18.
15. Кукушкин Ю.С. Сельские Советы и классовая борьба в деревне (1921-1932 гг.). М., 1968. 294 с.
16. Ленин В.И. Избранные произведения. В 4-х т. Т. 1. / В.И. Ленин – М.: Политиздат, 1986. 646 с.

17. Маркс К. Капитал. Критика политической экономии. в 2-х т. Т. 1, 2. М.: Государственное издательство политической литературы, 1952.
18. Мариненко Л.Е. Политика советской власти в вопросах снабжения сельского населения Сибири в первой половине 1930-х гг // Вестник КрасГАУ. 2012. №11. с. 213-218.
19. Мельникова Т.А. Историография аграрной политики СССР 30-х гг. // историческая и социально-образовательная мысль. 2009. №2. с. 61-71.
20. Осокина Е.А. За фасадом «сталинского изобилия»: распределение и рынок в снабжении населения в годы индустриализации. 1927-1941/ 2-е изд. Доп. – М.: РОССПЕН, 2008. 351 с.
21. Павловский А. И. Критическое осмысление цивилизационной модели Н. Я. Данилевского // Вестник пермского университета. 2012. №4. с. 26-32.
22. Рогалина Н.Л. Актуальные проблемы изучения Российского крестьянства 1920-1930-е гг. в Свете новейших документальных публикаций // Вестник архивиста. 2004. № 5. с. 79-87.
23. Роговин В.З. Сталинский неонэп. – М., 1992. 384 с.
24. Степичев И.С. Победа ленинского кооперативного плана в Восточно-Сибирской деревне. Иркутск, 1966. 744 с.
25. Троцкий Л.Д. Сталинская школа фальсификаций. Поправки и дополнения к литературе эпигонов. М.: Наука, 1990. 336 с.
26. Усмонов А. Историческая наука и цивилизационный подход. Ученые записки. с. 135-147. [электронный ресурс]. Режим доступа: <https://cyberleninka.ru/article/n/istoricheskaya-nauka-i-tsivilizatsionnyy-podhod>.
27. Шевляков А.С. Политотделы МТС и совхозов Сибири (1930-1940 гг.): автореф. дисс. докт. ист. наук. Томск, 2001. 51 с.
28. Шемякина О.Д. Цивилизационный подход к истории России как факт историографии и метод познания: автореф дисс. канд ист. Наук. М., 2011. 290 с.

29. Шишкин В.И. Поездка И.В. Сталина в Сибирь (15 января-6 февраля 1928 года) // Проблемы аграрного и демографического развития Сибири в XX-начале XXI в.: Мат. Всерос. Науч. конф. Новосибирск, 2009. с. 41-46.

*Алиев Рахман Сайтхасанович, старший преподаватель кафедры информационных систем в экономике, Грозненский государственный нефтяной технический университет, Россия, г. Грозный*

## **ПРОЕКТИРОВАНИЕ БАЗЫ ДАННЫХ И ФОРМАЛИЗАЦИЯ ДАННЫХ ДЛЯ УМЕНЬШЕНИЯ ТРУДОЗАТРАТ В ВУЗЕ**

**Аннотация:** Одна из наиболее сложных проблем проектирования баз, данных связана с тем, что проектировщики, программисты и конечные пользователи, как правило, рассматривают данные и их назначение по-разному. Разработанный проект удовлетворит все требования пользователей только при том условии, что и проектировщики, и пользователи придут к единому пониманию того, как работает конкретная организация и какие именно задачи автоматизируются в информационной системе.

**Ключевые слова:** База данных, организация данных, формализация.

**Annotation:** One of the most difficult problems in database design is that designers, programmers, and end users tend to view data and its purpose differently. The developed project will meet all user requirements only if both designers and users come to a common understanding of how a particular organization works and what tasks are automated in the information system.

**Keywords:** Database, data organization, formalization.

Чтобы добиться общего понимания характера данных и способов их использования в организации, необходимо применять в процессе согласования требований к автоматизированной информационной системе (АИС) общую модель, которая, с одной стороны, не усложнена техническими подробностями, а с другой –не допускает неоднозначностей.

В проектировании баз данных роль связующего звена между пониманием предметной области, которым обладают пользователи, и представлением о предметной области, формируемом у проектировщиков, играет концептуальная модель. Применение концептуальной модели направлено именно на формирование общего понимания предметной области и способов обработки данных в будущей АИС.

Таким образом, концептуальная модель предметной области предназначена для представления семантики предметной области на самом высоком уровне. Это означает, что в данной модели устранена или минимизирована необходимость использовать понятия «низкого уровня», связанная со спецификой физического представления и хранения данных.

Следует отметить, что концептуальная модель полезна не только при проектировании БД, но вообще при разработке информационных и программных систем как средство описания данных, с которыми эти системы работают. Некоторые авторы называют концептуальную модель инфологической [1]. Стадии разработки базы показаны на рисунке 1.



Рис. 1. Стадии разработки базы данных

Сначала идет концептуальное проектирование (инфологическая модель), потом логическое проектирование, после этого физическое проектирование и реализация базы данных.

### **Организация данных**

Организация данных во внутримашинной сфере характеризуется на двух уровнях – логическом и физическом. Физическая организация данных определяет способ размещения данных непосредственно на машинном носителе.

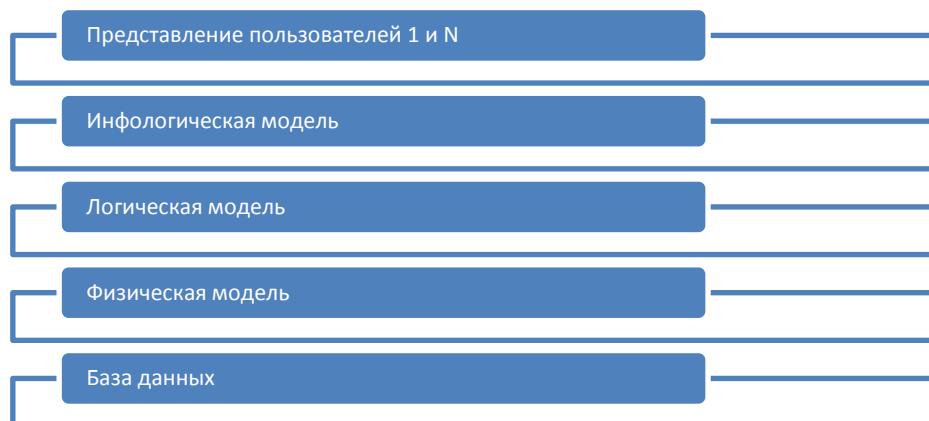
В современных прикладных программных средствах этот уровень организации обеспечивается автоматически, без пользователя. Пользователь обычно оперирует представлениями о логической организации данных. Метод логической организации данных определяется используемыми типом структур данных и видом модели, которая поддерживается программным средством. Модель данных – это совокупность взаимосвязанных структур, данных и операций над ними [2].

### **Модели данных**

Используются:

1. файловая модель данных;
2. реляционная модель данных;
3. иерархическая и сетевая модели данных.

При разработке нашей базы используется реляционная модель данных.

Само проектирование базы проходит на Microsoft access – реляционной системе управления базами данных. В Грозненском государственном нефтяном техническом университете (далее – вуз) стоит проблема организации данных, связанных со студентами. Так как вуз – это и есть студенты, то организация и унификация форм данных, связанных с ними, является важной задачей соответствующих структур внутри вуза.

В вузе есть Департамент по учебно-методической работе (далее – ДУМР) как административное подразделение. ДУМР занимается вопросами организации учебного процесса, формированием различных требований к проведению занятий, взаимодействием с внешними источниками и потребителями информации (Министерствами образования, труда и другими субъектами, имеющими отношения к образовательной или трудовой деятельности в стране). Основной частью взаимодействия с Министерствами

является приход писем, с требованиями предоставить ту или иную информацию, связанную со студентами вуза, как учащимися, так и выпускившимися. В большинстве случаев и сроки предоставления информации бывают не самыми длинными.

Как происходит процесс сбора той или иной информации? Почти в каждом институте (факультете) вуза есть ответственные лица, отвечающие за некоторую часть работы, связанную с трудоустройством и передачей информации по этим вопросам в ДУМР по требованиям. С каждого института эта информация собирается с рук этих ответственных лиц, скомпоуется и передается в соответствующий орган. В своей разработке мы предлагаем иной подход к сбору информации, который в десятки раз, если не сотни, уменьшит время сбора информации, минимизирует трудовые затраты ответственных лиц, которые должны добывать эту информацию из деканатов своих институтов и увеличит продуктивность работы всего коллектива.

На данный момент разрабатывается база студентов всего вуза (а их около 9000) и плюс к этому будут учитываться 2 года выпусков вуза – 2020 и 2019 года. То есть, с каждым годом, количество собранных данных будет увеличиваться и когда достигнет 5 лет после выпуска, предыдущие данные будут удаляться. Будет вестись учет текущих студентов и выпусков 5 предыдущих лет. На рисунке 2 показана одна таблиц в базе, под названием «институты».

Код	Код институ	Институт	Количество кафедр	Количество выпускающих кафедр	Адрес функционирова	Ще
1	1	ИЦЭИТП	9		Старый	
Код	Код кафедр	Название кафедры	Отношение к институт	Количество направлений	Выпуск	
1	1	Информационные системы в экономике (ИСЭ)	ИЦЭИТП	2	Да	
Код	Код направления	Название кафедры	Название направления	Щелкните с		
09.03.03	2	Информационные системы в экономике (ИСЭ)	Прикладная информатика (ПИ)			
38.03.05		Информационные системы в экономике (ИСЭ)	Бизнес информатика (БИН)			
(№)						
6	6	Менеджмент инноваций и бизнеса	ИЦЭИТП	1	Да	
8	8	Информационное право и юриспруденция	ИЦЭИТП	1	Да	
9	9	Экономика и управление на предприятии	ИЦЭИТП		Да	
(№)				0		
3	3	ИПИТ		4	3	ГУК
4	4	ИНГ		12	0	Старый
5	5	ИСАиД		5	0	Строительный
6	6	ИЭ		5	0	
(№)				0	0	

Рис. 2. Таблица институты

Следует понимать, что база не закончена, поэтому информации внутри базы не так много, данные заполняются по кафедрам институтов, чтобы не было путаницы. То есть, когда кафедра включается в базу, работа идет над этой кафедрой – заносятся студенты этой кафедры по всем направлениям. Исходя из этого рисунка видно, что к институту «ИЦЭиТП» относятся некоторое число кафедр, и к кафедре «Информационные системы в экономике» относятся направления «Прикладная информатика» и «Бизнес-информатика». Данные структурируются для удобства поиска информации. Когда база полностью будет спроектирована, пользоваться ею будет проще, так как вся связь с базой будет проходить через формы в Access. Студенты разделены на институты рисунке 3.

ФИО	Группа	Код группы	Год поступл.	Курс	Год выпуска	Образовани	Форма учеб.	Поступлени	Контракт	Телефон	Адрес
Ахдан Мус ЮР-20			6	2020	1	2024 Бакалавриат	ОФО	После школы	Нет		Чеченск
Дай-Сий Умар ЮР-20			6	2020	1	2024 Бакалавриат	ОФО	После школы	Нет		364015, Ч
Ахмед Асланги ЮР-20			6	2020	1	2024 Бакалавриат	ОФО	После школы	Нет		386302, И
Имам-Маг ЮР-20			6	2020	1	2024 Бакалавриат	ОФО	После школы	Нет		Чеченск
Себила Руста ЮР-20			6	2020	1	2024 Бакалавриат	ОФО	После школы	Нет		Чеченск
Раина Бекхан ЮР-20			6	2020	1	2024 Бакалавриат	ОФО	После школы	Нет		Чеченск
Арби Сайдах ЮР-20			6	2020	1	2024 Бакалавриат	ОФО	После школы	Нет		Чеченск
Залина Ибр ЮР-20			6	2020	1	2024 Бакалавриат	ОФО	После школы	Нет		Чеченск
Пинда Зелем ЮР-20			6	2020	1	2024 Бакалавриат	ОФО	После школы	Нет		364008, Ч
Исмаил Алаше ЮР-20			6	2020	1	2024 Бакалавриат	ОФО	После школы	Нет		366312, Ч
Хава Магомед ЮР-19			7	2019	2	2023 Бакалавриат	ОФО	После школы	Нет		366202, Ч
Ильяс Самр ЮР-19			7	2019	2	2023 Бакалавриат	ОФО	После школы	Нет		364063, Ч
Лалига I ЮР-19			7	2019	2	2023 Бакалавриат	ОФО	После школы	Нет		г.Грозный
Милана ЮР-19			7	2019	2	2023 Бакалавриат	ОФО	После школы	Нет		гор.Моск
Халид Хизар ЮР-19			7	2019	2	2023 Бакалавриат	ОФО	После школы	Нет		с.п.Гвард
Арби Заурович ЮР-19			7	2019	2	2023 Бакалавриат	ОФО	После школы	Нет		г.Грозный
Ислам Ибр ЮР-19			7	2019	2	2023 Бакалавриат	ОФО	После школы	Нет		с.Алхан-К
Исраил Арби ЮР-19			7	2019	2	2023 Бакалавриат	ОФО	После школы	Нет		366306, Ч
Марьям Ха ЮР-19			7	2019	2	2023 Бакалавриат	ОФО	После школы	Нет		ст-ца Сав
Джамил Мз ЮР-19			7	2019	2	2023 Бакалавриат	ОФО	После школы	Нет		364015, Ч
Ахмед Алиев ЮР-19			7	2019	2	2023 Бакалавриат	ОФО	После школы	Нет		Чеченск
Заур Рухман ЮР-18			8	2018	3	2022 Бакалавриат	ОФО	После школы	Нет		г.Грозный
Раина Магомед ЮР-18			8	2018	3	2022 Бакалавриат	ОФО	После школы	Нет		364031, Ч

Рис 3. Студенты

В соответствии со статьей 3 Федерального закона №152-ФЗ «О персональных данных», информация, позволяющая идентифицировать людей зачеркнута. Однако это не мешает определить структуру таблицы:

1. ФИО;
2. группа;
3. код группы (к каждой группе прикреплен код в рамках института);



4. год поступления (в соответствии с этим годом, рассчитывается курс и год выпуска студентов);

5. образование (получаемое образование в рамках программ бакалавриата или магистратуры);

6. форма учебы (определяется автоматически от названия группы. Все прописано в макросах: если первой буквой названия группы является «В», то форма учебы ОЗФО – поскольку перед группами студентов ставится буква «В», если они являются «вечерниками», если стоит буква «З», то ЗФО, - в иных случаях ОФО);

7. поступление (после школы или после СУЗа);

8. контракт (по договору оказания платных образовательных услуг или нет);

9. телефон (для связи со студентом);

10. адрес регистрации;

11. за кадром еще остались – код направления, название направления, название кафедры, к которому они относятся.

Все эти пункты позволяют идентифицировать студентов по любому из этих пунктов. Как пример можно узнать сколько студентов, на каком курсе, по какой форме обучаются. Любую информацию в количественном и ином выражении. Пример представлен на рисунке 4

Курс поле	Форма учеб	Повторы
1	ОЗФО	118
1	ОФО	107
2	ЗФО	203
2	ОЗФО	76
2	ОФО	45
3	ЗФО	149
3	ОЗФО	45
3	ОФО	31
4	ЗФО	161
4	ОЗФО	35
4	ОФО	110
5	ЗФО	131
5	ОФО	51
6	ЗФО	34

Рис 4. Поиск информации по базе

В виду того, что студенты поделены на 5 институтов для удобства сопровождения базы, информацию нужно искать по каждому институт отдельно.

В институте ЦЭиТП на данном этапе занесения данных по поиску - количество студентов разных форм обучения по курсам выдало следующий результат (рис 4). Из этого видно, что выносить информацию с базы – легче легкого.

Однако, существует некоторая проблема, связанная с актуализацией данных в базе, то есть, постоянное перемещение студентов с одних направлений на другие, перевод с контрактной формы обучения на бюджет (за счет федеральных средств) и т.д. Таким образом, база данных, даже через всего лишь 1 семестр, перестанет быть актуальной, если не принимать соответствующих мер по ее актуализации. В связи с этим, планируется выпустить внутренний приказ по институтам, чтобы ответственные лица отслеживали:

1. перемещения студентов с одного направления на другое (по приказам на перемещения);
2. переходы с контрактной формы обучения на бюджет;

3. исключение студентов из ВУЗа и их восстановления (по приказам на исключение и восстановление).

Всю эту информацию будут направлять в ДУМР 2 раза в семестр для анализа и внесения соответствующих поправок в Базу. Сроки направления такой информации в ДУМР определяют в соответствии со сроками, позволяющими студентам выполнять такие перемещения.

#### **Библиографический список:**

1. Алексеев, В. А. Основы проектирования и реализации баз данных: методические указания к проведению лабораторных работ по курсу «Базы данных» / В. А. Алексеев. — Липецк: Липецкий государственный технический университет, ЭБС АСВ, 2014. — 26 с. — ISBN 2227-8397.

2. Технологии организации, хранения и обработки данных: учеб. пособие / Е. А. Левчук. — 3е изд. — Минск: Выш. шк., 2007. — 239 с.: ил. ISBN 9789850614094.

*Валиуллина Миляуша Валериевна, магистрант 3 курса*

*Стерлитамакского филиала БашГУ*

## **УГОЛОВНАЯ ОТВЕТСТВЕННОСТЬ И ВИДЫ НАКАЗАНИЙ НАЗНАЧАЕМЫХ НЕСОВЕРШЕННОЛЕТНИМ**

**Аннотация:** Статья посвящена изучению практики назначения и реализации уголовных наказаний в отношении несовершеннолетних преступников.

**Ключевые слова:** уголовная ответственность, несовершеннолетний, штраф, исправительные работы, лишение свободы.

**Annotation:** The article is devoted to the study of the practice of assigning and implementing criminal penalties against juvenile offenders.

**Key words:** criminal liability of minors, a fine, correctional labor, deprivation of liberty.

В современном уголовном законодательстве Российской Федерации институту уголовной ответственности несовершеннолетних лиц посвящена 14 глава Уголовного кодекса. В соответствии с п. 1 ст. 87 УК РФ «несовершеннолетними признаются лица, которым ко времени совершения преступления исполнилось четырнадцать, но не исполнилось восемнадцати лет» [1].

В отношении несовершеннолетних, совершивших преступление, могут применяться такие виды наказаний, как штраф, лишение права заниматься определенной деятельностью, обязательные работы, исправительные работы, ограничение свободы, лишение свободы на определенный срок, а также иные меры уголовно-правового характера в виде принудительных мер

воспитательного характера или помещения в специальные учебно-воспитательные учреждения закрытого типа.

Самым распространенным и менее суровым видом наказания является штраф. Он может быть назначен и при наличии у несовершеннолетнего самостоятельного заработка или имущества, на которое может быть обращено взыскание, и при отсутствии таких. Сумма штрафа варьируется от 1 000 до 50 000 руб. или равна заработной плате или иному доходу несовершеннолетнего осужденного за период от двух недель до шести месяцев (ч. 2 ст. 88 УК РФ). По решению суда штраф может быть взыскан с родителей или иных законных представителей несовершеннолетнего с их согласия.

Здесь мы солидарны с точкой зрения А. И. Глушкова, который утверждает, что данный вид наказания утрачивает персонифицированную направленность, так как юридически и фактически возлагается на другое лицо, а непосредственный субъект преступления в лучшем случае терпит только нравственные переживания, причиной которых выступает сам факт его привлечения к уголовной ответственности и осуждения [2].

Таким образом, воспитательное воздействие штрафа как вида наказания сводится к минимуму. Если несовершеннолетний злостно уклоняется от его уплаты, согласно ч. 5 ст. 46 УК РФ ему может быть назначено иное наказание в пределах санкции, которую предусматривает соответствующая статья Особенной части УК РФ с учетом положений ст. 88 УК РФ.

Следующим видом наказания является лишение права заниматься определенной деятельностью (ч. 1 ст. 88 УК РФ), которое при назначении несовершеннолетним осужденным в полной мере основывается на положениях ст. 47 УК РФ. В соответствии с ч. 1 указанной статьи данный вид наказания состоит в запрете занимать должности на государственной службе, в органах местного самоуправления либо заниматься определенной профессиональной или иной деятельностью.

Практически эту меру наказания можно применить в отношении несовершеннолетних, достигших 16 лет, которые в соответствии с гражданско-

правовыми нормами вправе заниматься легальной деятельностью, в противном случае назначение данного вида наказания будет бессмысленным.

Далее рассмотрим обязательные работы. Под ними понимаются выполняемые осужденным в свободное от основной работы или учебы время бесплатные общественно полезные работы (ч. 1 ст. 49 УК РФ), к которым могут быть отнесены благоустройство населенного пункта, очистка улицы, сквера, площади, уход за больными лицами, погрузочно-разгрузочные работы и др. С нашей точки зрения, обязательные работы должны в первую очередь оказывать моральное воздействие на преступника, доставлять ему некий дискомфорт, что будет способствовать его перевоспитанию. Подобного мнения придерживается и В. Н. Петрашев. Он утверждает, что исправительная функция обязательных работ заключается именно в характере труда, который должен быть нелегким, непривлекательным, заставляющим преступника испытывать нравственные переживания и одновременно общественно полезным [6, с. 375].

Согласно ч. 1 ст. 88 УК РФ следующим видом наказания являются исправительные работы. Для несовершеннолетних преступников их срок не может превышать одного года. При назначении исправительных работ несовершеннолетнему суд должен учитывать:

- 1) возраст, с которого допускается заключение трудового договора, — 16 лет;
- 2) физическое и духовное развитие, условия жизни и воспитания, склонности и потребности;
- 3) посильность работ;
- 4) соответствие работ правилам охраны здоровья и труда;
- 5) назначение работ без отрыва от обучения и воспитания.

Исправительные работы отбываются в местах, которые устанавливает орган местного самоуправления по согласованию с органом, исполняющим наказания в виде исправительных работ, в районе места жительства осужденного. При этом из заработка несовершеннолетнего 5—20 % удерживаются в доход государства.

С 10 января 2010 г. в отечественное законодательство было введено положение об ограничении свободы. Российский законодатель опирался на успешный опыт применения данного вида наказания в зарубежных странах (Польша, Республика Казахстан, Республика Беларусь). Аналогами данного наказания служат домашний арест с электронным мониторингом в США, режим полусвободы во Франции и т. д. Под ограничением свободы понимается установление судом в отношении осужденного основных и дополнительных ограничений. Здесь обязательен запрет:

1) на изменение места жительства или пребывания где-либо без согласия уголовно-исполнительной инспекции;

2) выезд за пределы территории соответствующего муниципального образования.

Суд также имеет право установить и другие ограничения согласно исчерпывающему их перечню:

1) не уходить с места постоянного проживания (пребывания) в определенное время суток;

2) не посещать определенных мест, расположенных в пределах территории соответствующего муниципального образования;

3) не посещать мест проведения массовых и иных мероприятий и не участвовать в указанных мероприятиях;

4) не изменять места работы и (или) учебы без согласия уголовно-исполнительной инспекции. Однако даже если суд не установил подобного ограничения, осужденный в случае смены места работы или учебы обязан в течение семи дней уведомить об этом факте уголовно-исполнительную инспекцию (ч. 3 ст. 50 УИК РФ).

Самым строгим наказанием для несовершеннолетних преступников является лишение свободы на определенный срок — изоляция осужденного от общества путем его направления в специальное учреждение. Специалисты в области прогрессивной криминологии, ювенологии, педагогики и психологии считают более предпочтительным использование в отношении

несовершеннолетних тех мер, которые не предусматривают содержания в местах лишения свободы, поскольку изоляция от общества наносит личности подростка огромный психологический урон. Как известно, несовершеннолетние в силу ряда объективных причин (возраст, доверчивость, неспособность критически относиться к сказанному и т. д.) наиболее подвержены отрицательному влиянию со стороны окружения, потому их помещение в места лишения свободы может стать одной из причин роста преступного рецидива.

К недостаткам данного вида наказания следует также отнести и тот факт, что оно не решает главных задач — установления и устранения причин, подтолкнувших подростка к совершению преступления, усиления значения профилактической работы. Кроме того, стоит отметить, что в России наблюдаются существенные пробелы в системе ресоциализации несовершеннолетних, вернувшихся из воспитательных колоний. Срок лишения свободы зависит от тяжести совершенного преступления: обычно его верхний предел достигает 6 лет, однако если лицо в возрасте до 16 лет совершает особо тяжкое преступление, верхняя граница срока увеличивается до 10 лет.

Рассматриваемый вид наказания не может быть применен в отношении лица, не достигшего 16 лет, которое совершило преступление небольшой или средней тяжести впервые, а также к остальным несовершеннолетним осужденным, совершившим преступления небольшой тяжести впервые.

Согласно ч. 6.1 ст. 88 УК РФ при назначении несовершеннолетнему осужденному наказания в виде лишения свободы за совершение тяжкого или особо тяжкого преступления низший предел наказания, предусмотренный соответствующей статьей Особенной части УК РФ, сокращается наполовину.

Анализ практики применения наказания к несовершеннолетним показывает, что в настоящее время реально применяются штраф, обязательные работы, исправительные работы, ограничение свободы, лишение свободы. Лишение права заниматься определенной деятельностью назначается несовершеннолетним крайне редко, а в последние годы этот вид наказания к



несовершеннолетним не применяется (см. табл. 1). Так, лишение права заниматься определенной деятельностью несовершеннолетним в качестве основного наказания в период с 2009 по 2018 гг. было назначено только одному несовершеннолетнему осужденному в 2009 году [5].

И этот факт достаточно просто объясним. В первую очередь это связано с возрастом осужденных, т. к. несовершеннолетние не так часто занимаются какой-либо деятельностью, особенно это касается тех несовершеннолетних, которые признаны виновными в совершении преступлений.

Таблица 1. Практика назначения наказаний несовершеннолетним в Российской Федерации

Показатель	Годы							
	2011	2012	2013	2014	2015	2016	2017	2018
Штраф	11,1	12,0	11,8	9,6	9,0	9,2	9,2	9,6
Лишение права заниматься определенной деятельностью	0	0	0	0	0	0	0	0
Обязательные работы	17,3	20,7	21,9	16,8	16,8	23,4	23,8	22,3
Исправительные работы	1,1	1,5	1,6	1,3	1,25	1,4	1,5	1,3
Ограничение свободы	1,7	3,0	3,3	2,7	2,5	3,0	3,3	3,5
Лишение свободы на определенный срок	64,1	57,0	55,1	59,7	58,7	55,0	55,2	55,3
В том числе: реальное отбывание лишения свободы	15,9	15,5	15,8	16,6	17,3	16,1	16,8	16,8
условное осуждение к лишению свободы	48,2	41,5	39,3	43,1	41,4	38,9	38,4	38,5

Как видно из таблицы, наказание в виде лишения свободы – наиболее применяемый судами вид уголовно-правового воздействия на несовершеннолетних. Вместе с тем в постановлении Пленума Верховного Суда РФ от 1 февраля 2011 г. № 1 «О судебной практике применения законодательства, регламентирующего особенности уголовной ответственности и наказания несовершеннолетних» сказано, что «наказание несовершеннолетнему в виде лишения свободы суд вправе назначить только в случае признания невозможности его исправления без изоляции от общества, с приведением мотивов принятого решения».

В заключение отметим, что в числе мер уголовно-правового воздействия, применяемых в отношении несовершеннолетних, лидирующую позицию занимает лишение свободы на определенный срок, назначаемое условно.

Условное наказание в сознании несовершеннолетнего преступника воспринимается достаточно часто как безнаказанность и порождает желание на совершение новых преступлений, о чем свидетельствует достаточно стабильный уровень рецидивной преступности условно осужденных лиц. В условиях реализации социально-правовой политики государства, направленной на снижение числа лиц, изолированных от общества, видится обоснованным расширение практики назначения наказаний, не связанных с лишением свободы, и совершенствование условий, необходимых для реализации таких наказаний.

Должного внимания заслуживают наказания, связанные с трудовой деятельностью осужденного, – обязательные и исправительные работы. Необходимо вести планомерную деятельность по созданию новых рабочих мест для трудоустройства несовершеннолетних осужденных. Привлечение подростка к труду должно рассматриваться как приобретение им необходимого для социализации в обществе опыта трудовой деятельности, дисциплинировать его поведение, давать практические навыки, развивать которые он будет после отбытия срока наказания.

#### **Библиографический список:**

1. Арестова Е.Н. Уголовное дело в отношении несовершеннолетнего // Российский следователь. 2016 – № 11.
2. Ганаева Е. Э., Проблемы возраста уголовной ответственности // Молодой ученый. 2015. – № 22.
3. Ермаков В.Г. Проблемы уголовной ответственности несовершеннолетних / В.Г. Ермаков // Воронеж: Вестник ВИ МВД России. – 2017. – №2. – С. 23-27.
4. Кибальник А. Г. Об особенностях уголовной ответственности и

наказания несовершеннолетних // Общество и право. 2015. № 2. С. 63–68.

5. Сосновская, Е. А. Особенности уголовной ответственности несовершеннолетних / Е. А. Сосновская. // Молодой ученый. — 2020. — № 7 (297). — С. 138-141.

*Прожерин И. А., студент 2 курса магистратуры юридического факультета  
Самарский национальный исследовательский университет  
им. ак. С.П. Королева, Россия, г. Самара*

## **ОСОБЕННОСТИ ПРЕЦЕДЕНТНОГО ПРАВА США КАК ПРАВОВОЙ СИСТЕМЫ СЕМЬИ ОБЩЕГО ПРАВА**

**Аннотация:** В статье рассматриваются особенности системы общего права США в контексте соотношения с иными системами прецедентного права на примере английского общего права. Автор исследует взаимосвязь и влияние исторических, политических и социальных факторов на правовые особенности американского прецедента.

**Ключевые слова:** общее право, правовая система, прецедент, правовая семья, федерализм.

**Abstract:** The article examines the features of the US common law system in the context of correlation with other systems of case law on the example of English common law. The author examines the relationship and influence of historical, political and social factors on the legal characteristics of the American precedent.

**Keywords:** common law, legal system, precedent, legal family (subgroup), federalism.

Несмотря на зарождение основ прецедентного права еще в Древнем Риме, статус источника права судебное решение получило только в английской правовой системе, в ее современном виде сложившейся вокруг феномена прецедента.

В свою очередь, будучи метрополией огромной империи, Соединенное Королевство оказало огромное влияние на развитие правовых систем

государств, впоследствии объединенных в правовую семью общего права. Бывшие колонии, несмотря на очевидное влияние английского общего права, тем не менее, интерпретировали его в национальных правовых системах каждая по-своему. Раньше всех на этот путь встали США, что обусловило наличие множества особенностей данной правовой системы и ее особое место в семье общего права.

Прежде всего, говоря об общем или прецедентном праве, необходимо понимать под этим термином совокупность норм, определенных в судебных решениях. При этом, не каждое судебное решение является прецедентом: таковым оно становится в каждом конкретном случае, если суд определит содержащуюся в нем норму как применимую для разрешения нового спора. Кроме того, прецедентом выступает не все решение, а лишь его часть – *ratio decidendi*, непосредственно определяющая исход дела.

Формирование американской правовой системы, включая систему прецедентного права, происходило в несколько этапов. Основной вехой, определяющей периодизацию, является провозглашение в 1776 году независимости США.

Первоначально английское право следовало за переселенцами в основанные ими колонии, однако специфика американского общества, формировавшегося в противовес английскому, внесло в него значительные коррективы, которые окончательно утвердились с обретением независимости. Так, политический сепаратизм, социально-экономические мотивы миграции и архаичность норм общего права определили неактуальность многих английских прецедентов. Основными способами преодоления сложившейся ситуации стали судейское право (т.е. разрешение дел на усмотрение суда) и кодификация. Тем не менее, сам процесс формирования новых норм остался подчинен процессам, когда-то установленным общим правом, а правовой континуитет обрел легальный статус в конституциях штатов, установивших юридическую силу как непосредственно поименованных актов, так и в целом права, существовавшего до обретения независимости.

Главным фактором, определившим своеобразие правовой системы США, стала кодификация, а в первую очередь – наличие писанной конституции. Конституция является определяющим актом в отношении как статутного, так и прецедентного права. Таким образом, в американской правовой системе появился принцип верховенства закона.

Кроме того, необходимо отметить, что в отличие от унитарного английского государства, США изначально формировались как федерация – государство с несколькими уровнями власти, где каждый из уровней должен считаться с другим. Более того, формирование правовых штатов началось гораздо раньше федеральной системы. Указанное обстоятельство послужило тому, что американские прецеденты также имеют несколько уровней: федеральный или уровня штата. Одновременно с тем каждый штат формирует собственную систему прецедентов, что на практике означает наличие в США 51 системы, в том числе, прецедентного права, каждая из которых имеет существенные особенности, касающиеся содержания прецедентов и их соотношения с иными источниками права. Тем не менее, все они имеют некоторое внутреннее единство, выраженное в закономерностях формирования правовых институтов и общности правопонимания.

Несмотря на то, что формально вести речь о наличии в США системы федерального общего права некорректно ввиду отсутствия упоминаний о нем в Конституции 1787 года [1], игнорирование наличие массива судебных решений, представляющих собой источник правовых норм, также недопустимо. Вопросы, связанные с действием федерального общего права являлись предметом рассмотрения в Верховном Суде США, который, в частности, определил основы его соотношения с общим правом штатов в решении *Erie Railroad v. Tompkins* (суд установил примат права штатов) [4].

Федерализм обуславливает еще одну особенность американского прецедентного права в отличие от общего английского. Правовая система Великобритании утверждает прецедентный статус решений лишь высших судебных инстанций: Высокого Суда правосудия, Апелляционного суда,

Верховного Суда. Тогда как в США силой прецедента могут обладать нормы решений таких судов, как суды штатов (система и структура определяется штатом самостоятельно) и федеральные окружные суды, являющиеся судами первой инстанции.

Кроме того, американские суды демонстрируют менее категоричное отношение к устойчивости прецедентной нормы. Так, для правовой системы США является нормальным явлением отказ от применения прецедента (т.н. «стерилизация» прецедента), более не отвечающего потребностям общественных отношений.

Примечательно то, что даже высшие судебные инстанции, в частности, Верховный Суд США, не считают себя безусловно связанными предшествующими решениями. Указанное право отступить от существующего прецедента согласуется с концепцией верховенства закона, а также с наличием у Верховного Суда полномочий конституционного контроля, требующих от него принятия решений, наиболее соответствующих современным обстоятельствам в историческом, социальном и политическом контексте. Классическим примером такого отхода от существующего прецедента является решение по делу *Brown v. Education of Topeka* [2], которое суд разрешил (позволив белым и чернокожим детям обучаться совместно) прямо противоположно прецеденту *Plessy v. Ferguson* [5], юридически подтверждавшему соответствие практики сегрегации чернокожего населения Конституции США.

Несмотря на то, что подобное исключение установила для себя в 1966 году Палата Лордов [6, с.390] (в настоящее время ее в качестве высшей судебной инстанции заменил Верховный Суд), иные суды Великобритании следовать своим прецедентам все еще обязаны.

Так или иначе, общие признаки прецедента нашли свое отражение и в правовой системе США. Разрешая дело в отсутствие существующего прецедента («*case of first impression*») [7, с. 47], судья вновь принимает на себя функцию правотворца, создавая норму относительно фактов, имевших место в

прошлом: оцениваются объективные обстоятельства дела и их юридическое значение. Очевидно, что на момент возникновения обстоятельств, положенных в основу дела в таком случае, норма права еще не существует – она формируется судом в ретроспективе, что в итоге указывает нам на одно из свойств судебного прецедента, обратную силу (*ex post facto*).

Это свойство исходит из самой природы прецедента как судебного решения, и потому избежать ретроспективного действия права в данном случае невозможно. При этом даже установленный Конституцией запрет обратной силы, как указывает Верховный Суд в деле *Calder v. Bull* [4], распространяет свое действие лишь на статутное право (уголовный закон) ввиду нахождения нормы в главе, посвященной Конгрессу.

Подводя итог, необходимо отметить, что в целом правовая США в силу общих концепций, способа юридического мышления и основ правовой теории не вышла за рамки правовой семьи общего права, однако невозможно отрицать ее совершенно особое положение в этой семье, обусловленное рассмотренной спецификой американского прецедентного права.

### **Библиографический список:**

1. The Constitution of the United States// The Encyclopædia Britannica, 11<sup>th</sup> ed. Vol.27. 1911. New York: Encyclopædia Britannica. pp. 646-661.
2. Brown v. Board of Education of Topeka, 347 U.S. 483 (1954)/JUSTIA. US Supreme Court// [Электронный ресурс]. — URL: <https://supreme.justia.com/cases/federal/us/347/483/> (дата обращения 01.08.2020)
3. Calder v. Bull, 3 U.S. (3 Dall.) 386 (1798) /JUSTIA. US Supreme Court// [Электронный ресурс]. — URL: <https://supreme.justia.com/cases/federal/us/3/386/#tab-opinion-1935354> (дата обращения 03.08.2020).
4. Erie Railroad Co. v. Tompkins, 304 U.S. 64 (1938) /JUSTIA. US Supreme Court// [Электронный ресурс]. — URL: <https://supreme.justia.com/cases/federal/us/304/64/> (дата обращения 01.08.2020).



5. Plessy v. Ferguson, 163 U.S. 537 (1896)/ JUSTIA. US Supreme Court// [Электронный ресурс]. — URL: <https://supreme.justia.com/cases/federal/us/163/537/> (дата обращения 01.08.2020).

6. Цвайгерт К., Кетц Х. Введение в сравнительное правоведение в сфере частного права. Т. I. Основы. М.: Международные отношения, 2000. 480 с.

7. Шумилов В. М. *Правовая система США* / 3-изд., перераб. и доп. М.: Междунар. отношения, 2012, 406 с.

*Крикунов Геннадий Анатольевич, старший преподаватель КФК,  
Петрозаводский государственный университет, Россия, г. Петрозаводск*

## **ФИЗИЧЕСКАЯ КУЛЬТУРА В ПРОФИЛАКТИКЕ НАРКОМАНИИ СРЕДИ МОЛОДЁЖИ**

**Аннотация:** В данной статье анализируется роль физической культуры в профилактике наркомании. Отмечается важность поиска новых методик через физическую культуру в решении проблемы зависимости человека от психотропных веществ. Дается оценка важности роли педагога общеобразовательных учреждений в формировании здорового образа жизни, учащегося.

**Ключевые слова:** наркомания, зависимость, физическая культура, здоровье, образовательный процесс.

**Annotation:** This article analyzes the role of physical culture in the prevention of drug addiction. The importance of searching for new methods through physical culture in solving the problem of human dependence on psychotropic substances is noted. The article assesses the importance of the role of a teacher in General education institutions in the formation of a healthy lifestyle of a student.

**Key words:** addiction, dependence, physical culture, health, educational process.

На сегодняшний день в Российской Федерации, по отчётам Федеральной Службы по контролю за оборотом наркотиков, употребляют или употребляли время от времени 18 миллионов россиян. И тем не менее, даже это страшная цифра увеличивается и даёт о себе знать. Также по данным Министерства Внутренних Дел РФ около 70% всех наркоманов составляют люди в возрасте от

16 до 25 лет [1]. Такие высокие темпы роста наркотизации населения страны, и в первую очередь молодежи, следует рассматривать как одну из главных угроз национальной безопасности не только государства, но практически всему спектру общественных отношений. Совершенно очевидна существование прямой зависимости между количеством наркозависимых и объемом преступности в стране.

Что же входит в содержание понятия «наркомания»? Наркомания - (от греч. *narke* – оцепенение и *mania* – безумие, восторженность) – в медицине болезнь, характеризующаяся постоянным влечением к наркотикам, приводящим к тяжелым нарушениям функций организма; в психологии – потребность употреблении какого-либо лекарственного средства или химических веществ для избежания дискомфорта, возникающего при прекращении употребления, т. е. зависимость от химических веществ; в социологии – вид отклоняющегося поведения [2]. Данное явление оказывает негативное влияние на ряд значимых факторов: ухудшение здоровья человека вплоть до смерти; ухудшение криминогенной обстановки в социуме; искажение иерархии ценностей у детей и молодежи; ухудшение демографических показателей страны в целом (понижение рождаемости и повышение смертности).

Известно, что под воздействием употребления наркотиков у человека начинается формироваться две разные формы зависимости от наркотических веществ: психическая и физическая. Психическая зависимость представляет собой сознательное употребление запрещённых веществ в целях избежания определенных психических дискомфорта или же получения удовольствия. Физическая зависимость, в свою очередь означает пристрастие к наркотическим веществам, которое обусловлено получением физической боли, страданий, и требует немедленного медицинского вмешательства.

Таким образом, по нашему мнению, к психической зависимости, в отличие от физической можно применять различные меры профилактического характера.

Как правило, профилактическая деятельность может включать в себя целый

комплекс мероприятий и обеспечиваться путем кооперирования социальных работников, прежде всего психологов, воспитателей, медицинских работников, сотрудников правоохранительных органов. Профилактика может осуществляться в различных формах, это может быть проведение бесед, лекций, семинаров по ресоциализации человека, зависимого от наркотиков, и многие другие виды подобной деятельности.

Также нельзя забывать про предупреждение опасности зависимости от наркотиков. Называемая деятельность может осуществляться, как и мерами, названными выше, так и занятиями физической культурой.

Мы считаем, что занятия физической культурой, оказывают воздействие не только как очевидно известно большинству на здоровье человека, но и формирует систему качественных межличностных отношений, является важным элементом культуры человеческой личности, непосредственно положительно действует на поведение человека в домашних условиях и во время учебных будней.

Наркотические средства многие воспринимают как способ отчуждения от контроля со стороны родителей, системы образования и других социальных институтов, а также главным образом для расслабления, получения сиюминутных удовольствий. Однако занятия физической деятельностью, по нашему мнению, могут быть более эффективны для достижения этих целей. В занятиях спортивной деятельностью присутствует свободный творческий поиск самого себя, развития внутреннего мира индивида.

Многие исследователи отмечают, что более половины наркоманов начали употреблять наркотики в группе людей их возраста, в то время как занятие командными видами спорта предполагает прочную конструкцию командного духа, основанной на принципах взаимодействия и взаимовыручки, коллективности и самопожертвования. Тем самым занятия спортом – это альтернатива миру наркотиков.

Ведущая роль физической культуры в предупреждении наркотической зависимости имеет под собой медико-анатомическое обоснование. Учеными установлено, что в мозге человека постоянно синтезируются естественные наркотические вещества, которые изменяют его состояние и определяют протекание всех психических процессов, то есть непосредственно влияют на поведение человека.

Как было установлено, употребление наркотиков ограничивает, а при длительном приеме полностью подавляет биосинтез опиатов, что и приводит к формированию психической, а затем и физической зависимости [3]. Систематическая двигательная активность и прекрасное настроение, вовремя и после выполнения физических упражнений, обеспечивают образование в мозге человека нейропептидов – иначе гормонов «радости», эндорфинов. Эти опиаты нормализуют деятельность нервных центров, уменьшают боль, поднимают настроение, создают состояние эйфории. Таким образом, использование наркотиков становится бессмысленным, т. к. молодой человек может получить психическое наслаждение от спортивной деятельности, к тому же не вредя своему здоровью, а наоборот сохраняя и развивая его.

В связи с этим требуется выяснить, какие именно физические упражнения и комплексы упражнений являются действенным фактором не только для предупреждения, но и уменьшения и в итоге снятия наркотической зависимости.

Наиболее эффективны, по мнению Р. В. Титаренко, в профилактике физические упражнения ациклического, циклического и смешанного характера, а также нестандартные ситуационные упражнения переменной и вариативной интенсивности [4]. Это, например, ходьба, бег, плавание, передвижение на велосипеде и на лыжах, метания диска, молота, ядра, прыжки с места, гимнастические упражнения на снарядах, прыжки с шестом, метание копья с разбега и т. д.

Особое значение в деятельности по занятиям физическими упражнениями необходимо отдать личности педагога, который будет наставлять школьника

или студента в сфере оздоровления, и прекращения наркотической зависимости. Активный, равнодушный педагог может оказать существенное и центральное влияние на будущую жизнь формирующейся личности, в отличие, например, от родителей, которые могут вести вредный и пагубный образ жизни, и, следовательно, отрицательно влиять на характер, цели и представления молодого человека.

Следует обратить внимание на то, что систематические занятия в различных спортивных секциях заполняют время для досуга. Даже если девушка или юноша уже подвержены разрушающему воздействию наркотиков, то занятия по развитию физических качеств своего тела помогут ему в цели избавления, и последующего отказа от запрещённых веществ. Постоянные и интересные упражнения могут компенсировать нанесенный здоровью вред. Самое важное, по нашему мнению, это систематичность занятия спортивной деятельностью, можно заниматься понемногу, но главное — ежедневно.

Стоит отметить, что педагоги физической культуры всех типов учебных заведений испытывают нехватку методических и научных данных для постоянной и эффективной работы с профилактикой наркомании, и её предупреждения. Можно предполагать, что для решения данной проблемы, необходим обмен опытом и знаниями мер по профилактике наркомании, между специалистами в этой области из разных уровней образования. Также можно рекомендовать работу по дальнейшему прогрессу профилактики, это, например, увеличение информирования молодежи, обеспечение спортивной деятельности квалифицированными кадрами, создание системы мониторинга ситуации с уровнем наркомании в молодежной среде, включение в показатели качества образования образовательных учреждений сведений, характеризующих организацию профилактической работы средствами физической культуры;

В связи с этим возникает потребность в непосредственном грамотном государственном регулировании данного вида профилактических работ.

К сожалению, деятельность, направленная на профилактические работы против наркомании, развита в РФ на более малом уровне, чем по борьбе уже с развитой зависимостью. По нашему мнению, в программе государственной антинаркотической политики РФ до 2020 года профилактические программы по предупреждению употребления наркотиков получили недостаточно внимания.

В Российской Федерации присутствуют большие проблемы, которые ограничивают роль физической культуры и спорта в профилактике наркомании. Это прежде всего отсутствие достаточного финансирования организаций физической культуры, спорта, нехватка баз, зданий секций, и иных объектов для занятия спортом, недооценивание значения спортивной деятельности для профилактики наркомании со стороны правоохранительных органов и иных государственных институтов. Также стоит отметить недостаток пропаганды здорового образа жизни, либо низкий его уровень, например, развешивание плакатов, которые многие просто не замечают. И во многих бюджетных образовательных учреждениях отсутствует планомерная работа по физическому воспитанию, развитию спортивного духа.

Необходимо отметить факт того, что в ряде субъектов РФ, где профилактическая работа строится на основе проведения физкультурно-спортивных мероприятий, рост числа наркоманов среди несовершеннолетних из года в год не увеличивается. Однако, по данным социологических опросов, более трёх миллионов детей отлучены от занятий физической культурой в учреждениях общего образования, а в спортивных секциях занимаются не более четверти учащихся [1]. Таким образом, занятия физической культурой влияют на формирование отношения к наркотикам.

Характерно то, что родители многих обучающихся высоко оценивают значение занятий физической культурой, в процессе формирования личности, становлении уравновешенного сильного характера, формировании системы определённых ценностей, способствует общению со сверстниками.

Президент России В. В. Путин отметил «Наша цель – привлечь к занятиям физической культурой и спортом максимальное число граждан,

сформировать и укрепить в обществе ценности здорового образа жизни» [5]. Эти слова адресованы молодёжи, и становится ясно, что спортивная деятельность – это реальная и сильная альтернатива миру наркотиков.

В заключение можно сделать вывод, что роль физической культуры не ограничивается только борьбой с наркоманией, а воздействует на все асоциальные проявления, способствуя их регрессу. В Российской Федерации перед государством и обществом поставлены большие задачи, решение которых требует обдуманых, современных подходов, где здоровье и здоровый образ жизни граждан России должны стать приоритетной задачей политики нашего государства.

### **Библиографический список:**

1. Рехванова Ю. А. Профилактика наркомании среди молодежи средствами физической культуры // Наука-2020. 2016. №2 (8). URL: <https://cyberleninka.ru/article/n/profilaktika-narkomanii-sredi-molodezhi-sredstvami-fizicheskoy-kultury> (дата обращения: 18.05.2020).

2. Наркомания – что это? Информационно-публицистический ресурс. - URL: <http://www.medkirov.ru/site/LSPA2CD95>.

3. Наркомания – тяжелая зависимость. Электронный ресурс. - URL: <http://medbalahta.ru/page/narkomanija-tjazhelaja-zavisimost>.

4. Титаренко Р. В., Литвиненко С. Н. Педагогическая концепция использования физической культуры и спорта в профилактике наркотической зависимости подростков // Педагогико-психологические и медико-биологические проблемы физической культуры и спорта. 2012. №2 (23). URL: <https://cyberleninka.ru/article/n/pedagogicheskaya-kontseptsiya-ispolzovaniya-fizicheskoy-kultury-i-sporta-v-profilaktike-narkoticheskoy-zavisimosti-podrostkov> (дата обращения: 18.05.2020).

5. О повышении роли физической культуры и спорта в формировании здорового образа жизни россиян. Электронный ресурс. - URL: <http://www.kremlin.ru/events/president/transcripts/page/511>.



*Ушаков Евгений Владимирович, кандидат философских наук, доцент  
кафедры государственного и муниципального управления  
Российская академия народного хозяйства и государственной службы при  
Президенте Российской Федерации (Северо-Западный институт управления  
РАНХиГС), Россия, г. Санкт-Петербург*

## **РЕЗИСТЕНТНЫЕ ПРОБЛЕМЫ В НАУКЕ И ПРАКТИКЕ ПУБЛИЧНОГО УПРАВЛЕНИЯ**

**Аннотация:** В статье обсуждается понятие резистентных проблем, которое активно используется в различных областях науки и практики. Рассматриваются основные признаки резистентных проблем. Обсуждается применимость этого понятия к области государственного управления, а также современные подходы к разработке политики в отношении резистентных проблем. Эти подходы призваны преодолевать ограниченность традиционных политико-управленческих инструментов.

**Ключевые слова:** публичное управление, публичная политика, резистентные проблемы, современные методы управления.

**Annotation:** The article discusses the concept of resistant problems, which is widely used in various fields of science and practice. The main features of resistant problems are considered. The applicability of this concept to the field of public administration is discussed. The applicability of this concept to the field of public administration is discussed, as well as contemporary approaches to policy development in relation to resistant problems. These approaches are designed to overcome the limitations of traditional policy and governance tools.

**Keywords:** public administration, public policy, wicked problems, contemporary methods of governance.

Уже несколько десятилетий в зарубежной науке и практике обсуждается такое понятие, как «wicked problems» (что можно перевести как «зловредные», «порочные», «пагубные» и т.п. проблемы). Это понятие ввели в 1973 году Х. Риттель и М. Веббер. К настоящему времени в отношении данного класса проблем имеется обширная литература.

Понятие «wicked problems» можно интерпретировать также как резистентные (устойчивые, сопротивляющиеся) проблемы. Это исключительно сложные, многоаспектные проблемы, которые, как правило, имеют множество разнообразных формулировок и предлагаемых методов решения; в эти проблемы обычно вовлечены различные участники с собственными точками зрения. Кроме того, проблемная ситуация часто осложняется наличием научно-дисциплинарных, организационных, институциональных и других барьеров.

Сегодня резистентные проблемы анализируются в таких областях науки и практики, как публичное администрирование и публичная политика, экология, здравоохранение, международные отношения, экономика, энергетика и других. Примерами наиболее выпуклых проблем резистентного характера могут служить глобальное потепление климата, терроризм, нищета, безработица.

Х. Риттель и М. Веббер перечисляют ряд характеристик, которыми обладают резистентные проблемы. В сокращенном варианте, к этим характеристикам нужно отнести следующие [1].

1 Резистентные проблемы не могут быть определены до тех пор, пока не предложено какое-нибудь решение. Информация, которая требуется для *определения* проблемы, зависит от того, какие имеются идеи по поводу ее *решения*. Например, проблему нищеты можно представить по-разному: как проблему слабости национальной экономики или проблему дефицита необходимых умений для рабочей силы на рынке труда. Если мы берем второй вариант, то здесь разворачивается ряд соответствующих вопросов: к примеру, о недостатках системы образования (а это само по себе требует уточнения, что

значит «улучшить систему образования») и т.д. Таким образом, формулировка резистентной проблемы сама оказывается проблемой.

2 Отсутствует ясный критерий того, что резистентная проблема решена. Возможно остановиться на каком-то более-менее удовлетворительном критерии, но при дополнительных усилиях всегда имеется возможность улучшить предлагаемые решения. Поэтому завершение работы над проблемой связано не с внутренней логикой самой проблемы, а с какими-то внешними факторами. Часто попытки решить проблему просто прекращаются тогда, когда заканчиваются отведенные для этой цели ресурсы.

3 Не существует ясно понимаемого различия между правильными и ошибочными решениями, по крайней мере возможны только «лучшие» и «худшие» варианты. В сферу резистентной проблемы вовлечены различные участвующие стороны, каждая из которых может иметь свое видение, однако никакая из этих сторон не в состоянии предложить окончательный критерий правильности решения. Предлагаемые варианты действий носят лишь частичный характер и оцениваются только приблизительно как удовлетворительные, более или менее адекватные и т.п.

4 Не существует прямого и определяющего способа, позволяющего проверить эффективность предполагаемого решения. Практическое применение решения для резистентной проблемы вызывает комплекс последствий в течение неопределенного периода времени. Среди них могут быть и нежелательные эффекты, которые перевесят предполагаемую пользу; все эти последствия невозможно предугадать, а также проследить в течение фиксированного периода времени.

5 Любая резистентная проблема уникальна в том смысле, что она тесно связана с окружающим локальным контекстом, поэтому проведение каких-то успешных мероприятий в одних условиях не гарантирует их результативности в других.

6 Каждая проблема может быть рассмотрена как симптом еще одной проблемы. Попытка устранения предполагаемых причин проблемы в итоге

вскрывает новую проблему (более высокого уровня), для которой исходная выступает лишь ее проявлением. Например, уличная преступность может рассматриваться как симптом морального упадка общества, или следствие вседозволенности, или нищеты и т.п. Уровень, на котором мы располагаем проблему, не обосновывается чисто логически. Чем выше уровень формулировки проблемы, тем она становится более общей и более трудной для разрешения.

Отсюда, помимо прочего, вытекает неудовлетворительность различных постепенных, малых мер по решению проблемы. Если формулировка резистентной проблемы проведена на слишком низком уровне, то малые (инкрементальные) меры могут лишь затруднить действия на более высоких уровнях. К примеру, компьютеризация административно-управленческого процесса может снизить расходы на него, облегчить выполнение операций и т.п., однако одновременно это затруднит проведение структурных реформ в организации (т.к. техническое совершенство лишь закрепит и усилит текущие организационные формы).

Многие исследователи полагают, что работа с резистентными проблемами предполагает особую тактику, направленную прежде всего на улучшение ее понимания, что достигается во взаимодействии с заинтересованными сторонами. Для этого сегодня предлагают различные методики организации интерактивного процесса по обсуждению и разработке вариантов решения. Кроме того, распространено мнение, что научные подходы к решению резистентных проблем должны использовать междисциплинарные или трансдисциплинарные форматы исследований.

Сфера государственного управления тесно связана с множеством сложных, сопротивляющихся проблем: это и борьба с коррупцией, и улучшение качества государственных услуг, и повышение эффективности использования ресурсов, и проведение административных реформ, и защита окружающей среды, и многое другое.

Концепция резистентных проблем Х. Риттеля – М. Веббера привлекает внимание к ограниченности стандартного, или линейного типа политико-управленческого мышления (от формулировки проблемы через сбор информации к анализу и выбору решений).

Разработка политики в отношении резистентных проблем должна опираться на нелинейные процессы, включающие постоянный сбор информации, регулярную переформулировку проблем, выработку пробных решений и научение на опыте. Кроме того, здесь необходимы широкое участие (партисипаторные и совещательные формы принятия решений и разработки политики), интеграция различных точек зрения и учет интересов заинтересованных сторон. Современные подходы к резистентным проблемам включают такие направления, как адаптивная политика, мета-управление, сетевое управление и т.п. Все они призваны преодолеть ограниченность традиционных средств политико-управленческой деятельности.

#### **Библиографический список:**

1 Rittel H., Webber M. Dilemmas in a general theory of planning // Policy Sciences, 1973, 4, pp. 155-169.

*Колисник Юлия Сергеевна, преподаватель кафедры специальных дисциплин  
Владивостокского филиала Дальневосточного юридического института МВД  
России (ВФ ДВЮИ МВД России)*

## НЕКОТОРЫЕ ОСОБЕННОСТИ ПОНЯТИЯ ДОЛЖНОСТНОГО ЛИЦА

**Аннотация:** Статья посвящена рассмотрению проблем правового регулирования статуса должностных лиц и иных приравняемых к ним категорий субъектов, что связано с государственным регулированием статуса должностного лица.

Рассматриваются задачи юридической науки по закреплению функций и полномочий должностного лица, развитие общих полномочий для всех должностных лиц.

**Ключевые слова:** должностное лицо, специальный субъект, административная ответственность, функции, полномочия.

**Abstract:** The article deals with the legal regulation of the status of officials and other categories of entities that are equal to them, which is related to the state regulation of the status of an official.

The tasks of legal science to consolidate the functions and powers of the official are considered, and the development of general powers for all officials is considered.

**Keywords:** official, special subject, administrative responsibility, functions, powers.

Радикальные перемены в экономических и политических сферах общества сопровождаются, как правило, неблагоприятными событиями к которым можно отнести: рост преступности, появление новых видов

преступлений, совершенствование их форм и способов совершения, увеличение коррупции среди должностных лиц.

Российским законодательством не применим институт аналогии, именно поэтому, ответственность за преступления, совершаемые должностными лицами несут только определенные субъекты. В случае совершения незаконных деяний лицом, не имеющим признаков «должностного лица», он не будет привлечён к ответственности, если деяние, исходя из диспозиции статьи, должно быть совершено специальным субъектом. Отнесение того или иного лица к числу должностных, влияет в том числе, на общественную опасность деяния и его квалификацию.

Впервые понятие «должностное лицо» было озвучено В.И. Лениным в одном из его трудов и звучало оно следующим образом: «должностные лица должны удовлетворять следующим условиям: во-первых, они должны быть рекомендованы несколькими коммунистами; во-вторых, они должны выдержать испытание на знание нашего госаппарата; в-третьих, они должны выдержать испытание на знание основ теории по вопросу о нашем госаппарате, на знание основ науки управления, делопроизводства и т. д.» [1] УК РФ 1996 года было закреплено понятие «должностное лицо», однако оно отличается понятия закрепленного в УК РСФСР 1960 года. Критерии отнесения лиц к данной категории порождают массу проблем, поскольку необходимо понимать отличие между муниципальными и государственными служащими и, например сотрудниками коммерческой организации, наделенными управленческими функциями.

Кроме того, совершение преступлений должностными лицами, как правило, имеет большой общественный резонанс, поскольку подрывает авторитет органов управления государства, заставляя людей усомниться в честности лиц, занимающих руководящие должности в государственных организациях.

Так, например, Губернатор Сахалинской области, Александр Вадимович Хорошавин был привлечен к уголовной ответственности по ч. 5, 6 ст. 290 УК

РФ и ст. 174.1 УК. Сотрудники администрации Сахалинской области под руководством Хорошавина брали взятки от предпринимателей предполагается, что взятки брали от предпринимателей, осуществляющих государственные контракты за счет бюджетных денежных средств. Суммарно нанесенный ущерб по версии СК РФ более 522 миллионов рублей.

За время проведения обыска сотрудниками было изъято более миллиарда рублей и более 500 ювелирных изделий [2].

Проведя анализ ряда источников относительно понятия «должностное лицо» можно прийти к выводам, что должностное лицо имеет в себе ряд признаков представителя власти, а именно: реализация властных полномочий от лица государства и возможность применения мер государственного принуждения.

Конкретизация должностного лица дается в нормах УК РФ и КоАП РФ применительно к соответствующим видам ответственности. В связи с этим, мы согласны с мнением А.Ю. Якимова, который утверждал, что законодатель был вынужден дать именно такое определение понятию «должностное лицо» с учетом установления уголовной ответственности [3]. И уже в уголовном праве мы видим, что должностное лицо, это только субъект.

КоАП РФ при этом отмечает в примечании ст.2.4, что должностное лицо это представитель власти.

Тем не менее УК РФ в примечании к ст. 285 дает несколько иное толкование понятию должностного лица, и его действие распространяется лишь на статьи гл. 30 УК РФ. В связи с этим должностные лица, указанные в иных главах УК РФ остаются за рамками понятия «должностное лицо».

Исходя из этого, по статьям 285-290, 292-293 главы 30 УК РФ не могут нести ответственность лица, которые в коммерческих или иных организациях руководят производственной деятельностью, или участком работы, осуществляют планирование, поддержание трудовой дисциплины, например, начальники цехов, заведующие отделами, мастера, а также руководители снабженческих отделов, заведующие складами, магазинами, ателье и так далее,



то есть лица, осуществляющие управленческие функции в коммерческих и иных организациях, не являющихся государственными органами, органами местного самоуправления, государственными или муниципальными учреждениями. Эти лица за получение незаконного вознаграждения, злоупотребление полномочиями и др. преступления, совершаемые с использованием служебного положения подлежат ответственности по статьям 201-204 главы 23 УК РФ.

Анализ данных статей разрешает нам сделать вывод, что представитель власти как должностное лица: это лицо, наделенное распорядительными полномочиями или выполняющее организационно-распорядительные или административно-хозяйственные функции.

На сегодняшний день официальных разъяснений по поводу содержания понятия «представитель власти» в судебных актах не содержится.

Однако наука уголовного права достаточно длительное время изучает этот вопрос с целью выделения признаков представителя власти. Здесь можно взять за основу мнения Г.Р. Смолицкого который понимает под представителем власти, должностных лиц, имеющих право издавать постановления, приказы, распоряжения обязательные для исполнения отдельной группой граждан [4]. Возникает вопрос, может ли в данном случае представитель власти, как должностное лицо осуществлять функции власти от имени государственного органа в отношении граждан, либо имеет право реализовывать властные функции в отношении граждан, не находящихся в его подчинении.

На этот вопрос дает ответ Светлов А.Я. который в своем определении представителя власти указывает важный признак – несвязанность деятельности [5]. Но в тоже время Светлов А.Я не отмечает в чем же тогда заключаются полномочия представителя власти.

Расширенное определение дает Здравомыслов Б.В. который в своей работе выделяет три основные особенности представителя власти, как субъекта преступления: властные полномочия, совершение действий за которыми

следуют последствия для граждан и несвязанность деятельности ведомственными рамками.

Несмотря на то, что Здравомыслов Б.В. отметил и особую сферу действия представителя власти, нам видится, что такой признак как, совершение действий за которыми следуют последствия для граждан, является слишком категоричным. Поскольку обладание властными полномочиями означает не только занятие должности в органах законодательной, исполнительной или судебной власти, но и возможность управлять людьми, путем принятия решений, обязательных для исполнения всеми или большим числом граждан. Помимо этого, властные полномочия должны быть в соответствии с установленным законом порядком, надлежащим образом оформлены. При этом представитель власти избирается или назначается, а его полномочия подтверждаются удостоверением.

Кроме того, дискуссионным, является вопрос отнесения работников коммерческих и иных некоммерческих организаций к «должностным лицам».

Основываясь на определении к примечанию ст. 285 УК РФ, отнесение, например, сотрудника профсоюзной организации, не имеющей основной целью своей деятельности извлечение прибыли и не распределяющей ее между участниками, к числу должностных, будет противоречить действующему уголовному законодательству. Это связано с отсутствием четко дифференцированной ответственности за преступления против интересов государственной службы и службы в органах местного самоуправления и преступления против интересов службы в коммерческих и иных организациях. Однозначного ответа на вопрос о квалификации ответственности работников таких организаций УК РФ не даёт. Ответственность за противоправные деяния могут нести только их руководители, что отражено в примечании 1 к ст. 201 УК РФ, но лишь за выполнение организационно-распорядительных или административно-хозяйственных обязанностей. Однако, анализ норм, касающихся действия профсоюзных организаций, как одного из вида иных некоммерческих организаций [6] и главы 57 Трудового кодекса РФ позволяет

сделать вывод о том, что работники, входящие в профессиональные союзы (профсоюзные инспекторы) и создающие правовые и технические инспекции труда [7] при осуществлении контроля за соблюдением работодателями и их представителями трудового законодательства, являются должностными лицами, поскольку профсоюзный инспектор труда наделяется функциями представителя власти, несмотря на то, что работает в организации, управленческий персонал которой относится к субъектам преступлений, предусмотренных гл. 23 УК России.

Например, он имеет право проверять организацию, где трудятся члены профсоюза, выявлять нарушения и направлять представления о необходимости их устранения работодателю.

При этом работодатель, обязан его исполнить в установленные сроки.

В частности, эти лица могут расследовать несчастные случаи на производстве или, например, выносить предписания, связанные с нарушением трудового законодательства, которые для работодателя являются обязательными. А как может предписание исходить от человека, не имеющего на то специальных полномочий и не обладающего определённым должностным статусом?

Таким образом, напрашивается логичный вывод о том, что и государственный инспектор, и работник профсоюзной организации, при выполнении ими указанных функций по надзору, являются должностными лицами. Кардинальные варианты решения данной проблемы предлагает Паньшин Д.Л., который поднимает вопрос исключения из УК РФ гл.23, полагая, что интересы службы в любой организации одинаковы, они заключаются «в нормальном (соответствующем законодательству) функционировании организации, в связи с чем, должностным лицом целесообразно считать служащего, выполняющего функции, указанные в примечании 1 к ст.285 УК, в любой организации независимо от формы собственности».

В случае признания на законодательном уровне «должностными лицами» сотрудников коммерческих и иных некоммерческих организаций, возникнет вопрос о том, каким образом они будут привлечены к ответственности за противоправные деяния: будет ли она персонифицирована или ответственности подлежит само юридическое образование.

Исходя из изложенного, можно сделать вывод:

1) юридический анализ понятия «должностное лицо» и признаков, входящих в него, приводит к мысли, что его единое законодательное закрепление будет способствовать устранению пробелов и противоречий, возникающих при применении действующих нормативно-правовых актов, что, в свою очередь, облегчит процедуру привлечения должностных лиц к ответственности за совершение противоправных действий при осуществлении ими различных функций;

2) несмотря на возможную сложность при квалификации хищений, в которых субъектами уголовной ответственности будут выступать юридические лица, данная мера на сегодняшний день необходима и реализация ее возможна посредством внесения изменений в действующее уголовное законодательство.

### **Библиографический список:**

1. [Электронный документ] Режим доступа: <http://uaio.ru/vil/45.htm>.
2. [Электронный документ] Режим доступа: <https://sledcom.ru/news/item/1422083/?to=&from=&type=&dates=>.
3. Якимов А.Ю. Статус субъекта административной юрисдикции и проблемы его реализации: Монография. М., 1999. С. 10.
4. Должностные преступления / Смолицкий Г.Р.. - 2-е изд., доп. и перераб. - М.: Юрид. изд-во МЮ СССР, 1947. - 68 с.
5. А.Я. Светлов. отв. ред. И.П. Лановенко. Ответственность за должностные преступления – Киев: Наукова думка, 1978. – 303 с.
6. Федеральный закон Российской Федерации от 19.05.1995 №82-ФЗ «Об общественных объединениях» (в ред. Федерального закона от 02.02.2006

№19-ФЗ) // Собрание законодательства РФ, 22.05.1995, №21, ст. 1930; Федеральный закон Российской Федерации от 12.01.1996 №10-ФЗ «О профессиональных союзах, их правах и гарантиях деятельности» (в ред. Федерального закона от 09.05.2005 №45-ФЗ) // Собрание законодательства РФ, 15.01.1996, №3, ст. 148. «профсоюз - добровольное общественное объединение граждан, связанных общими производственными, профессиональными интересами по роду их деятельности, создаваемое в целях представительства и защиты их социально-трудовых прав и интересов».

7. Ст. 370 Трудового кодекса РФ (в ред. Федерального закона от 03.06.2006 №90-ФЗ) Трудовой кодекс Российской Федерации от 30.12.2001 №197-ФЗ (в ред. от 03.07.2016, с измен. и допол. от 01.01.2017) // Российская газета, №256, 31.12.2001.

*Вишнякова А. В., к. филол. наук, доцент кафедры «Лингводидактика и зарубежная филология», Севастопольский государственный университет, Россия, г. Севастополь*

*Кузёма Т. Б., к. пед. наук, доцент кафедры «Лингводидактика и зарубежная филология», Севастопольский государственный университет, Россия, г. Севастополь*

*Шутова О. А., к. филол. наук, доцент кафедры «Лингводидактика и зарубежная филология», Севастопольский государственный университет, Россия, г. Севастополь*

### **КАТЕГОРИЯ СТИЛЯ В ЛИТЕРАТУРОВЕДЕНИИ**

**Аннотация:** В статье рассматривается категория стиля в литературоведении. Данная категория относится к общеэстетическим категориям лингвистики, эстетики, культурологии. В статье выделены три тенденции трактовки понятия «стиль». Первая тенденция относится к широкому пониманию стиля в литературе. Второй подход предусматривает применение этого термина исключительно в отношении авторских персоналий – совокупности приемов, образов, тем, мотивов, которые делают узнаваемым художественный «почерк» писателя. Третий подход делает возможным использование термина «стиль» только в связи с определенными эпохами.

**Ключевые слова:** текст, литература, художественный стиль, автор, литературоведение, картина мира, лингвистика, культурология.

**Abstract:** The article deals with the category of style in literary studies. This category belongs to the General aesthetic categories of linguistics, aesthetics, and cultural studies. The article highlights three trends in the interpretation of the concept of “style”. The first trend relates to a broad understanding of style in literature. The

second approach provides for the use of this term exclusively in relation to author's personalities – a set of techniques, images, themes, and motives that make the writer's artistic “handwriting” recognizable. The third approach makes it possible to use the term “style” only in connection with certain epochs..

**Key words:** text, literature, artistic style, author, literary studies, worldview, linguistics, cultural studies.

Стиль принадлежит к тем литературоведческим дефинициям, теоретическая рецепция которых имеет немало разночтений, порой приводя к нежелательной синонимии и размывание понятийных границ. При этом существенное влияние на литературоведческие критерии определения стиля оказывают междисциплинарные связи (в частности, языковедческий подход к категории стиля как в большей или меньшей степени очерченного комплекса языковых ресурсов, обслуживающего определенную сферу человеческой деятельности). Именно с этим связано не литературоведческое, по своей сути, понимание стиля, как особенностей художественного языка конкретного автора, что требует значительного расширения и учета сверхязыковых факторов.

Стиль относится к общеэстетическим категориям, а соответствующее понятие широко употребляется в лингвистике, культурологии, эстетике, в повседневной жизни. В области литературоведения это понятие, кроме терминологической конкретизации, требует и четкого разграничения с такими категориями, как манера, метод, направление и тому подобное.

Литературоведческое терминологическое словосочетание позволяет выделить, по крайней мере, три тенденции в трактовке термина «стиль». Первая делает возможным достаточно широкое его понимание – категория стиля применяется к разным явлениям литературы, относящихся к сфере как микропоэтики, так и макропоэтики (отдельное произведение определенного автора, литературная группировка, целая эпоха и тому подобное). Второй подход предусматривает применение этого термина исключительно в

отношении авторских персоналий – совокупности приемов, образов, а также тем, мотивов и тому подобное, которые делают узнаваемым художественный «почерк» писателя. Наконец, представители третьего подхода считают возможным использование термина «стиль» только в связи с определенными эпохами (Д. Чижевский) [3; 4].

Недостаточно аргументированным является объяснение данного понятия из-за другого – художественная манера. Подобный подход часто можно заметить в справочной литературе и учебниках: «самым распространенным в науке о литературе является понятие стиля как индивидуальной творческой манеры, «творческого лица» отдельного писателя» [3; 4]. Из приведенной цитаты видно, что дефиниция «творческое лицо», как и манеры в данном контексте (при условии отождествления ее со стилем) является весьма условной, тем более что терминологическое разграничение этих понятий очерчено достаточно давно, еще в трудах И.В.Гете и Г.В.Гегеля. Еще в 1789 году в своей статье «обычное подражание природе, манера, стиль» И.В.Гете предложил достаточно четкую иерархичность подходов к созданию художественных феноменов, невозможную без опоры на чувственно воспринятую действительность. Простое подражание во многом тождественно простому созерцанию природы, имеет прежде всего онтологическую основу без деятельного углубления в предмет изображения; манера составляет среднее звено между подражанием и стилем, предвосхищая активность деятельного творческого начала; и, наконец, сущность стиля заключается в глубоком познании и постижении природы изображаемых вещей, следовательно, составляет наивысший уровень эстетического освоения действительности. Несмотря на всю условность такого разделения для современной литературоведческой науки, сущностным и неоспоримым остается главное – неразрывная связь категории стиля с категорией таланта, творческого дарования. На самом деле, стиль, высшая форма созидания эстетической реальности, предполагает своеобразие взгляда на мир и самосознание в нем, глубокое проникновение в сущность изображаемых реалий, широту обсервации



экзистенциальных явлений. Зато «манеру», по концепции И.В. Гете, следует соотносить с чисто формальными, непосредственно воспринимаемыми в процессе чтения признаками (здесь сознательно допускаем такое упрощение в трактовке формосодержащего единства художественного произведения [3]). В таком смысле этот термин следовало бы применять к второстепенным художественным явлениям, которые рядом с достижениями литературы формируют «лицо» определенной литературной эпохи. Это разграничение заметнее уже в концепции Гегеля, который различает «плохое» своеобразие и «настоящую оригинальность», основанные на отношении процесса творения к идеалу, истине. По Гегелю, манера соотносится с порочным своеобразием, что фокусируется на изображении несущественных признаков, отклоняется от действительности, идеала, тогда как стиль заключается в истинном воспроизведении предмета, эстетическом освоении его ведущих признаков. Соответственно, и искусство призвано отбросить все случайное, явив картину действительности в ее истинной сути. Вывод, к которому приходит Гегель, имеет во многом парадоксальный характер: художник утверждает в «единственно Великой манере» (что мыслится уже как стиль) через отказ от собственной субъективности, то есть, фактически, человеческого и авторского своеобразия. При этом мыслитель ссылается на такие фундаментальные фигуры, как Гомер, Софокл, Шекспир. Уже сама парадоксальность этого утверждения содержит в зародыше перспективы будущих дискуссий. Анализируя гегелевское утверждение, можно обратить внимание на то, что все перечисленные здесь гении вошли в литературу именно благодаря неповторимости своего стиля. С позиций современности, они, действительно, воспринимаются как образец, своеобразное воплощение «идеального стиля», в котором личность автора растворена, однако, на самом деле это прежде всего самобытные творческие фигуры, узнаваемые с первых строк.

Итак, в случае параллельного использования дефиниций «манера» и «стиль» имеем дело с типичной историей «конкуренции» терминов [3].

Предлагается употреблять термин «манера» как синоним идиостиля, в отличие от стиля общего – течения, направления, эпохи [4].

Однако, предметом дискуссий становится не только определение стиля в терминосистеме литературоведения, но и объем этого понятия. В данном случае речь идет об идиостиле (индивидуальной авторской манере). Ранее уже упоминалась «узкая» трактовка этого понятия как совокупности особенностей художественного языка, однако она не учитывает целого комплекса факторов, не сводимых к языковым приемам. К этим факторам В. Жирмунский причислял темы, образы, композицию, «художественное содержание, воплощенное словесными средствами, но не исчерпываемое словами». Ученый отмечает, что стиль нельзя считать механистическим сочетанием приемов, так как определение его своеобразия всегда требует выяснения специфики тех связей, которые между этими приемами возникают. Ученый также фокусирует внимание на этой принципиально важной особенности идиостиля, оперируя при этом понятием формосодержания, что позволяет представить художественное произведение как целостность, без механистического разграничения и споров о первичности содержания или формы: «Все компоненты формосодержания выступают не разрозненно, а совокупно, в разных сочетаниях, что и определяет стилевые особенности текста как носителя констант и доминант индивидуального художественного почерка» [4].

Постулируя сложность и многогранность понятия «стиль», А. Ткаченко размещает его в системе бинарных оппозиций, что позволяет представить различные измерения его существования. Так, оппозиция феноменология / типология дает возможность установить соотношение общего и индивидуально-авторского в стиле конкретного писателя. Здесь находит применение и сочетание индуктивного и дедуктивного подходов, на пересечении которых в поле зрения исследователя предстает идиостиль во всей сложности взаимодействия общелитературных и авторских тенденций: «Собственно, с точки зрения дедуктивного, индивидуальный стиль – это эстетически значимое отбрасывание или соблюдение канонов макропоэтики,

что проявляется прежде всего через материю художественного слова (форму). А с точки зрения индуктивного - это способ организации формы, проявляющий новое художественное содержание» [4]. Такой подход позволяет избежать механистического «наложения» принятой терминологической матрицы на литературные факты, по сути своей составляющие неповторимые эстетические феномены. Подобные разногласия встречаются в ряде работ ученых, когда автор, пользуясь понятием художественного (творческого) метода, под которым понимает «совокупность принципов идейно-художественного познания и образного воспроизведения мира» [2], называет стиль «индивидуальным воплощением художественного метода. Если метод определяет общее направление творчества, стиль отражает индивидуальные свойства художника слова» [2]. Однако такие дефиниции в значительной степени нивелируют значение творческой личности, которая, в конце концов, и формирует то «общее направление творчества», о котором говорится в приведенных цитатах. Само понятие художественного метода, лишенное, таким образом, опоры на конкретные неповторимые художественные стили, превращается в абстракцию, больше призванную обслуживать определенный условно принят категориальный аппарат, чем полноценную научную рецепцию неповторимых творческих феноменов. Ю. Тынянов раскрывает недостатки дедуктивного метода, который длительное время применялся при изучении стилистических особенностей художественных произведений, в том числе и литературных. «Подавляющее большинство студий в области стиля проводится с дедуктивных позиций: сначала называются константы и доминанты художественного направления или течения, далее эти черты фиксируются в творчестве отнесенных к данному направлению (течению) художников и, напоследок, выясняются особенности идиостилей по сравнению с их общей типологией. При таком подходе возникают неизбежные упрощения, нивелируются неповторимые черты художественных феноменов» [1; 2]. Однако исследователь предостерегает и от некритичной генерализации индуктивного метода и, соответственно, – феноменологического подхода в своих крайних

проявлениях может привести к фиксации единичных художественных явлений без учета историко-литературных закономерностей.

### **Библиографический список:**

1. Галич А., Назарец В., Васильев Е. Теория литературы: Учебник. – К.: Лебедь, 2008. – 488 с.
2. Аверинцев С.С., Андреев Л. М., Гаспаров М.Л., Гринцер П.А., Михайлов А.В. Категории поэтики в смене литературных эпох // Историческая поэтика. Литературные эпохи и типы художественного сознания. – М.: Наследие, 1994. – С. 95 – 212.
3. Тынянов Ю. Архаисты и новаторы. – Л.: Прибой, 1929. – 553 с.
4. Тынянов Ю. Поэтика. История литературы Кино / Ю. Тынянов. – М.: Наука, 1977. — 574 с.

*Шорникова Елена Михайловна, медицинский психолог ГБУЗ ОКПНД ОСП,  
Тверская область, Калининский район, с. Бурашево*

## **ВНЕДРЕНИЕ НОВЫХ ФОРМ ПСИХОКОРРЕКЦИОННЫХ ЗАНЯТИЙ В ПСИХИАТРИЧЕСКОМ ОТДЕЛЕНИИ ПРИНУДИТЕЛЬНОГО ЛЕЧЕНИЯ ОБЩЕГО ТИПА**

**Аннотация:** Предупреждение опасных действий психически больных одна из важнейших задач принудительного лечения. Несмотря на достаточно широкую освещенность вопросов ООД, совершаемых лицами с психическими расстройствами, актуальность такого рода исследований сохраняется, так как проблемы прогнозирования и профилактики общественно опасных действий психически больных нельзя считать окончательно решенными. В данной статье описаны психокоррекционные аспекты в практике принудительного лечения общего типа, особенное внимание уделено разработанным программам по профилактике общественно опасных действий в зависимости от вида совершенного правонарушения. Основными целями групповых психокоррекционных занятий были: предупреждения совершения новых ООД, помощь в осознании предпосылок преступления, собственных действий и их последствий; изменение установок правонарушителей; коррекция отклонений (нарушений) в эмоциональной и волевой сфере личности. Цель: оценить эффективность подобных тренингов с данным контингентом. Для этого проводилось тестирование больных до и после курса занятий, в результате выявились изменения по исследуемым показателям, улучшилось психическое состояние больных. Для фиксации изменений в ходе психокоррекционных занятий использовались: тест Вагнера, СМИЛ, МЦВ, рисуночные методы. Психокоррекционная работа, построенная с учетом вида совершенного правонарушения, является эффективным методом реабилитации с пациентами,

имеющими различные психические нарушения, отмечена положительная динамика у большинства пациентов. Психологическая коррекция общественно опасных действий лиц с тяжелыми психическими расстройствами рассматривается как способ воздействия на морально-нравственную сферу личности с целью формирования у нее установок на социально приемлемое поведение. Результаты исследования могут быть использованы в практической работе с реабилитационной целью больных, находящихся на принудительном лечении.

**Ключевые слова:** лечебно – реабилитационных мероприятия; психокоррекция; принудительное лечение; программы по профилактике общественно опасных действий; психически больные; профилактика ООД.

**Annotation:** Prevention of dangerous actions of mentally ill people is one of the most important tasks of compulsory treatment. Despite the fairly broad coverage of the issues of OOD committed by persons with mental disorders, the relevance of this type of research remains, since the problems of predicting and preventing socially dangerous actions of mentally ill people cannot be considered completely resolved. This article describes the psychocorrectional aspects in the practice of compulsory treatment of a General type, special attention is paid to the developed programs for the prevention of socially dangerous actions, depending on the type of offense committed. The main goals of group psychocorrection classes were: to prevent the Commission of new OOD, to help in understanding the prerequisites of the crime, their own actions and their consequences; to change the attitudes of offenders; to correct deviations (violations) in the emotional and volitional sphere of the individual. Purpose: to evaluate the effectiveness of such trainings with this contingent. To do this, patients were tested before and after the course of classes, as a result, changes in the studied indicators were revealed, and the mental state of the patients improved. To fix changes in the course of psychocorrection classes, the following methods were used: Wagner test, SMIL, MCV, drawing methods. Psychocorrectional work built taking into account the type of the offense, is an

effective method of rehabilitation of patients with different mental disorders, noted the positive dynamics in the majority of patients. Psychological correction of socially dangerous actions of persons with severe mental disorders is considered as a way to influence the moral sphere of the individual in order to form her attitudes to socially acceptable behavior. The results of the study can be used in practical work for the rehabilitation of patients who are under compulsory treatment.

**Keywords:** treatment and rehabilitation measures; psychocorrection; compulsory treatment; programs for the prevention of socially dangerous actions; mentally ill people; prevention of OOD.

**Введение.** Проблема общественной опасности психически больных лиц по-прежнему является одной из наиболее актуальных в современной психиатрии. В происхождении общественно опасного поведения лиц с психическими расстройствами доказано взаимодействием психопатологических проявлений, особенностей личности и факторов социальной среды [10, с. 27].

Все усилия специалистов направлены на решение следующих задач: определение сущности опасности, способов ее прогнозирования, разработку и реализацию мероприятий по профилактике криминального поведения лиц с психическими расстройствами. Принудительное лечение для оптимального обеспечения терапевтического процесса и реабилитационных мероприятий должно включать, помимо психофармакотерапии, методы психокоррекции, психосоциальной реабилитации с формированием устойчивых социально – приемлемых форм поведения [4, с. 58].

С учетом многообразия вариантов нарушений познавательной деятельности и личности пациентов строились психокоррекционные программы, в основу которых положен анализ сложной структуры дефекта. Именно это позволяет разрабатывать дифференцированные методы психокоррекционных воздействий с ориентацией на степень и специфику структуры дефекта. Главные направления психологической коррекции больных

определяются ведущими симптомокомплексами, лежащими в основе дефекта [2, с. 89].

Цели и формы работы психолога определяются целями принудительного лечения – улучшение психического состояния пациентов, стабилизация болезни, а также профилактика совершения ими повторных ООД [1, с. 9].

Принудительное лечение в психиатрическом стационаре общего типа представляется наиболее ответственным этапом принудительного лечения. Это связано как с тем, что данный вид принудительной меры медицинского характера охватывает две трети всех пациентов, проходящих принудительное лечение и, чаще всего, непосредственно предшествует возвращению пациента в общество [5, с. 3].

Среди лиц, находящихся на лечении в отделении для принудительного лечения общего типа по нозологиям отмечается преобладают больных шизофренией (код по МКБ F20-F21), второе место занимают пациенты с умственной отсталостью (код по МКБ F70-F71), третье место занимают пациенты с ОНР (код по МКБ F06-F07) и с деменцией (F01-F02). Из них совершили правонарушения против собственности – 33 пациента, против жизни и здоровья – 21, сексуальные – 15, хулиганство – 9, прочие – 10.

Цель исследования: исследовать влияние групповой психокоррекции на снижение уровня агрессивности, выраженности диссимулятивных тенденций, уровня тревожности и напряженности, повышение социально-позитивной направленности личности, самоконтроля, адаптивных возможностей.

В качестве объекта исследования выступили пациенты отделения принудительного лечения общего типа ГБУЗ ОКПНД ОСП с. Бурашево.

Предмет исследования: групповые психокоррекционные занятия, агрессивность; социальная опасность.

Для получения необходимых данных использовались следующие методы исследования: тест Вагнера, СМИЛ, МЦВ, рисуночные методы.

Мной не было обнаружено программ тренингов, направленные на психологическую коррекцию различных видов правонарушений, совершенных



психическими больными находящиеся на принудительном лечении. Я считаю, что применение данного метода будет оправданным и в отношении пациентов, находящихся на принудительном лечении общего типа, т. к. психокоррекционные занятия направленные на осознание факта болезни, эмоциональную стимуляцию, социальную активацию, налаживание коммуникаций, выработку адекватных стереотипов поведения и повышение социальной уверенности, достижение правильного представления о болезни, коррекцию установок и отношений, нахождение адекватных форм психологической компенсации, формирование критики к совершенному ООД, снятие факторов, провоцирующих агрессивное поведение, обучение конструктивным поведенческим реакциям в проблемной ситуации; снятие деструктивных элементов в поведении, обучение техникам и способам управления собственным гневом; развитие контроля над деструктивными эмоциями, обучение отреагированию (выражению) своего гнева приемлемым способом, безопасным для себя и окружающих.

Лечебно - реабилитационные мероприятия в отделении проводятся в соответствии с общепринятым принципом этапности при осуществлении принудительного лечения.

Разработанные программы психокоррекционных занятий содержат несколько этапов.

1. Стимулирование эмоциональности, социальная активация, налаживание коммуникаций.
2. Выработка адекватных форм поведения, тренировка общения и повышение уверенности в себе.
3. Достижение правильного представления о болезни и нарушениях поведения; коррекция установок и отношений.
4. Раскрытие содержательной стороны переживаний, перестройка системы отношений и нахождение адекватных форм психологической компенсации.

На предварительном этапе происходит индивидуальное собеседование с врачом-психиатром, который проводит клинический анализ состояния больного, устанавливает наличие показаний и исключает наличие противопоказаний к групповым занятиям. Больному предлагается посетить занятия, называется время и место, проводится первичное мотивирование.

Показаниями к групповой психосоциальной терапии являются наличие трудностей контроля над поведением в обществе, чрезмерная обидчивость, слабое развитие навыков межличностного взаимодействия и разрешения конфликтных ситуаций, наличие мотивации к групповому общению.

Противопоказанием для участия в группе являлось: высокая степень сопротивления, низкий контроль поведения, высокий уровень тревожности, выраженный апато-абулический дефект, стойкие антисоциальные установки, выраженная расторможенность, недоброжелательное отношение к другим участникам группы; неудовлетворительное общее состояние, обусловленное: высокой температурой, анемией, выраженным болевым синдромом, и т. д.

Затем проводится индивидуальное собеседование, в процессе которого происходит установление психотерапевтического контакта с пациентом. На этом этапе производится сбор биографических и анамнестических сведений, формулируются ведущие психологические проблемы, стимулируется мотивация пациентов к их решению. На данном этапе происходит стимулирование активности пациентов, формирование более устойчивых доверительных отношений, подготовка к групповому взаимодействию.

Следующим этапом является собственно проведение групповых психокоррекционных занятий.

Занятия были построены по схеме, которой следуют при проведении всех групповых методов работы (введение, «разогрев», информационная часть, упражнения, обсуждение и заключение). Каждое занятие включало вводную часть, рабочее время и обсуждение. Лишь первая и заключительная сессии имели свои особенности.

Для работы использовались следующие психокоррекционные техники: арт-терапия (упр. «линия жизни», «гербы и символы», «рисуем агрессию», «история ООД», «раскрашиваем эмоции и чувства», «автопортрет», «прошлое, настоящее и будущее» и др.), гештальт - терапия (упр. «осознание», «оценки», «реальность», «окна Йогари», «диссоциация» и др.), тренинг социальных навыков (навык «принятия критики», навык «как сказать нет», навык «выражение благодарности» и др.), просмотр мультфильмов («Ворон-обманщик», «Фунтик и огурцы» и др.), чтение и анализ притч, басен («Мальчик-вор и его мать», «Вор и маска»).

Занятия проводятся 2 раза в неделю, длительность одного занятия – 1 час. Общее количество занятий, включённых в программу – 10.

Участниками групп являлись больные шизофренией, и больные с органическим расстройством личности и с синдромом зависимости от алкоголя.

Программа по профилактике сексуальных правонарушений с основами правовых знаний

*Цель:* повышение ответственность за собственное поведение, развитие самосознания, саморегуляции и способности к планированию поступков.

*Задачи:* актуализация имеющихся у пациентов представлений об ответственности за правонарушения, влияние психического расстройства на совершенное ООД, знакомство с основными статьями законодательства и с ответственностью за сексуальное насилие.

Использовались методы: клиническая беседа, наблюдение, элементы проблемно-ориентированной, когнитивно-поведенческой, рациональной психотерапии, дискуссия, наблюдение, элементы психообразования.

Программа по профилактике правонарушений, совершенных против личности с основами правовых знаний

*Цели:*

1. Предупреждение агрессивного и конфликтного поведения, формирование критического отношения к дефектам социального поведения.

2. Повышение возможности продуктивного разрешения внутренних и внешних конфликтов, трансформация агрессивных тенденций в социально приемлемую активность.

3. Отработка социально приемлемых паттернов поведения на уровне группового взаимодействия. Изменение системы отношений, неадекватных реакций и форм поведения, достигаемое путем направленного воздействия группы на основные сферы личности, познавательную, поведенческую, эмоциональную

4. Повышение ответственность за собственное поведение.

*Задачи:*

1. Осознание собственных агрессивных тенденций, дифференцировка приемлемых и неприемлемых способов выражения агрессии. Стимулирование уяснения меры своего участия в возникновении конфликтных и травмирующих ситуаций.

2. Научение контролю своих эмоций, приемам разрядки агрессивности, выражению чувств социально приемлемым способом.

3. Работа с моделями проявления агрессии. Замена деструктивных моделей на конструктивные.

4. Формирование и отработка умений и навыков эффективного поведения. Выработка новых моделей поведения: изучение возможных конструктивных способов поведения, тренировка, проигрывание ситуаций.

5. Использование новых представлений и форм поведения в повседневной жизни.

6. Актуализация имеющихся у пациентов представлений об ответственности за правонарушения, знакомство с основными статьями законодательства и с ответственностью за правонарушения.

*Программа по профилактике правонарушений, совершенных против собственности*

*Цель программы* – реализация психологических условий и средств, обеспечивающих формирование нравственных деятельно-волевых черт и преодоление деформаций характера у пациентов.

*Задачи программы:*

1. Способствовать формированию правовой культуры пациентов, расширению их знаний о нормах, правилах и законах, регулирующих и нормирующих поведение человека.

2. Организовать специальные занятия, направленные на формирование представлений и понятий о характере и его чертах.

3. Обучать пациентов умениям и навыкам рефлексии, самопознания, самоанализа и самооценки своих действий и поступков; актуализировать их стремление к самовоспитанию нравственных черт характера: доброты, правдивости, ответственности, честности и др.

4. Обеспечить включение пациентов в разнообразную деятельность, способствующую развитию умений и навыков эффективной коммуникации, овладению стратегиям социально-адаптивного поведения.

Далее проводится поддерживающая психологическая и социальная коррекция, направленная на закрепление новых аспектов представлений о себе и положительного эмоционального отношения к себе, реализацию полученных знаний в поведении; стимулируется обмен впечатлениями между участниками группы.

После завершения групповых занятий обязательно проводится одна-две индивидуальные психокоррекционные беседы с целью ориентации пациента на использование в практической деятельности приобретенных им знаний и умений; подчеркиваются успехи, достигнутые им в процессе групповых занятий, и закрепляются положительная мотивация к различным видам психологической поддержки.

Специфика этих программ: минимум отрицательных эмоций, вызываемых у пациентов; акцент на позитивных сторонах личности; взаимодействие строится в атмосфере взаимного принятия, способствующей

самовыражению (физическому и духовному); открытость, четкое модулирование своих эмоций и рефлексии, активная позиция ведущего, обсуждение психологических проблем пациентов не форсируется; соблюдается щадящий режим в проработке проблем с обязательным позитивным и целостным завершением.

## Результаты



Рисунок 1. Динамика показателей по тесту Вагнера

При первичном обследовании в тесте Вагнера выявилось недоразвитие корпоративных тенденций, наличие психопатологии, тенденция к уходу от реальности, враждебность, эмоциональная черствость, дефицит искренних эмоциональных отношений с другими и снижение желания поддерживать эмоциональный контакт, дефицит чувства социальной ответственности, основной опыт переживаний связан с физической средой, а не с другими людьми.

В результате проведенной психокоррекционной работы снизилось количество ответов по категориям «Агрессия» и «Директивность». По категории «Аффектация» (направленность на доброжелательные отношения с окружающими) и «Коммуникация» (направленность на общение) отмечается возрастание ответов.

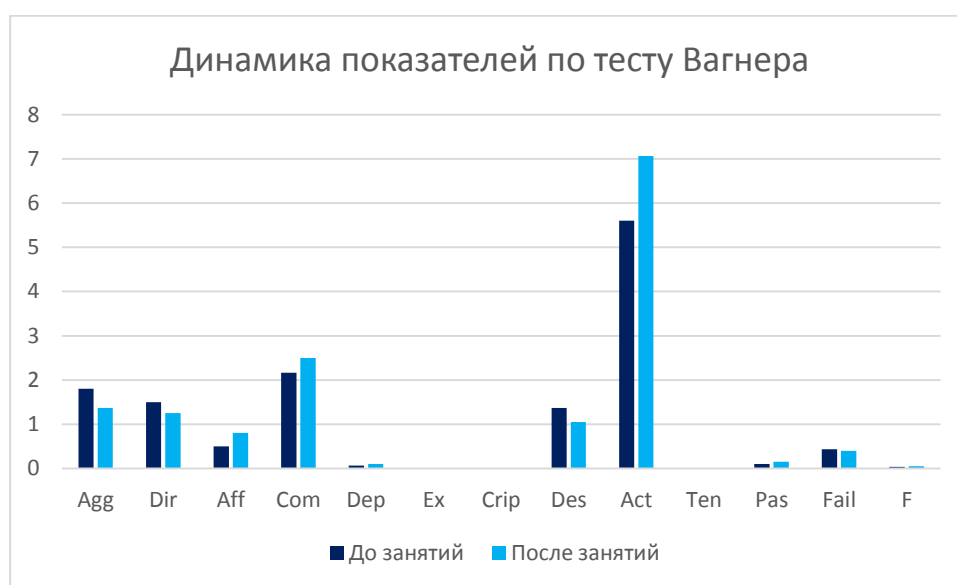

Рисунок 2 Динамика шкал в опроснике СМИЛ

По данным психологического обследования в усредненном профиле отмечается повышение профиля по 3,4,6,8 шкалам, указавший на преобладание психопатических и шизоидных черт. Лицам с таким профилем свойственно: плохая социальная адаптация, интровертированность, апатия, подозрительность, холодность эмоций, наличие собственной системы представлений, субъективизм оценок, тенденция к построению субъективной иррациональной схемы враждебных межличностных отношений, а также пациенты характеризовались: своеобразием мотивационно-ценностной сферы, индивидуализмом, раздражительностью, вспыльчивостью, тенденцией к непосредственной реализации возникающих побуждений и отреагированию эмоций, снижением самоконтроля и прогностических способностей, склонностью к непродуманным решениям, аффективным вспышкам. Сравнительный анализ данных выявил разницу по следующим шкалам опросника СМИЛ: снизились показатели по шкалам «эмоциональная лабильность», «импульсивность», «ригидность», «индивидуалистичность». Контрольные шкалы при этом отражали увеличение надежности полученных данных по сравнению с первым обследованием. Итак, можно предположить, что повышение показателей клинических шкал в этих случаях говорит о возрастании доверия к психологу, снижении уровня эмоциональной напряженности и диссимулятивных тенденций.

Проведенные коррекционные мероприятия способствовали повышению возможности продуктивного разрешения внутренних и внешних конфликтов, трансформации агрессивных тенденций в социально приемлемую активность, изменению системы отношений. Работа была направлена на дифференцировку приемлемых и неприемлемых способов выражения агрессии, замену деструктивных моделей поведения на конструктивные, которые позволяют использовать новые формы поведения в повседневной жизни.

Оценивая результативность групповой работы можно отметить, что пациенты стали более коммуникабельными, возросла осознанность взаимосвязи своего психического состояния и совершения ООД. Занятия в группе способствовали развитию чувства ответственности и некоторых ценных социальных навыков, а также проявлению альтруистических потребностей и установлению контактов с другими членами группы. В поведении преобладают социально позитивная направленность, адекватные планы на будущее, бесконфликтные отношения с окружающими, достаточный самоконтроль, ориентация на соблюдение правил и норм поведения.

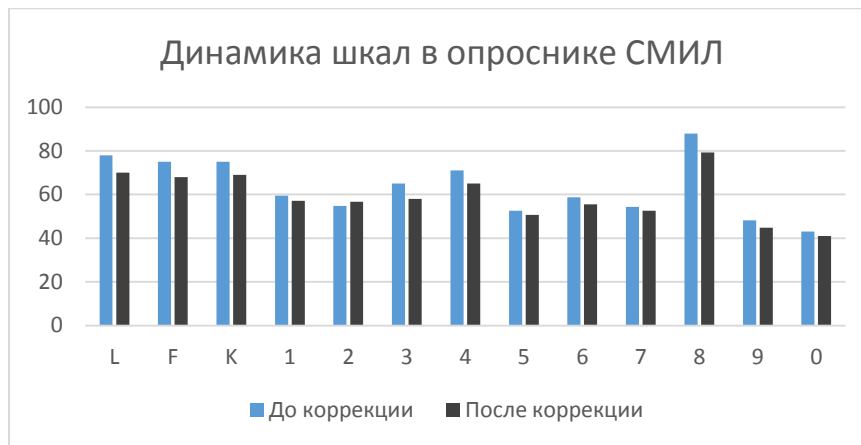
Анализ динамики поведения в психокоррекционной группе показал, что у пациентов повысилась активность, доверительность, в большей степени стали соблюдаться нормы поведения в группе; происходит постепенная замена системы понятий криминального общества на общепринятые понятия чести, совести, долга. Понятие об уверенности в себе, ранее трактуемой как агрессивность, высокомерие, отказ от общения, враждебность, заменяется на понимание уверенности как спокойствия, доброжелательности, целеустремленности, соблюдения правил поведения в обществе.

Можно отметить, что наиболее эффективной является работа с больными без выраженного психопатоподобного дефекта, интеллектуально сохранными или совершившими правонарушение в состоянии временного расстройства сознания.

## **Выводы**



Разработанный курс по профилактике правонарушений, основанный на применении техник арт-терапии, мульттерапии, психодраммы, групповой дискуссии, ролевых игр, психогимнастических упражнений, элементов музыкотерапии, анализе ситуаций имеет ярко выраженный психотерапевтический эффект, отмеченный лечащими врачами, персоналом отделения, и может быть рекомендован для терапии нервно-психических расстройств в психиатрической практике. А также положительными результатами является улучшение поведения, снижение конфликтных ситуаций среди пациентов в отделении, повышение культуры общения.

Учитывая, что из психиатрического стационара общего типа пациенты переводятся на амбулаторный режим лечения и выходят в социум, вопрос качества психосоциальной реабилитации и лечения, в целом, становится наиболее важным. Исходя из опыта проведения групповой психокоррекционной работы с психически больными в условиях стационара общего типа, можно говорить об эффективности и необходимости подобных занятий. Под влиянием медикаментозной терапии и психокоррекционных мероприятий у пациентов формируются более устойчивые и социально ориентированные установки, навыки противостояния давлению асоциального окружения. В ходе групповых психокоррекционных занятий формируются навыки сдерживания аффективных импульсов, происходит воздействие на их личностные установки, обеспечивается расширение стратегий совладания с жизненными трудностями, улучшаются адаптивные возможности, что в совокупности способствует снижению социальной опасности психически больных и готовит их к возвращению в общество.

Психологическая коррекция лиц, находящихся на принудительном лечении, направлена на формирование адекватного отношения к заболеванию, выработку устойчивых форм поведения, развитие самосознания, уровня мотивации к позитивным изменениям, повышение ответственности пациентов за свое социальное поведение и процесс лечения в отделении. Это способствует активной адаптации к социальной среде и предполагает снижение и

предотвращение общественной опасности пациентов, обусловленной психическим расстройством, поступками, опасными для окружающих и жизни самого пациента, предупреждения совершения новых общественно опасных деяний при условии постоянной помощи психиатрических служб и поддержке близкого окружения, общества.

Таким образом, включение психокоррекционных занятий в программу реабилитации даёт следующие преимущества:

- 1). происходит улучшение психического состояния больных;
- 2). обеспечивается динамическое наблюдение актуального состояния больных, так как пациенты на занятиях подробно рассказывают о своих проблемах, внутренних переживаниях;
- 3). пациентам оказывается своевременная помощь в разрешении трудных жизненных ситуаций.

Все эти факторы способствуют повышению профилактики ООД.

#### **Библиографический список:**

1. Булыгина В.Г. Цели психосоциальной реабилитации во время принудительного лечения в психиатрическом стационаре // Российский психиатрический журнал. – 2006. – № 2. – С. 23–27.
2. Булыгина В. Г. Концепция работы и возможности коррекционной психологии во время принудительного лечения // Российский психиатрический журнал. № 6.
3. Булыгина В. Г., Кудрявцев И. А. Психологические основы профилактики опасных действий психически больных: Монография – М.: «Спринтер», 2016. – 421 с.
4. Булыгина В.Г. Оценка риска агрессии психически больных в стационарах, осуществляющих принудительное лечение: Метод. рекоменд. / В.Г. Булыгина. – М.: ГНЦ ССП им. В.П. Сербского, 2010. – 26 с.
5. Винникова И. Н., Макушкина О. А., Дмитриев А. С. Вторичная профилактика общественно опасных действий лиц с психическими

расстройствами. – М.: ФГБУ «НМИЦ ПН им. Сербского Минздрава России», 2018.

6. Котов В. П., Мальцева М. М., Булыгина В. Г., Каганович Ю. Т. Роль психолога в психиатрическом стационаре для принудительного лечения // Рос. психиатр. журн. – 2005. - № 1. – С. 29-33.

7. Макушкина О. А., Булыгина В. Г. Психосоциальная терапия и реабилитация в процессе принудительного лечения лиц, страдающих психическими расстройствами: Учебное пособие. – М., ФГБУ «НМИЦ ПН им. Сербского Минздрава России», 2016.

8. Рыбников В. Ю., Булыгина В. Г. Психологическая профилактика общественно опасных действий лиц с тяжелыми психическими расстройствами: Монография – М.: «Спринтер», 2015. – 285 с.

9. Психокоррекционные мероприятия в практике принудительного лечения психически больных / под ред. В.Г. Булыгиной. – М., 2015. – С. 260.

*Кетова Каролина Вячеславовна, доктор физ.-матем. наук, профессор  
Ижевский государственный технический университет им. М.Т. Калашиникова*

## **АНАЛИЗ ИСТОЧНИКОВ ФИНАНСИРОВАНИЯ И ЭФФЕКТИВНОСТИ РЕАЛИЗАЦИИ МЕРОПРИЯТИЙ ПО ПЕРЕВОДУ РЕГИОНАЛЬНОЙ СИСТЕМЫ ТЕПЛОСНАБЖЕНИЯ НА МЕСТНЫЕ ВИДЫ ТОПЛИВА**

**Аннотация:** В работе представлена методология анализа эффективности мероприятий, необходимых для перевода региональной системы теплоснабжения на альтернативные источники энергии. Предложена система индикаторов для оценки эффективности реализации мероприятий. Определены возможные финансовые источники для реализации технических мероприятий. Приведены расчеты для некоторых планируемых значений индикаторов оценки эффективности мероприятий программы. Показано, что использование местных энергоресурсов, в первую очередь древесных отходов и отходов животноводства, является одним из возможных вариантов решения проблемы энергоснабжения отдаленных районов Удмуртской Республики в условиях дефицита топливно-энергетических ресурсов и устойчивого роста цен на традиционные виды топлива и транспортные расходы по доставке сырья в регион.

**Ключевые слова:** математическое моделирование, система теплоснабжения, источники финансирования, альтернативные источники энергии, экономическая эффективность, региональная система.

**Annotation:** The paper presents a methodology for analyzing the effectiveness of measures required to transfer the regional heat supply system to alternative energy sources. A system of indicators for evaluating the effectiveness of the implementation of measures is proposed. Possible financial sources for the implementation of

technical measures are identified. Calculations are given for some planned values of indicators for evaluating the effectiveness of program activities. It is shown that the use of local energy resources, primarily wood waste and animal husbandry waste, is one of the possible solutions to the problem of energy supply to remote areas of the Udmurt Republic in conditions of a shortage of fuel and energy resources and a steady increase in prices for traditional fuels and transport costs for the delivery of raw materials to the region.

**Key words:** mathematical modeling, heat supply system, sources of financing, alternative energy sources, economic efficiency, regional system.

### *Введение*

В современных условиях активного развития социально-экономической среды регионов РФ присутствует постоянный спрос на энергоресурсы, при этом запасы традиционных видов топлива истощаются, а новые месторождения разрабатываются медленно. Это, в свою очередь, ведет к устойчивому росту цен на традиционные виды топлива и, параллельно, к увеличению тарифов на железнодорожные и автомобильные перевозки. В этой связи становится актуальной задача перевода региональных систем теплоснабжения на местные виды топлива [1].

Необходимость проведения реконструкции региональной системы теплоснабжения обусловлена также еще следующим рядом причин. Во-первых, это необходимость развития производственных мощностей и новых отраслей промышленности, основанных на инновациях и создании новых технологий переработки топливно-энергетических ресурсов [2; 3]. Во-вторых, обеспечение энергобезопасности региона [4; 5]. Также данная проблема актуальна с точки зрения обеспечения экологической безопасности [6; 7].

Для проведения реконструкции региональной системы теплоснабжения, необходимо оценить экономическую возможность проведения необходимых технических мероприятий. Разработаем методологию оценки экономической целесообразности перевода региональной системы теплоснабжения на местные

виды топлива, которая также будет направлена на решение задачи эффективного распределения инвестиций в систему теплоснабжения региона.

Целью данной работы является анализ источников финансирования, разработка бизнес-плана и сетевого графика работ по реконструкции системы теплоснабжения региона. Для примера рассмотрим региональную систему Удмуртской Республики (УР).

#### *Основная часть*

Основными видами топлива, потребляемыми в УР, являются газ, нефтепродукты и уголь, поставляемые из других регионов. Местными видами топлива являются торф, дрова, отходы лесозаготовок и деревопереработки. Они составляют небольшую часть в топливном балансе региона. Республика зависима от традиционных топливно-энергетических ресурсов, ввозимых из других регионов России [8]. Потребность в топливе котельных, не использующих газ в качестве топлива, составляет 81,4 тыс. т у.т. (тонн условного топлива).

По оценкам, приведенным в [9], в большинстве районов УР энергетический потенциал местных энергоносителей (древесных отходов, отходов животноводства) превышает суммарные потребности в энергоресурсах. Однако этот потенциал используется не в полной мере. Для решения этой проблемы была разработана концепция “Снабжение населения, объектов социально-бытовой сферы в отдаленных населенных пунктах УР местными видами топлива, альтернативными природному газу” [9]. В рамках концепции был проведен кластерный анализ для решения задачи оптимального распределения топливно-энергетических ресурсов [10] и решена логистическая [11]. В итоге получен следующий список необходимых для реализации, поставленной задачи мероприятий, а именно:

- ✓ строительство пунктов переработки древесных отходов (ППТ) в щепу;
- ✓ создание пунктов накопления древесных отходов (ПНО);
- ✓ строительство пеллетных заводов;

- ✓ создание пунктов переработки отходов животноводства;
- ✓ проведение газопровода;
- ✓ реконструкция котельных, переводимых на щепу;
- ✓ реконструкция котельных, переводимых на пеллеты;
- ✓ реконструкция котельных, переводимых на биогаз.

В этой связи необходимо осуществить анализ экономической целесообразности перевода региональной системы теплоснабжения на местные виды топлива и определить возможные финансовые источники для реализации технических мероприятий.

Источниками средств для реализации перевода являются:

- ✓ средства бюджетов всех уровней и консолидируемые бюджетные средства;
- ✓ частный капитал на основе частно-государственного партнерства;
- ✓ заемные средства кредитных организаций;
- ✓ собственные средства предприятий.

Средства консолидированного фонда должны направляться на разработку технических мероприятий и дальнейший мониторинг их реализации. На схеме (рис. 1) представлено финансирование мероприятий за счет консолидированных бюджетных средств. Профильные министерства региона (Министерство строительства, жилищно-коммунального хозяйства и энергетики УР, Министерство промышленности и торговли УР) в сотрудничестве с Республиканской Энергетической Комиссией подают предложения по использованию консолидированных средств Правительству УР, которое формирует направление использования консолидированных средств и утверждает перечень реализуемых мероприятий. Далее консолидирующая организация финансирует список утвержденных мероприятий, заключает договора с подрядными организациями.



Рис. 1 – Схема финансирования мероприятий за счет консолидированных бюджетных средств

За счет консолидированных средств также возможно предоставление субсидий на возмещение части процентной ставки по кредитам и части затрат по уплате лизинговых платежей. В ходе реализации перевода региональной системы теплоснабжения на местные виды топлива возможно финансирование части затрат за счет консолидированных средств (например, проектные работы), а также предоставление субсидий на возмещение части процентной ставки по кредитам и части затрат по уплате лизинговых платежей (по покупке оборудования).

Возможно привлечение средств бюджетов всех уровней, порядок использования которых регламентируется документами [12; 13].

В бюджете региона необходимо предусмотреть средства на предоставление государственных гарантий в сторону кредитных организаций, а также предоставление налоговых льгот и субсидий предприятиям, которые финансируют мероприятия по реконструкции региональной системы

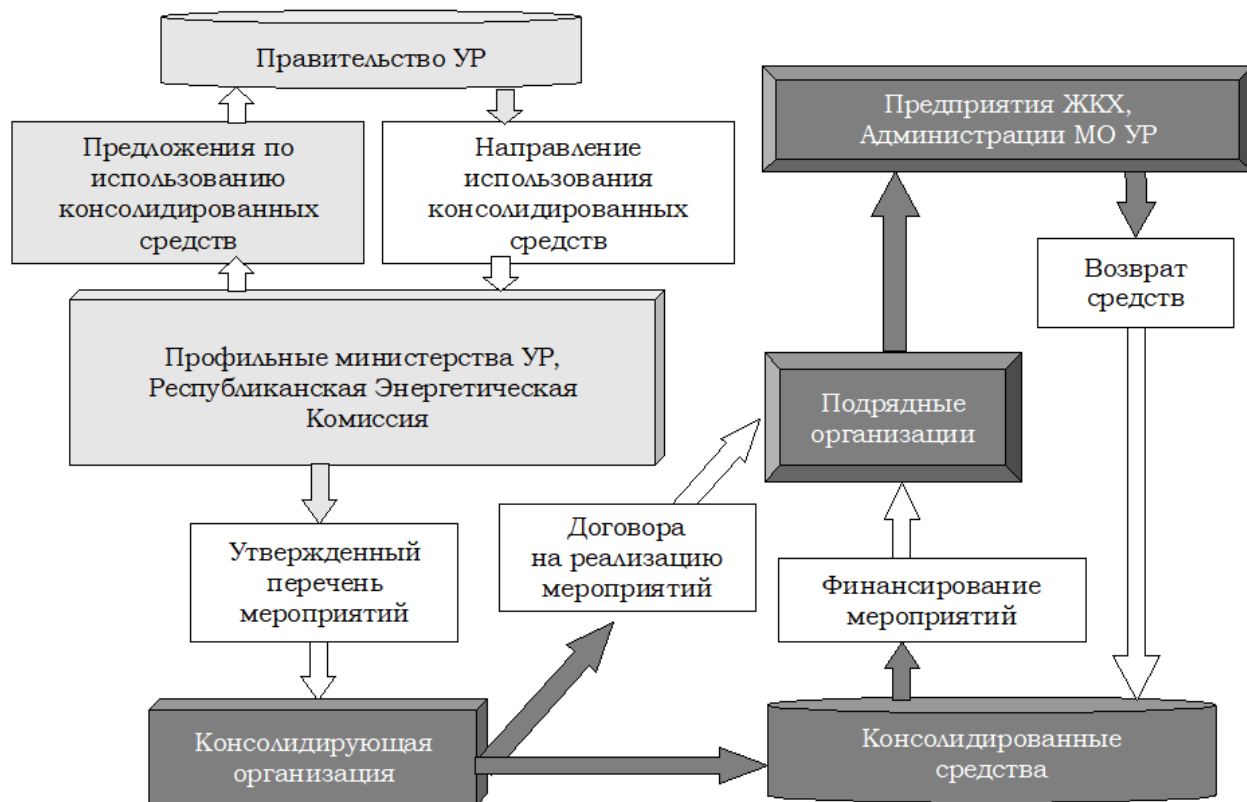

теплоснабжения. Схема финансирования мероприятий за счет кредитных средств представлена на рис. 2.



Рис. 2 – Схема финансирования мероприятий за счет кредитных средств

Оценку эффективности реализации мероприятий по переводу региональной системы теплоснабжения на местные виды топлива будем проводить на основе использования системы индикаторов, которые представляют собой измеряемые количественные показатели, характеризующие текущее изменение ситуации и достижение цели в результате реализации мероприятий.

Разработанная система индикаторов отражает три группы показателей: энергетическая группа, экономическая и экологическая. Эти группы позволяют провести объективную оценку результативности проведенных мероприятий на всех этапах их исполнения (таблица 1).

Таблица 1 – Показатели и индикаторы качества реализации мероприятий по переводу региональной системы теплоснабжения на местные виды топлива в делении по группам

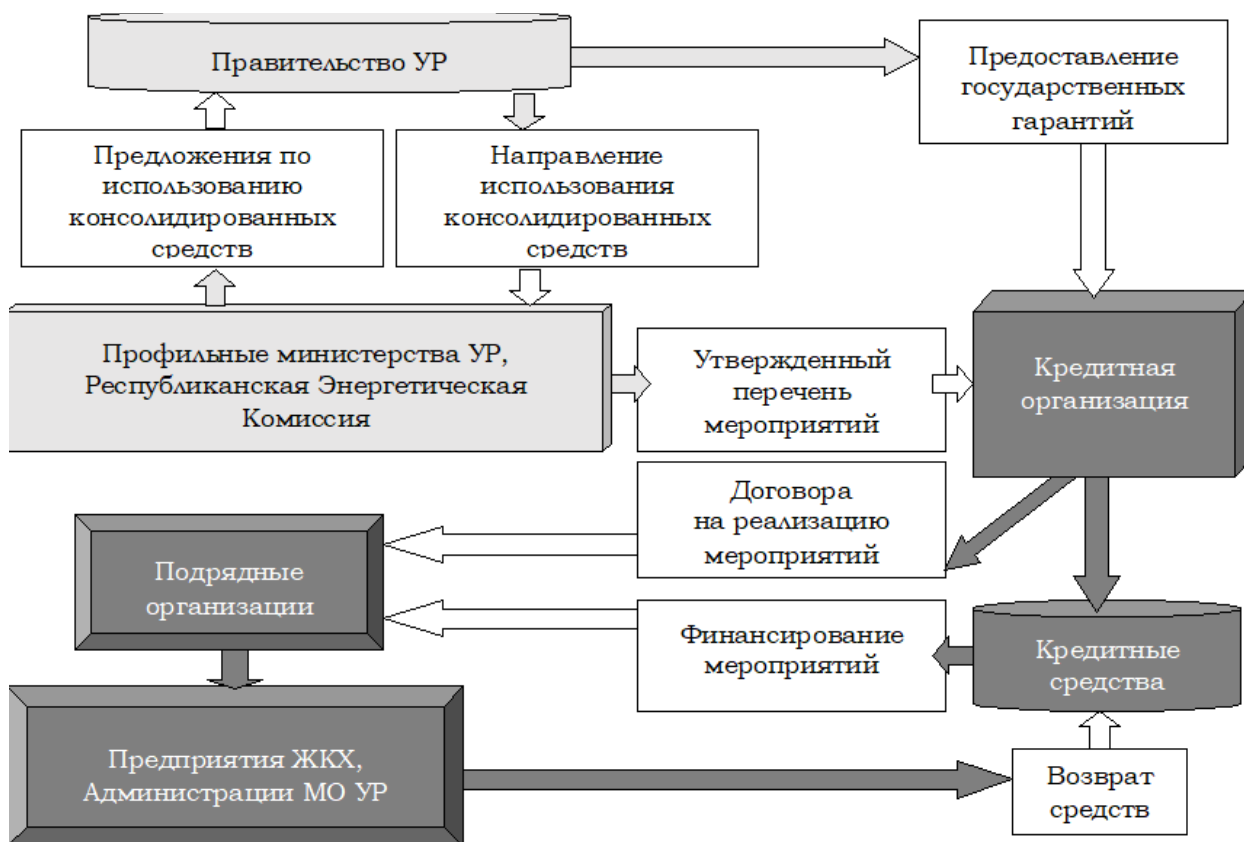
№	Наименования показателей и индикаторов	Единица измерения
<b>1</b>	<b>Энергетические</b>	
1.1	Энергоэффективность	%
1.2	Процент местных видов ТЭР (щепа, пеллеты, биогаз) в общей структуре их потребления	%
1.3	Процент переоборудованных теплоисточников от запланированных	%
<b>2</b>	<b>Экономические</b>	
2.1	Удельное теплоснабжение бюджетных организаций относительно 2010 г.	%
2.2	Экономия бюджетных средств	млн.руб.
2.3	Процент затрат на ТЭР в себестоимости тепловой энергии	%
<b>3</b>	<b>Экологические</b>	
3.1	Процент перерабатываемых древесных отходов	%
3.2	Процент перерабатываемых отходов животноводства	%
<b>4</b>	<b>Процент фактического выполнения мероприятий</b>	%
<b>5</b>	<b>Эффективность реализации программы</b>	%

Рассмотрим показатели, приведенные в таблице 1. Энергоэффективность  $E$  показывает, насколько эффективно происходит потребление произведенной энергии, какие потери при этом происходят на теплоисточнике, в коммунальных сетях при доставке энергии от производителя к потребителю. Величина энергоэффективности определяется выражением:

$$E = (V_{ТЭР} / V_{ТЕП}) \cdot 100\%, \quad (1)$$

где  $V_{ТЭР}$  – общий объем потребления топливно-энергетических ресурсов (ТЭР), т у.т.;  $V_{ТЕП}$  – объем производства энергии по всем котельным, т у.т.

Индикатор “Процент местных видов энергоносителей (щепа, пеллеты, биогаз) в структуре потребления ТЭР” показывает энергонезависимость УР от внешних топливно-энергетических ресурсов.

Основными видами топливно-энергетических ресурсов, потребляемых в УР, являются газ, уголь, нефтепродукты, электроэнергия, которые доставляются из других регионов. Местные виды топлива – это торф и дрова, и произведенные на их основе щепа, пеллеты, биогаз. Процент местных видов энергоносителей рассчитывается по формуле:

$$\varepsilon = (V_{TЭPM} / V_{TЭРО}) \cdot 100\%, \quad (2)$$

где  $V_{TЭPM}$  – объем потребления местных ТЭР, т.у.т.;  $V_{TЭРО}$  – общий объем потребления ТЭР, т.у.т.

В республике большое внимание уделяется повышению энергетической безопасности теплоснабжения населения УР. Проблема энергетической безопасности возникает вследствие старения оборудования теплоисточников. Поэтому в качестве одного из индикаторов оценки реализации мероприятий по переводу региональной системы теплоснабжения на местные виды топлива будем рассматривать процент переоборудованных теплоисточников к:

$$\kappa = (N_{ПТ} / N_T) \cdot 100\%, \quad (3)$$

где  $N_{ПТ}$  – число переоборудованных теплоисточников, шт;  $N_T$  – общее число теплоисточников, планируемых к переоборудованию, шт.

В регионе насчитывается около 1,5 тысяч теплоисточников, вырабатывающих тепло на коммунальные и производственные нужды. При этом более 1 тысячи теплоисточников находятся на балансе бюджетов различных уровней [8; 9]. На значительной части этих теплоисточников установлено оборудование, у которого на данный момент период эксплуатации превышает срок полезного использования. Выход из строя оборудования приводит к сбою в поставках тепла.

Удельное теплотребление бюджетных организаций относительно базового года рассчитывается по формуле:

$$V_{TЭРБО}^{y\delta} = (V_{TЭРБ}^{y\delta} / V_{баз}^{y\delta}) \cdot 100\%, \quad (4)$$

где  $V_{TЭРБ}^{y\delta}$  – удельное теплотребление бюджетными организациями, т.у.т./тыс.м<sup>2</sup>;  $V_{баз}^{y\delta}$  – удельное теплотребление бюджетными организациями в базовом году, т.у.т./тыс.м<sup>2</sup>.

Местные возобновляемые виды топлива (щепа, пеллеты, биогаз) являются экономически более выгодными по сравнению с используемыми на данный момент энергоносителями. Производство собственных видов топлива

приведет к уменьшению удельных затрат на доставку энергоносителей из других регионов и может быть отражено в индикаторе “Процент затрат на ТЭР в себестоимости тепловой энергии”. Этот индикатор определяется как отношение себестоимости топливно-энергетических ресурсов к общей стоимости производства тепловой энергии.

Экономия бюджетных средств, получаемая в результате использования экономически более выгодных видов топлива, рассчитывается по формулам:

$$\mathcal{E}_i = \sum_{j=1}^N (T_{ij}^{TЭ} - C_{ij}^{TЭ}) \cdot V_{ij}, \quad \mathcal{E} = \sum_{i=1}^T \mathcal{E}_i, \quad (5)$$

где  $\mathcal{E}_i$  – экономия бюджетных средств в  $i$ -м году;  $T_{ij}^{TЭ}$  – тариф тепловой энергии в  $i$ -м году на  $j$ -ом теплоисточнике, руб./т у.т.;  $C_{ij}^{TЭ}$  – себестоимость тепловой энергии в  $i$ -м году на  $j$ -ом теплоисточнике при переводе его на местный вид топлива, руб./т у.т.;  $V_{ij}$  – объем производства тепла в  $i$ -м году на  $j$ -ом теплоисточнике, т у.т.;  $N$  – количество теплоисточников, шт.;  $T$  – количество лет, в течение которых происходит переоборудование теплоисточников.

Использование древесных отходов и отходов животноводства в качестве местных видов топлива положительно влияет на экологическую ситуацию в регионе. Индикаторы “Процент перерабатываемых древесных отходов” и “Процент перерабатываемых отходов животноводства” рассчитываются, соответственно, по формулам:

$$\beta_{дер} = (V_{дер}^{nep} / V_{дер}) \cdot 100\%, \quad \beta_{жив} = (V_{жив}^{nep} / V_{жив}) \cdot 100\%, \quad (6)$$

где  $\beta_{дер}, \beta_{жив}$  – процент перерабатываемых древесных отходов и отходов животноводства соответственно от общего количества соответствующих отходов, %;  $V_{дер}^{nep}, V_{жив}^{nep}$  – объем переработанных древесных отходов и отходов животноводства соответственно, т;  $V_{дер}, V_{жив}$  – общий объем древесных отходов и отходов животноводства соответственно, т.

Индикатор “Процент фактического выполнения программы” рассчитывается как отношение стоимости фактически выполненных работ к общему запланированному объему необходимых инвестиций для реализации полного перечня мероприятий:

$$\alpha = (S_{BP}/I) \cdot 100\%, \quad (7)$$

где  $\alpha$  – доля фактического выполнения программы, %;  $S_{BP}$  – стоимость выполненных работ, приведенная к рассматриваемому году, в ценах текущих лет, тыс. руб.;  $I$  – общий объем инвестирования, необходимый для реализации мероприятий, тыс. руб.

Интегральная оценка эффективности реализации республиканской целевой программы определяется по формуле:

$$J = \sum_{i=1}^m \lambda_i \frac{T_{\phi i}}{T_{ni}} \cdot 100\% = \sum_{i=1}^m \lambda_i J_i, \quad \sum_{i=1}^m \lambda_i = 1, \quad (8)$$

где  $J$  – эффективность реализации мероприятий, %;  $\lambda_i$  – весовой коэффициент  $i$ -го индикатора;  $m$  – количество индикаторов, на основе которых оценивается эффективность реализации мероприятий,  $J_i$  – эффективность хода реализации мероприятий, характеризуемая  $i$ -м индикатором, %;  $T_{\phi i}$  – фактическое значение индикатора, характеризующего реализацию мероприятий;  $T_{ni}$  – плановое значение  $i$ -го индикатора.

$$J_i = \frac{T_{\phi i}}{T_{ni}} \cdot 100\%, \quad J = \sum_{i=1}^m \lambda_i J_i, \quad \sum_{i=1}^m \lambda_i = 1. \quad (9)$$

Некоторые рассчитанные планируемые значения индикаторов оценки эффективности мероприятий программы, реализуемой в течение 10-ти лет, представлены на рис. 3-7. Для примера в качестве источника финансирования рассмотрены бюджетные средства. Чем меньше период инвестирования программы, тем быстрее достигаются требуемые значения целевых индикаторов (доля местных видов энергоносителей в структуре потребления ТЭР должна составить 30%).



Рис. 3 – Динамика индикатора “Энергоэффективность” при различных периодах инвестирования



Рис. 4, а – Динамика индикатора “Процент местных видов ТЭР” при различных периодах инвестирования

Рис. 4, б – Динамика индикатора “Процент переоборудованных теплоисточников” при различных периодах инвестирования

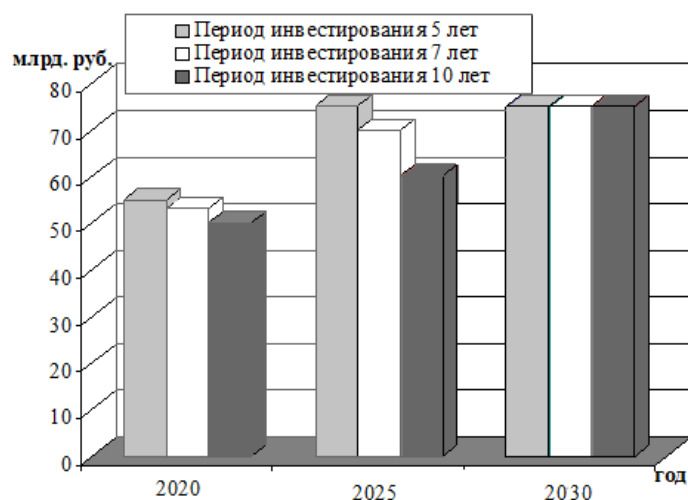
На рис. 5 а, б изображена динамика планируемых значений индикаторов, отражающих вклад мероприятий в экономическую сферу: “Удельное теплотребление бюджетных организаций относительно базового года” и “Процент затрат на ТЭР в себестоимости тепловой энергии”.

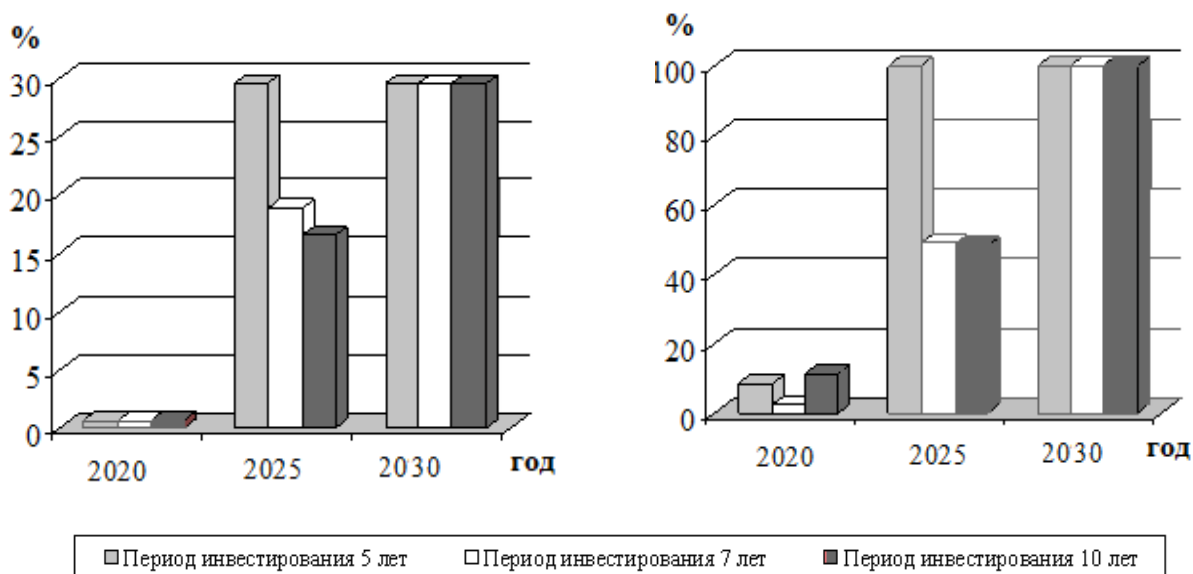
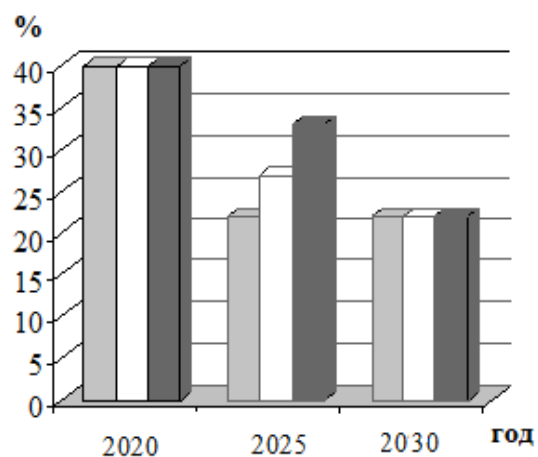
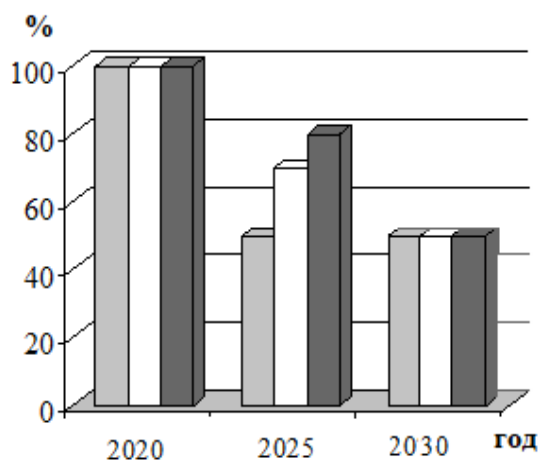

Период инвестирования 5 лет
  Период инвестирования 7 лет
  Период инвестирования 10 лет

Рис. 5, а – Динамика индикатора “Удельное теплопотребление бюджетных организаций” при различных периодах инвестирования

Рис. 5, б – Динамика индикатора “Процент затрат на ТЭР в себестоимости энергии” при различных периодах инвестирования

На рис. 6 изображена динамика планируемого значения целевого индикатора “Экономия бюджетных средств”, отражающего вклад мероприятий в бюджетную сферу. Видно, что чем меньше период инвестирования (время реализации мероприятий по переводу региональной системы теплоснабжения на местные виды топлива), тем больше значение индикатора.



Рис. 6 – Динамика индикатора “Экономия бюджетных средств” при различных периодах инвестирования

Дополнительным продуктом, получаемым при производстве биогаза, является биоудобрение. На рис. 7 а, б изображена динамика планируемых значений индикаторов, отражающих вклад мероприятий по переводу региональной системы теплоснабжения на местные виды топлива в экологическую сферу: “Процент перерабатываемых отходов животноводства” и “Процент перерабатываемых отходов лесозаготовки”.

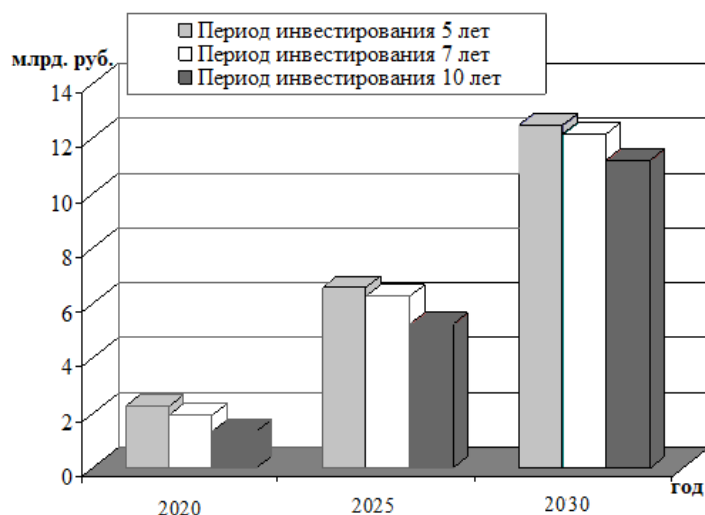

Рис. 7, а – Динамика индикатора “Процент перерабатываемых древесных отходов” при различных периодах инвестирования

Рис. 7, б – Динамика индикатора “Процент перерабатываемых отходов животноводства” при различных периодах инвестирования

Оценка эффективности достижения целевых показателей программы лежит в области анализа качества результата каждого отдельного проекта, соответствия фактически достигнутых значений запланированным.

Показатели “Доля фактического выполнения программы” и “Эффективность реализации программы” могут быть рассчитаны по мере необходимости на любой стадии ее выполнения для мониторинга текущего состояния степени выполнения программы.

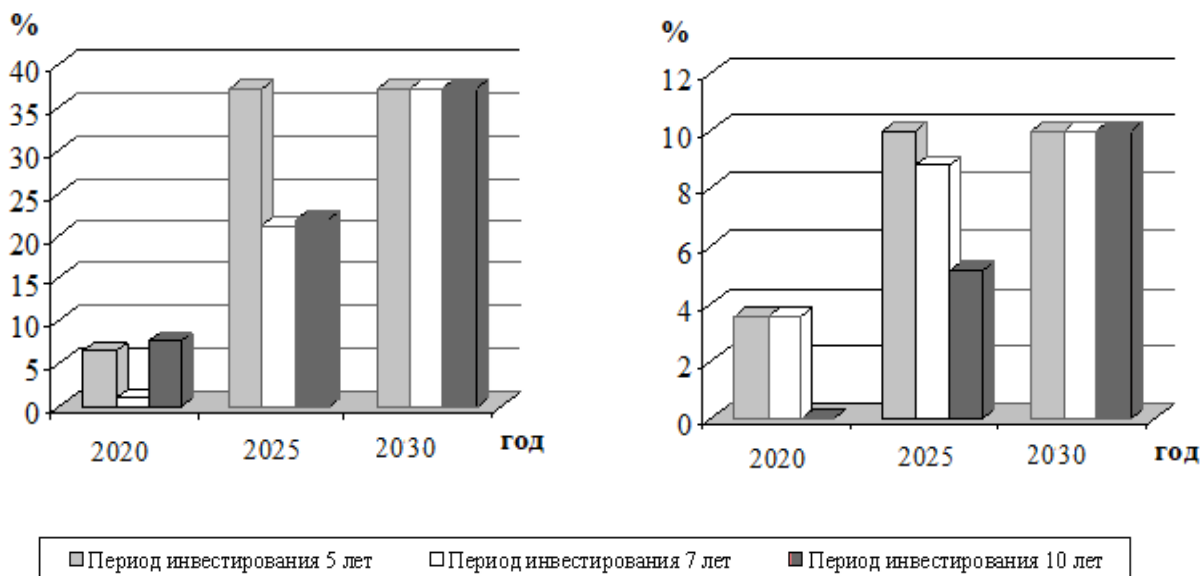
### *Заключение*

Разработана методика оценки соответствия запланированного и действительного хода реализации мероприятий по переводу региональной системы теплоснабжения на местные виды топлива, построенная на основе



системы индикаторов. Методика содержит количественные показатели эффективности реализации мероприятий.

Рассмотрены различные источники финансирования мероприятий по переводу региональной системы теплоснабжения на местные виды топлива: средства бюджетов всех уровней; консолидируемые средства на основе частного-государственного партнерства; бюджетные и внебюджетные гранты на проведение научно-исследовательских и опытно-конструкторских работ; заемные средства кредитных организаций; собственные средства предприятий.

Использование местных энергоресурсов, в первую очередь древесных отходов и отходов животноводства, является одним из возможных вариантов решения проблемы энергоснабжения отдаленных районов Удмуртской Республики в условиях дефицита топливно-энергетических ресурсов и устойчивого роста цен на традиционные виды топлива и транспортные расходы по доставке сырья в регион.

#### **Библиографический список:**

1. Оценка перспектив и целесообразности перехода субъектов Российской Федерации, использующих нефтепродукты с целью теплоснабжения, на местные и возобновляемые виды топлива // Доклад аналитического центра при правительстве РФ. – 2015. URL: <https://ac.gov.ru/files/attachment/8084.pdf> (дата обращения 05.10.2020).

2. Дежина И., Пономарев А. Перспективные производственные технологии: новые акценты в развитии промышленности // Форсайт – 2014. – Т.8, № 2. – С. 16-29. URL: <https://www.elibrary.ru/item.asp?id=21711700> (дата обращения 07.10.2020).

3. Андрианов В.Д. Актуальные проблемы и перспективы развития топливно-энергетического комплекса России // Общество и экономика. – 2017. – № 6. – С. 75-106. URL: <https://www.elibrary.ru/item.asp?id=29364770> (дата обращения 07.10.2020).

4. Лисин Е., Рогалев Н., Оклей П. Разработка модели оценки влияния структуры производственных мощностей энергосистемы на региональную энергобезопасность // Terra Economicus – 2019. – № 17(2). – С. 96-111. DOI: 10.23683/20736606-2019-17-2-96-111 URL: <https://www.elibrary.ru/item.asp?id=38523611> (дата обращения 07.10.2020).
5. Гаифуллина М.М. Повышение энергетической безопасности российских регионов // Энергия: экономика, техника, экология – 2017. – № 2. – С. 2-5. URL: <https://www.elibrary.ru/item.asp?id=28800682> (дата обращения 07.10.2020).
6. Башлакова О.И. Проблемы экологической безопасности России // Вестник МГИМО. – 2015. – № 3 (42). – С. 112-121. URL: <https://www.elibrary.ru/item.asp?id=23676373> (дата обращения 07.10.2020).
7. Тулегенова А.А., Киселева С.В., Рафикова Ю.Ю. Комплексный анализ потенциала энергообеспечения Акмолинской области с использованием возобновляемых источников энергии // Проблемы региональной экологии. – 2020. – № 3. – С. 112-119.
8. Об утверждении государственной программы Удмуртской Республики “Энергоэффективность и развитие энергетики в Удмуртской Республике” (с изменениями на 31 марта 2020 года). URL: <http://docs.cntd.ru/document/428600243> (дата обращения 03.10.2020).
9. Русяк И.Г., Преснухин В.К., Кетова К.В., Королев С.А., Трушкова Е.В. Разработка концепции топливообеспечения распределенной региональной системы теплоснабжения местными возобновляемыми видами топлива // Энергобезопасность и энергосбережение. – 2010. – № 5. – С. 14-20.
10. Кетова К.В., Трушкова Е.В., Кривенков Р.Ю. Применение кластерного анализа для решения задачи оптимального распределения топливно-энергетических ресурсов // Интеллектуальные системы в производстве. – 2010. № 2 (16). – С. 207-213. URL: <https://www.elibrary.ru/item.asp?id=15501464> (дата обращения 03.10.2020).

11. Кетова К.В., Трушкова Е.В. Решение логистической задачи топливоснабжения распределенной региональной системы теплоснабжения // Компьютерные исследования и моделирование. – 2012. – Т. 4, № 2. – С. 451-470. URL: <https://www.elibrary.ru/item.asp?id=17863058> (дата обращения 07.10.2020).

12. Бюджетный кодекс Российской Федерации. Последняя действующая редакция с комментариями. // URL: <http://budkod.ru/> (дата обращения 06.10.2020).

13. Постановление Правительства РФ от 01.03.2008 N 134 (ред. от 23.12.2016) “Об утверждении Правил формирования и использования бюджетных ассигнований Инвестиционного фонда Российской Федерации” // URL: <https://legalacts.ru/doc/postanovlenie-pravitelstva-rf-ot-01032008-n-134/> (дата обращения 06.10.2020).

*Тимербулатова Диана Рустановна, студент 1 курса магистратуры*

*Юридического факультета, Стерлитамакского филиала БашГУ*

*Ишмухаметов Яксагаей Мухаметгалеевич, научный руководитель,*

*Доцент, кандидат юридических наук, Стерлитамакского филиала БашГУ*

## **АКТУАЛЬНЫЕ ПРОБЛЕМЫ РЕАЛИЗАЦИИ ПРАВОВОГО СТАТУСА ПОТЕРПЕВШЕГО В УГОЛОВНОМ СУДОПРОИЗВОДСТВЕ**

**Аннотация:** В статье рассматривается правовое положение потерпевшего в уголовном процессе, дискуссионные аспекты, проблемы реализации прав потерпевшего и возможные пути совершенствования процессуального положения потерпевшего в современном российском уголовном судопроизводстве.

**Ключевые слова:** потерпевший, процессуальные права потерпевшего, проблемы реализации прав потерпевшего, механизмы реализации прав потерпевшего, отказ обвинителя от обвинения, признание потерпевшим, представитель потерпевшего.

**Annotation:** The article considers the legal status of the victim in the criminal process, debatable aspects, problems of exercising the rights of the victim and possible ways to improve the procedural position of the victim in modern Russian criminal justice.

**Keywords:** the victim, the procedural rights of the victim, problems of exercising the rights of the victim, mechanisms for exercising the rights of the victim, the prosecutor's refusal of the prosecution, the recognition of the victim, the representative of the victim.

Уголовно-процессуальный кодекс, провозглашает защиту прав и законных интересов лиц и организаций, потерпевших от преступлений, делая тем самым потерпевшего одной из ключевых фигур уголовного процесса. Изменение законодательства, происходящее в последние годы, идет по пути расширения прав потерпевшего, превращая его в самостоятельного участника стороны обвинения. Несмотря на это, ученые говорят о необходимости дальнейшего совершенствования законодательства в данном направлении в связи с тем, что некоторые существующие нормы носят декларативный характер, требуют корректировки, отсутствуют законодательно урегулированные механизмы реализации прав потерпевшего.

Многие вопросы, касающиеся процессуального статуса потерпевшего, остаются в научной литературе дискуссионными. Так, ст. 42 УПК РФ определяет потерпевшего как «физическое лицо, которому преступлением причинен физический, имущественный, моральный вред, а также юридическое лицо в случае причинения преступлением вреда его имуществу и деловой репутации» [1]. Известно, что по УПК РСФСР потерпевшим могло быть только физическое лицо. Пленум Верховного Суда СССР Постановлением от 1 ноября 1985 года № 16 «О практике применения судами законодательства, регламентирующего участие потерпевшего в уголовном судопроизводстве» определил, что если юридическим лицам причинен имущественный вред, то они могут признаваться гражданскими истцами, однако потерпевшими быть не могут. Несмотря на то, что законодатель допускает признание потерпевшим юридических лиц, существует противоположное мнения.

Нецелесообразно наделять юридические лица, статусом потерпевшего, мотивируя это тем, что основания признания юридических лиц потерпевшими схожи с основаниями признания их гражданскими истцами, комплекс прав потерпевшего в уголовном праве схож с комплексом прав гражданского истца, реализация прав юридическими лицами затруднена, так как они могут быть реализованы только через представителя. В связи с этим, предлагается внести изменение в ст. 42 УПК РФ, изложив ее в следующей редакции: «Потерпевшим

является физическое лицо, которому преступлением причинен физический, имущественный, моральный вред» [9].

Потерпевший в уголовном процессе появляется с момента вынесения должностным лицом соответствующего постановления. Данный процессуальный срок длительное время не был регламентирован, в связи с чем могло иметь место затягивание принятия данного решения и, как следствие, невозможность своевременной реализации потерпевшим его прав. Согласно изменениям, внесенным в УПК в 2013 году, решение о признании потерпевшим принимается незамедлительно с момента возбуждения уголовного дела. Интересна позиция Лаврешина Ю.И. по данному вопросу. Он отмечает, что необходимо установить порядок признания лица потерпевшим одновременно с возбуждением уголовного дела, при этом он предлагает делать об этом указание в резолютивной части постановления о возбуждении уголовного дела [8]. Кроме того, имеются предложения по принятию решения о признании потерпевшим в трехсуточный срок, мотивируется это тем, что это время позволило бы органам предварительного расследования собрать всю информацию о потерпевшем.

Здесь возникает вопрос, что какими правами обладает пострадавший до того, как его признают потерпевшим? С момента совершения преступления до приобретения заявителем статуса потерпевшего проходит определенное время, в течении которого заявитель рассматривается лишь как источник информации, не обладая какими-либо фактическими возможностями отстаивать свои законные интересы. Это нарушает его права, например, право на получение информации о ходе расследования. После проведенной проверки должностное лицо принимает решение о возбуждении уголовного дела, либо об отказе в возбуждении уголовного дела. При этом заявитель в порядке ст. 148 УПК РФ уведомляется об уже принятом решении, не имея возможности каким-то образом проявить свою активность в статусе потерпевшего.

Возможности заявителя ограничиваются лишь возможностью обжалования принятого решения. Исходя из этого, статус потерпевшего

приобретается уже с момента принятия заявления. Также, считают неверным ставить возможность реализации потерпевшим прав в зависимость от должностного лица, то есть дознавателя, следователя, принимающего решение о признании лица потерпевшим. Само принятие от лица заявления о совершении против него преступления является юридическим фактом, который автоматически влечет наделение данного лица определенным объемом прав и возможностей их реализации [9]. Исходя из вышесказанного, есть необходимость предоставить заявителю определенные права, необходимые на данном этапе, в частности, право знакомиться с материалами проверки, выписывать сведения, снимать копии, знакомиться с постановлением о назначении судебной экспертизы и заключением эксперта, и др.

В последние годы встречаются мнения, что статус потерпевшего несправедливо занижен по сравнению со статусом подозреваемого/обвиняемого. В частности, это выражается в том, что подозреваемый обладает правом на бесплатную юридическую помощь, тогда как потерпевший этим правом воспользоваться не может, за исключением несовершеннолетнего потерпевшего, не достигшего возраста 16 лет, в отношении которого совершено преступление против половой неприкосновенности. Данную точку зрения поддерживают Божьев В. П., Зайцева Е.А., Быков В.М., А.И. Глушков, В.И. Рохлин. Ими предлагается ввести в ст. 51 УПК РФ нормы, в соответствии с которыми адвокаты — представители потерпевшего должны будут обязательно привлекаться к участию в уголовном деле на стороне потерпевшего и при этом все расходы на адвоката — представителя потерпевшего в этих случаях государство должно взять на себя. Данная позиция действительно позволила бы уравнивать дисбаланс в обеспечении прав потерпевшего и подозреваемого. Однако, надо учитывать, что на стороне потерпевшего выступает дознаватель, следователь, прокурор, а также, судопроизводство ведется в его интересах. Так ли необходимо обеспечивать бесплатной юридической помощью абсолютно всех потерпевших? Представляется верным, что это нужно делать лишь в некоторых

случаях, когда потерпевший оказывается наименее защищенным лицом. Речь идет, помимо вышеназванной категории несовершеннолетних, о потерпевших, страдающих физическими или психическими недостатками, о лицах, которые в силу своего преклонного возраста или здоровья не могут самостоятельно защищать свои интересы. Согласно действующему УПК, такие лица имеют право на представителя, которыми могут быть близкие родственники либо лицо, о допуске которого ходатайствует потерпевший.

При отсутствии таковых, что нередко встречается на практике, потерпевший оказывается не способным защищать свои права и интересы. У органов же предварительного расследования отсутствуют возможности обеспечения таких потерпевших представителями. Выходом из ситуации было бы обеспечение потерпевшего бесплатной юридической помощью путем назначения адвоката. Кроме того, нередки случаи, когда преступление совершено в отношении несовершеннолетнего одним из членов его семьи. Тогда подозреваемый/обвиняемый, с одной стороны, и потерпевший с законным представителем с другой, оказываются в ситуации тесной взаимосвязи в условиях семейных отношений, что отрицательно сказывается на качестве предварительного расследования и судебного разбирательства, так как возможно оказание давления со стороны подозреваемого/обвиняемого, примирение законного представителя и подозреваемого и т.д. В таких случаях могут иметь место искажение обстоятельств в виде дачи ложных показаний, воспрепятствование проведению судебных экспертиз, следственных действий, либо прекращение дела за примирением сторон в суде. При этом грубо нарушаются права несовершеннолетнего потерпевшего. В этих случаях видится необходимым вмешательство юридически грамотного и не заинтересованного в исходе дела лица, то есть участие адвоката на стороне потерпевшего с целью защиты его прав и законных интересов.

Некоторые нормы, касающиеся правового положения потерпевшего, требуют корректировки и дополнения механизмами реализации провозглашаемых ими прав. В частности, это касается права знать о



предъявленном обвиняемому обвинении. Норма явно нуждается в уточнении - то ли речь идет о простом информировании потерпевшего о факте предъявления обвинения, то ли о направлении копии постановления и знакомстве с содержанием обвинения. Ни ст. 42, ни ст. 172 УПК РФ не дает ответы на эти вопросы. Также, здесь отсутствует описание механизма реализации данного права, поскольку ни одна норма УПК не обязывает должностных лиц извещать потерпевшего о предъявлении обвинения. Справедливо отмечено, что дополнение ст. 172 частью десятой, требующей уведомлять в письменном виде потерпевшего, его представителя, законного представителя о принятом решении в течение 24 часов с момента окончания допроса обвиняемого [9]. Также, считается необходимым дополнить п. 1 ч. 2 ст. 42 правом потерпевшего знать не только о предъявленном обвиняемому обвинении, но и об уведомлении подозреваемого, о подозрении в совершении преступления в порядке ст. 223.1 УПК РФ. При этом дополнить ч. 5 ст. 223.1 УПК РФ с указанием на необходимость направить копию данного уведомления потерпевшему и его представителю [7].

Ведутся споры о необходимости информирования потерпевшего о принимаемых процессуальных решениях, считая это важнейшей гарантией права на судебную защиту и доступ к правосудию. Данное право предусмотрено ст. 42 УПК РФ, однако обращает на себя внимание тот факт, что не установлен порядок и сроки такого информирования, вследствие чего норма работает менее эффективно. Предлагается установление сроков для направления потерпевшему копий всех процессуальных решений, указанных в п. 13 ст. 42 УПК РФ. На наш взгляд, это необходимо сделать и для прав, предусмотренных п.11 ч. 1 ст. 42 УПК РФ, поскольку несвоевременность ознакомления потерпевшего с постановлением о назначении судебной экспертизы и заключением эксперта может лишить его возможности заявить определенные ходатайства, к примеру, о постановке дополнительных вопросов перед экспертом [9]. Говоря о необходимости корректировки некоторых норм, следует обратить внимание на норму, предоставляющую потерпевшему право

представлять доказательства. О.Г. Иванова отмечает, что речь может идти только о возможности предоставления потерпевшим документов, предметов для приобщения к делу в качестве вещественных доказательств. Однако собирать доказательства, исходя из ст. 86 УПК РФ, может дознаватель, следователь, прокурор и суд путем производства следственных и иных процессуальных действий. Также в действующем законодательстве не раскрыто содержание права потерпевшего поддерживать обвинение, сформулированное в п. 16 ч. 2 ст. 42 УПК РФ. Очевидно, что речь идет лишь о делах частного обвинения. Что же касается дел публичного и частно-публичного обвинения потерпевший может лишь участвовать в уголовном преследовании обвиняемого.

Несмотря на то, что ст. 22 УПК декларирует право потерпевшего участвовать в уголовном преследовании обвиняемого по делам публичного и частно-публичного обвинения, реальная возможность в этом отсутствует. Предлагается предоставить потерпевшему право поддерживать обвинение не только по делам частного обвинения, но и по делам частно-публичного и публичного обвинения наряду с прокурором (по ходатайству потерпевшего перед судом) и самостоятельно поддерживать обвинение в том случае, если прокурор отказался от обвинения, а потерпевший с таким отказом не согласен [8]. А также, внести изменения в ст. 246, предусмотрев часть 11, требующую от государственного обвинителя в случае его отказа от обвинения предоставления суду мотивированного постановления, копия которого должна быть вручена потерпевшему с последующим разъяснением права взять на себя поддержание обвинения в той части, которая касается интересов данного потерпевшего [7].

В научной литературе встречается мнение, что на данный же момент положение потерпевшего в рамках главы 40.1 УПК РФ не соответствует требованиям о защите законных прав и интересов лиц, пострадавших от преступлений, поскольку мнение потерпевшего при заключении досудебного соглашения о сотрудничестве игнорируется. Судьи обязаны выяснить согласие потерпевшего на рассмотрение уголовного дела, поступившего в суд с

досудебным соглашением [11]. Выходом из сложившейся ситуации в учете мнения потерпевшего еще при заключении досудебного соглашения о сотрудничестве [10]. Для этого следователь или прокурор, принимающий решение о заключении соглашения, должен разъяснить потерпевшему суть и необходимость заключения такого соглашения, его условия, а также его правовые последствия и взять у потерпевшего согласие на заключение досудебного соглашения о сотрудничестве.

Подводя итог, следует отметить, что только грамотные нормативно-правовые акты, отвечающие требованиям, могут обеспечить надлежащее правовое положение потерпевшим. Отдельные проблемы правового статуса потерпевшего ждут своего правового разрешения, некоторые законодательные новации проверяются практикой, представляя собой поиск наилучшей модели статуса потерпевшего в уголовном судопроизводстве.

Несмотря на отмеченные несовершенства законодательства, в последнее время прослеживается правильная тенденция по укреплению процессуального статуса потерпевшего, в частности, речь идет об изменениях, внесенных Федеральным законом от 28 декабря 2013 г. № 432-ФЗ «О внесении изменений в отдельные законодательные акты Российской Федерации в целях совершенствования прав потерпевших в уголовном судопроизводстве», Федеральным законом от 30 марта 2015 г. № 62-ФЗ «О внесении изменений в Уголовно-процессуальный кодекс Российской Федерации и Уголовно-исполнительный кодекс по вопросу участия потерпевших при рассмотрении судом вопросов, связанных с исполнением приговора». Несомненно, эти новеллы положительно отразились на укреплении процессуальных гарантий потерпевших.

#### **Библиографический список:**

1. Уголовно-процессуальный кодекс Российской Федерации от 18 декабря 2001 г. №174-ФЗ (ред. от 29.07.2018) // СПС «Консультант плюс».

2. Федеральный закон от 28 декабря 2013 г. № 432-ФЗ «О внесении изменений в отдельные законодательные акты Российской Федерации в целях совершенствования прав потерпевших в уголовном судопроизводстве» // СПС «Консультант плюс».

3. Федеральный закон от 30 марта 2015 г. № 62-ФЗ «О внесении изменений в Уголовно-процессуальный кодекс Российской Федерации и Уголовно-исполнительный кодекс по вопросу участия потерпевших при рассмотрении судом вопросов, связанных с исполнением приговора» // СПС «Консультант плюс».

4. Уголовно-процессуальный кодекс РСФСР (утв. ВС РСФСР 27.10.1960) (утратил силу) // Ведомости ВС РСФСР. – 1960. – N 40. – с. 592.

5. Божьев В. П. Участие потерпевшего на предварительном следствии // Российский следователь. 2010. № 15. С. 20—22.

6. Зайцева Е. А. Трижды потерпевший // Законность. 2015. № 1. С. 34-38.

7. Зарипова О. Р. Правовой статус потерпевшего и проблемы его реализации в уголовном судопроизводстве: автореферат диссертации кандидата юридических наук. Санкт-Петербург, 2011. – 28 с.

8. Лаврешин Ю. И. Процессуальные гарантии реализации права потерпевшего на участие в уголовном преследовании: автореферат диссертации кандидата юридических наук. Ставрополь, 2009 – 173 с.

9. Иванов В. В. Проблемы реализации и процессуальные гарантии конституционного права потерпевшего на доступ к правосудию и судебную защиту: автореферат диссертации канд. юридических наук. Самара, 2004 – 214 с.

10. Иванова О. Г. Проблемы совершенствования процессуального положения потерпевшего в сфере уголовного судопроизводства // Актуальные проблемы российского права. 2015, № 12 (61). С. 199-205.

11. Супрун С. В. Согласие потерпевшего — условие назначения уголовного дела, поступившего в суд с досудебным соглашением, к рассмотрению в особом порядке // Российский судья. 2010, № 9. С. 14-17.

12. Быков В. М. Права потерпевшего в уголовном судопроизводстве России // Российская юстиция. 2015, № 7. С 42-46.

*Чижова Елена Вадимовна, аспирант*

*Самарский филиал, Государственного автономного  
образовательного учреждения города Москвы "Московский городской  
педагогический университет"*

## **МЕТОДЫ ЭФФЕКТИВНОГО ПЕДАГОГИЧЕСКОГО ВЗАИМОДЕЙСТВИЯ УЧИТЕЛЯ С ГИПЕРАКТИВНЫМИ УЧЕНИКАМИ**

**Аннотация:** Эта статья будет полезна для учителей начальных классов, обучающих учеников, страдающих СДВГ (синдромом дефицита внимания и гиперактивностью), научит педагогов применять в практической деятельности методы эффективного взаимодействия учителя с гиперактивным учеником.

**Ключевые слова:** гиперактивный ученик, синдром дефицита внимания, контакт, контроль, поведение, невнимательность, импульсивность, эмоциональность, развитие, мотивация, способности, самооценność, уверенность, поощрение, похвала.

**Annotation:** This article will be useful for primary school teachers who teach students suffering from ADHD (attention deficit hyperactivity disorder) it will teach teachers how to apply methods of effective interaction between a teacher and a hyperactive student in practice.

**Keywords:** hyperactive student, attention deficit disorder, contact, control, behavior, inattention, impulsivity, emotionality, development, motivation, ability, self-worth, confidence, encouragement, praise.

Существует ошибочное мнение, что у гиперактивных детей существуют просто обычные поведенческие проблемы. И что они могут от них избавиться всего лишь, "собравшись", "взяв себя в руки" и т. д. К сожалению, это

непрофессиональное мнение довольно широко распространено как среди некомпетентных педагогов, так и среди неподготовленных родителей и в среде сверстников ученика. Но, в реальности СДВГ (Синдром дефицита внимания и гиперактивность) - это медицинский диагноз, нейроповеденческое расстройство.

Ребенок с таким заболеванием во всех ситуациях ведет себя стандартно: слишком бурно выражает свои эмоции, активно и бесцельно двигается, не задерживает надолго своего внимания на любом, даже самом интересном предмете. Традиционные методы наказания: просьбы, наставления, угрозы, уговоры, подкуп - на него не действуют. В отличие от своих даже самых избалованных сверстников, у ребенка с СДВГ не работает механизм самоконтроля. Он, конечно, может на какое-то время попытаться соответствовать ожиданиям окружающих, «взять себя в руки» и т.д., но надолго его не хватит, он еще слишком маленький, чтобы без помощи взрослых контролировать свое поведение.

Основные проблемы у детей с СДВГ зачастую наблюдаются при поступлении в начальную школу. У таких детей начинается дезадаптация, и как следствие - неуспеваемость. Объясняется это тем, что с первых дней обучения ребенку необходимо перестраивать свою жизнь, менять привычки. Ему постоянно приходится подчиняться новым требованиям и правилам - на каждом уроке и даже на перемене, а так же и дома перестраивать свой досуг. Именно поэтому желательно уже в детском саду начать учить детей соблюдать определенные правила и следовать конкретным инструкциям.

Для этого можно использовать следующий прием. Когда педагог дает группе детей новое задание, можно обратиться с просьбой именно к гиперактивному ученику - рассказать сверстникам, как и что им надо сделать. А для более эффективного результата можно еще до начала работы обсудить с ним, что он хочет посоветовать сам себе для успешного выполнения задания. Если ребенок уже умеет писать, пусть он на листе бумаги напишет правило

(инструкцию) и поместит его на видном месте. Свод правил должен иметь постоянное название, например, «Советы самому себе».

Когда составление такого свода правил невозможно или нецелесообразно, педагог может ограничиться только словесной инструкцией. Но при этом важно иметь в виду: инструкция должна быть очень конкретной и содержать не более десяти слов. Педагог должен четко установить правила и предупредить о последствиях их несоблюдения.

В том случае, если гиперактивный ученик нарушит одно из установленных им самим правил, учитель должен обязательно указать ему на это. Гиперактивному ученику следует объяснить, что если он «нечаянно» что-то нарушит, это не означает, что все потеряно и дальше незачем стараться. Педагог должен дать почувствовать «неуспешному» гиперактивному ученику свою значимость, самооценку, внушить веру в его способности и дать возможность исправить ему свою ошибку.

В процессе обучения, особенно на первых порах, гиперактивному ребенку очень трудно одновременно выполнять содержательную часть задания и при этом следить за аккуратностью. Поэтому в начале работы педагогу было бы разумно понизить требования к аккуратности. Это позволит сформировать у ребенка чувство успеха (а как следствие — повысить учебную мотивацию). Детям необходимо получать удовольствие от выполнения задания, у них должна повышаться самооценка.

Педагог, взаимодействуя с гиперактивным учеником, каждый день сталкивается с проявлением трех основных симптомов СДВГ - невнимательностью, гиперактивностью и импульсивностью. Поэтому, взаимодействие с гиперактивными учащимися учитель начальных классов должен выстраивать согласно следующим аспектам:

- Контроль над поведением ученика, развитие у внимания в познавательном направлении;
- Выработка конструктивных коммуникативных навыков взаимодействия со взрослыми и сверстниками;



- Развитие у ученика положительной мотивации на развитие своей личности;

- Коррекция негативных реакций ученика (гнева, злости, агрессии) в любой поведенческой ситуации;

Педагог-психолог Сиротюк А.Л. рекомендует учителям в работе с гиперактивными детьми применять три педагогических метода. Она отмечает, что один из самых эффективных – это поощрение ученика. Оно должно обязательно последовать за выполненное, пусть даже не значительное задание. Данный метод будет работать эффективнее, если несколько изменить координаты оценок. Заменить пятибальную систему, например, марками. Такой нестандартный подход повысит мотивацию у ребенка и поспособствует развитию у него нестандартного мышления. Но, важно не просто похвалить ребенка за те задания, с которыми он справился, а, в то же время и указать на недостатки его работы. Таким образом, гиперактивный ученик будет менее болезненно воспринимать критику и знать с чем именно он не справился...[4].

Так же, Сиротюк обращает внимание педагогов и на метод, позволяющий гиперактивному ребенку проявить себя во время образовательного процесса. Чтобы успешно его использовать, для начала надо определить сильные стороны, присущие конкретному ученику и области знаний, в которых он лучше разбирается. Исходя из этого, составить несколько тестов и задач, впоследствии предоставив их классу. Другими словами, нужно создать ситуацию, в которой гиперактивный ученик сможет в полной мере показать свои знания и способности [4].

Третий метод - использование в работе элементов игры, состязательности. При нем рекомендуется давать незаурядные задания для развития нестандартного мышления и заинтересованности ученика.

К основной группе современных методов взаимодействия с гиперактивными учениками относят еще один - индивидуальный подход в учебном плане. Так, например, для гиперактивного ребенка, в отличие от его сверстников, нужно давать только одно задание. Важно, чтобы поставленная

перед учеником задача четко соответствовала его уровню знаний. Приступать к выполнению следующего задания, следует, не раньше, чем первое будет окончательно завершено. Так как, столкнувшись с большим количеством задач, гиперактивный ученик, не сможет расставить приоритетов и попытается справиться со всеми одновременно. Это только рассеет его внимание, и в результате, он не решит ни одну, даже самую простую задачу. И его интерес к процессу окончательно пропадет....[4].

Успешное обучение в школе гиперактивных детей возможно только при соблюдении педагогам ряда правил, в чем, безусловно, именно педагоги должны быть заинтересованы в первую очередь. Правила заключаются в следующем: уроки должны быть разнообразные, в них ни в коем случае нельзя допускать рутины и монотонности. Темп нагрузки на протяжении урока должен циклично меняться. Например, в учебный час можно добавить несколько перерывов для физических упражнений. Что школьники воспринимают всегда с радостью. Во время них дети смогут отдохнуть от умственной деятельности и потратить накопившуюся за время неподвижности мышечную активность. Чтобы направить избыток энергии гиперактивного ученика в конструктивное русло, учитель может предложить ему раздать классу задания на карточках, вымыть школьную доску, принести мел, разнести тетради.

Для успешного взаимодействия учителя и гиперактивного ученика и для плодотворного учебного процесса немаловажен и интерьер учебного класса. При его оформлении не рекомендуется использовать насыщенные тона. Не стоит и располагать в классе слишком много мебели. Все это отвлекает гиперактивного ребенка от учебного процесса, вызывает у него лишние эмоции.

Значительную роль в успешном обучении гиперактивного ученика играет и то, за какой партой в классе сидит такой ребенок. Лучше всего детей с СДВГ рассаживать за передние парты. Так, у ребенка будет возможность напрямую общаться с учителем, слышать весь учебный материал и хорошо видеть записи на доске. Следует отметить, что для гиперактивного ученика общение с учителем является очень важным фактором. Если у него возникает вопрос по

новому материалу, и он на этот вопрос некоторое время не получает ответа - интерес к уроку у гиперактивного ребенка пропадает. Так же, следует учитывать, что гиперактивному ученику лучше сидеть одному, чтобы исключить в лице соседа по парте лишний отвлекающий фактор. Однако, эта мера не должна носить характер наказания. Не стоит и постоянно пересаживать его с места на место. Чем четче на уроке правила, тем легче ребенок с нарушенным вниманием их осваивает.

Педагог – психолог Галина Борисовна Мониная для успешного взаимодействия с гиперактивными учащимися советует учителям формировать у школьников мотивацию к обучению; развивать у учеников познавательную сферу внимания, необходимую для освоения учебного материала, стимулировать переход учеников к саморегуляции и самоконтролю, снижать негативные эмоциональные проявления учащихся к процессу обучения.

Так же, в ходе исследований, Мониная Г.Б. приходит к выводам, что инструкции учителя для учеников должны быть четкими и краткими; в обучении необходимо применять мультисенсорные техники; знания следует проверять в начале урока и избегать категорических запретов.

Очень значимыми для развития дефицитарных функций она считает игры и выполнение различных упражнений. При развитии внимания можно использовать, например, следующие упражнения: исправление ошибок в любом тексте, либо подчеркивание буквы «а» перед согласными и множество других вариантов. Стоит отметить, что в процессе игры у ребенка помимо дефицитарных развиваются и другие функции.

Так же Мониная считает целесообразным использовать гибкую систему поощрений и наказаний. Такими поощрениями в зависимости от индивидуальных особенностей ребенка могут быть: возможность самому выбрать себе то или иное задание, помочь учителю в проверке тетрадей, возможность писать на школьной доске во время перемены или на уроке и др. Узнать же о предпочтениях каждого ребенка можно из рисунков и сочинений на темы: «О чем я мечтаю», «Школа моей мечты», «Идеальный учитель» и др.

Так же, можно в качестве поощрений использовать систему жетонов (Лютова Е. К., Монина Г. Б., 1999). Для этого с учеником заранее оговаривается, за что именно он будет получать жетон. Это может быть выполненная без ошибок домашняя работа, подготовленный к уроку дополнительный материал, или то, что в течение урока он не получил ни одного замечания. Если ребенок допускает ошибку, получает замечание, то он отдает жетон, то есть «расплачивается» им. Соответственно, с каждой оплошностью жетонов у него становится все меньше [3].

При использовании системы поощрений и наказаний необходимо учитывать особенности гиперактивного ребенка: такие дети не умеют долго ждать, поэтому поощрения должны быть моментальными. А сама система должна быть гибкой, но обязательно последовательной.

От педагога начальной школы зависит, и как будут строиться отношения гиперактивного ученика с родителями, а не только его успехи в обучении.

Родители таких детей часто испытывают в общении с учителем трудности и дискомфорт, так как им от педагога приходится часто выслушивать жалобы на поведение ребенка. После жалоб, родители детей, страдающих СДВГ, наказывают их и читают им постоянные нотации. Все это не имеет никакого результата, а только усугубляет ситуацию. Поэтому, педагогу необходимо четко знать, что гиперактивность – это медицинский нейропсихологический диагноз, а не проблема поведения и не результат плохого воспитания. Поэтому, следует строить взаимоотношения с ребенком на взаимопонимании, доверии и терпении. Для успешного взаимодействия с таким учеником, надо принять его природные особенности, а не пытаться его изменить, подчинить общим правилам.

Педагог-психолог Монина работала и над методами продуктивного взаимодействия учителя с родителями ученика, страдающего СДВГ. Она является автором методики «карточек-переписок», которая успешно применялась в дошкольных учреждениях и в начальной школе. При ее использовании, картонная карточка делится на две части — для записей

учителя и для записей родителей. В конце каждого дня педагог записывает информацию о ребенке в своей части карточки. При этом, информация обязательно представляется в позитивной форме.

Применение метода карточек дает возможность родителям подходить к воспитанию ребенка в тесном взаимодействии с педагогом, и ребенок очень скоро начинает понимать, что именно от него требуют взрослые. Помимо этого, такая форма работы, способствует установлению взаимопонимания и доверительных отношений между педагогом и родителями.

Важно, чтобы учителя в своей работе принимали во внимание и специфику нарушений нервной системы у детей с гиперактивным поведением и дефицитом внимания. Такой ученик мешает вести урок абсолютно непреднамеренно, просто он с большим трудом регулирует свое поведение, его постоянно что-то отвлекает, он всегда более возбужден, чем другие дети – его ровесники. Ждать своей очереди, поднимать спокойно руку он научится значительно позже своих сверстников, поэтому, рекомендуется учителю активно привлекать ребенка к участию в уроке, игнорируя его выкрики во время занятий. Во взаимодействии педагога и гиперактивного ученика только учитель способен манипулировать поведением учащегося, страдающего СДВГ (синдромом дефицита внимания и гиперактивностью). Если гиперактивный ученик делает проведение урока невозможным, следует быстро подойти к нарушителю дисциплины, коснуться его плеча или спины, ласково, сдержанно, но твердо успокоить ученика. Чем увереннее, четче и сдержанно прозвучат слова учителя, тем быстрее гиперактивный ученик вернется в учебную деятельность.

Гиперактивным детям нравятся учителя, которые проявляют авторитет, не будучи при этом, авторитарными, строгие, но понимающие шутки, которые никого не изобличают, а помогают в учебе и лучше всего в форме подсказок. Ребенку с нарушением внимания помогают такие педагогические приемы, как подача четких сигналов, спокойное обращение, постоянное стимулирование не

столько достижения высоких результатов, сколько готовности прилагать усилия и быть прилежным.

Особое внимание педагогу следует уделять подготовке учебных материалов и пособий: чем понятнее, структурированнее учебные материалы, тем лучше сможет учиться гиперактивный ученик. Желательно, чтобы обучение было направлено на достижение прочной автоматизации основных навыков, иными словами - надо учить его учиться.

Школьные учителя должны знать, что ученикам, страдающим СДВГ, легче работать в начале дня, а также в начале урока, когда нет ещё нервного переутомления. Чем эмоционально спокойнее, но артистичен сам учитель, а общая обстановка в классе доброжелательная, тем положительно активен такой ученик, он проявляет интерес к учебе, а признаки гиперактивности даже исчезают и он становится успешным и уверенным учеником.

Нагрузка для ученика, страдающего СДВГ, должна соответствовать его возможностям и педагоги в своей учебной работе должны это обязательно учитывать.

Очень важны для успешного процесса обучения гиперактивных учащихся личность и поведение педагога. Психологи заметили: чем более драматичен, экспрессивен, театрален учитель, тем легче он справляется с проблемами гиперактивного ребенка, которого влечет все неожиданное, новое. Необычность поведения педагога меняет психологический настрой ребенка, помогает переключить его внимание на нужный предмет.

Поскольку гиперактивный ученик очень импульсивен, его неожиданное действие, которое иногда носит даже провокационный характер, может вызвать слишком эмоциональную реакцию взрослого. В любой ситуации оставайтесь спокойными. Прежде чем реагировать на неприятную ситуацию, остановитесь на несколько секунд (например, сосчитайте до десяти). И тогда, избежав эмоциональной вспышки, вы избежите и чувства вины за проявление своей слабости, сможете лучше понять ребенка, который так нуждается в вашей поддержке.

Если у ребенка высока потребность в двигательной активности, нет смысла подавлять ее. Лучше дать возможность выплеснуть энергию, разрешить побегать, поиграть во дворе или спортивном зале.

Несмотря на то, что индивидуальный подход, который так необходим гиперактивным ученикам для психологически неподготовленного учителя – это сложный процесс, требующий больших волевых усилий, знаний, гибкости и терпения педагога.

В современное время существует несколько методов работы с гиперактивными детьми, они отличаются друг от друга, но если следовать выбранной той или иной методике, учитывая индивидуальные особенности обучения гиперактивных детей, то педагог начальных классов обязательно добьется результата, успешного взаимодействия с этой категорией учащихся.

#### **Библиографический список:**

1. Брызгунов И.П., Касатикова Е. В. Дефицит внимания с гиперактивностью у детей. — М.: Медпрактика, 2002. — 205с.
2. Горячева Л.А., Крукляк Л.Г. Гиперактивный ребенок – это навсегда? Альтернативный взгляд на проблему. — СПб.: Издательская группа «Весь», 2018. — 245с.
3. Моница Г.Б., Лютова-Робертс Е.К., Чутко Л.С. Гиперактивные дети: психолого-педагогическая Помощь. Монография. — СПб.: Речь, 2007.— 186 с.
4. Сиротюк А.Л., Синдром дефицита внимания с гиперактивностью. Диагностика, коррекция и практические рекомендации родителям и педагогам. — М.: ТЦ Сфера, 2002. — 128 с.
5. Чутко Л.С., Школьная дезадаптация в клинической практике детского невропатолога: учебно-методическое пособие. – СПб., 2006. – 56 с.
6. Шевченко Ю.С., Коррекция поведения детей с гиперактивностью и психопатоподобным синдромом. — Самара, 1997. — 58 с.

*Ефремов Евгений Владимирович, преподаватель кафедры профессиональных дисциплин ФГБОУ ВО «Высшая школа народных искусств (академия)»*

*Бутов А. Ю., научный руководитель, доктор педагогических наук, профессор, ФГБОУ ВО «Высшая школа народных искусств (академия)»*

## **СОВРЕМЕННЫЕ ТЕХНОЛОГИИ ХУДОЖЕСТВЕННОЙ ГРАВИРОВКИ НА МЕТАЛЛЕ В ТРАДИЦИОННО – ПРИКЛАДНОМ ИСКУССТВЕ**

**Аннотация:** Данная статья посвящена анализу развития художественной гравировки на металле. В ней рассматриваются все виды гравировки, какие используются для её создания инструменты, и современные технологии. Затронута тема распространения гравирования в разных регионах мира. Главная задача статьи - рассказать о том, как современные технологии художественной гравировки на металле совмещаются с традиционными методами в декоративно-прикладном искусстве, продемонстрировать преимущество современных технологий над ручной гравировкой путём описания её развития.

**Ключевые слова:** ювелирное искусство, традиционное прикладное искусство, ручная гравировка, лазерная, обронная, алмазная, штихель.

**Annotation:** This article is devoted to the analysis of the development of artistic engraving on metal. It covers all types of engraving, what tools are used to create it, and modern technologies. The topic of the spread of engraving in different regions of the world is touched upon. The main goal of the article is to tell about how modern technologies of artistic engraving on metal are combined with traditional methods in decorative and applied art, to demonstrate the advantage of modern technologies over manual engraving by describing its development.



**Keywords:** jewelry, decorative and applied art, hand engraving, laser, obronnaya, diamond, stichel.

Гравирование — одно из самых древних и благородных способов украшения окружающего мира, которые только известны человеку. Достаточно вспомнить наскальную живопись — это были первые попытки человека вырезать рисунок на твердой поверхности.

Считается, что нанесение гравировки как искусство возникло около трёх тысячелетий назад, в Китае. Уже тогда мастера вырезали деления и замысловатые узоры на циферблатах солнечных часов. Несмотря на то, что мягкие резцы того времени плохо подходили для обработки любых твердых материалов, и были малопригодны даже для работы с драгоценными металлами, древним ювелирам удавалось создавать настоящие произведения искусства.

Выполнять гравирование стало гораздо проще после того, как в VII веке до нашей эры греческие мастера открыли для себя закалку железа. После этого стихели — т.е. резцы, которые использует художник-гравёр — приблизились по твердости к современным образцам. В IV веке до нашей эры гравировку использовали повсюду: при изготовлении линейных шкал к водяным часам и пластин для компасов (аналог современного компаса), для создания ювелирных украшений и медалей. Кроме того, в древней Греции и Риме гравировкой украшали посуду и предметы быта.

Удивительны образцы гравировки, оставленные мастерами древней Руси. Особенно интересны павловские замки для шкатулок. Это украшенные искусными узорами фигурки скomoroxов и всадников, львов и русалок, журавлей и диковинных птиц.

Гравировка на изделиях из золота была популярна в древнем Египте, Сирии, Месопотамии и других странах Востока. В Средние века появилась традиция наносить на ювелирные украшения памятные надписи.

История гравировки в России

Еще шесть веков спустя мода на граверное дело пришла в Россию, вместе с великими реформами Петра I. Ранее гравировкой массово украшали лишь деревянные обложки книг и некоторые предметы быта. Настоящий взлет искусства гравировки произошел в XVIII веке, и вновь из-за развития науки: Российской Академии наук понадобилось множество точных угломерных приборов.

В XVIII-XIX веке гравировкой пользовались для украшения оружия: искусные картины на холодно блестящей стали были визитной карточкой многих оружейников [3, с. 15].

Следует перечислить технологические приемы, и техническое исполнение гравировки и их отличительные черты в разных регионах России.

Златоустовская гравюра.

Русский народный художественный промысел, зародившийся в начале XIX в. в Златоусте (ныне Челябинской области РСФСР). Изделия из стали украшаются композициями, выполненными гравировкой, "рисовкой" (нанесение рисунка резервирующим составом с последующим вытравливанием узора), насечкой золотом и серебром, золочением и серебрением, сочетающимся с воронением (оксидированием поверхности стали толщина такого покрытия составляет до 1-10 микрон используется для снижения коррозии оружейной стали, а также для декоративной отделки металлов). В XIX в. на Косотурском заводе изготавливались главным образом сабельные клинки с античными аллегорическими мотивами, сценами охоты, орнаментом в духе рококо. В советское время на Златоустовском машиностроительном заводе имени В. И. Ленина выполняются изделия, предназначенные для широкого круга потребителей: столовые приборы, ножи для бумаги, настенные тарелочки, украшенные орнаментом, пейзажными и сюжетными композициями [3, с. 57].

Северная чернь в великом Устюге гравюра.

Всемирную славу Великий Устюг приобрел знаменитой «северной чернью». Чернь – это сплав серебра с медью, свинцом и серой. Размельченный

в порошок состав втирается в бороздки награвированного на серебряном предмете узора. При обжиге чернь прочно сплавляется с серебряной поверхностью, рождая черный графический рисунок. Его дополняют гравировкой, чеканкой, золочением, канфарением фона – прочеканиванием специальным острым инструментом, который создает зернистую фактуру поверхности металла. От способа приготовления черни и пропорций ее составных частей зависит прочность сцепления с серебром и оттенок черного цвета. Устюжане имели свой секрет состава. От других подобных центров северная чернь отличается особой прочностью и богатой гаммой – от пепельно-серого до густо-черного.

### Кубачи.

Наиболее ярко талант кубачинских мастеров проявился в художественной обработке металла. Начиная с XVIII века и до конца XX столетия получает мощное развитие изготовление холодного и огнестрельного оружия - кинжалов, сабель, шашек, пистолетов, ружей. Изделия кубачинских мастеров, богато отделанные серебром с чернью, глубокой гравировкой, позолотой, резной слоновой костью, золотой насечкой, эмалью с различными видами растительного орнамента.

Особую художественную ценность имеют работы мастеров, которые входят в группу посудных выполненные в разнообразных композиционных решениях. Умелое заполнение всего предмета ажурным орнаментом, а также использование изобразительных мотивов в композиции придают изделиям оригинальный и неповторимый вид.

Основные типологические принципы кубачинских узоров сложились на рубеже XVII - XVIII веков. Поэтому в орнаментной культуре кубачинского ювелирного искусства как в зеркале отразились все этапы истории развития художественной, материальной и духовной культуры этого народа. Кубачинский орнамент богат и разнообразен. Он позволяет мастерам не только создавать и сохранять яркую индивидуальность своего творческого почерка, но и воплощать каждый раз совершенно новое, оригинальное художественное

решение. Канонический набор изображений в виде стилизованных листьев, бутонов, побегов и гибких ветвей переплетаясь в соответствии с законами "кубачинской гармонии" выстраивают оригинальные ритмические группы, которые соединяются в единый композиционный монолит - так постепенно возникает "музыка" кубачинского узора. Поэтому, каждое изделие — это воплощенная в серебре мечта о вечной красоте мира, застывшая в "многозначительной" вязи орнаментов. Сочетание горного серебра, солнечного золота и небесной лазури как бы застыло в каждом изделии.

Техника ручной гравировки. Большая часть гравировки выполняется на металлической поверхности. Художник-гравёр держит в руках небольшой ручной инструмент – штихель, который напоминает стальной стержень с одним заостренным концом, с противоположной стороны которого находится круглая деревянная ручка. Художник вдавливают штихель в поверхность металла с разной скоростью и силой давления, в зависимости от ширины или формы линии, которые хочет вырезать. Форма штихеля и само положение угла, под которым он удерживается мастером, определяет борозду (паз), форму линии. Полученное изображение, сделанное в технике гравировки, много веков сохраняют чёткость картинки и свой характер за счет износостойкости материала. Хотя основные шаги легко описываются, на практике освоение техники ручной гравировки занимает годы, так как ошибки на металле невозможно исправить. Ручная гравировка в основном используется в традиционном прикладном искусстве, а именно в ювелирном деле.

Существует набор основных штихелей, предназначенных для вырезания разных форм изображения:

1. Боллштихель – имеет закругленный профиль. Такой штихель обычно используется для создания закруглённых линий, а также для выравнивания поверхности металла. [4, с. 25].

2. Флахштихель – имеет плоский профиль. Его используют для плоских линий или углублений. Также используется для выравнивания фона.

3. Шпицштихель – имеет полукруглый профиль с острым концом. Используется для нанесения глубоких линий. Этот стихель хорош для создания прямых и округлых линий [4, с. 26].

4. Грабштихель – имеет профиль формы ромба и изогнутым лезвием. Используется для контурных линий.

5. Фаденштихель – имеет зубчатый профиль. Используется ювелиром для штриховки металла и нанесения фактуры.

6. Мессерштихель – имеет треугольный вытянутый профиль. В отличие от других стихелей является самым тонким и используется для тонких и прямых линий. [4, с. 27].

Каждый из этих стихелей активно используется в ювелирном искусстве и каждый участвует в создании рельефа на металле. Большое количество стихелей может значительно облегчить процесс работы. Качество работы будет зависеть от самого ювелира.

На кафедре изучается дисциплина «Исполнительское мастерство» по направлению художественный металл (ювелирное искусство) в программе изучается ручная гравировка. Программа обучения состоит из следующих разделов:

1. Лекционная часть – в которой рассказывается история гравюры, отличительные особенности, технические характеристики гравировки на металле.

2. Подготовка инструмента – насадить лезвие в деревянную грибовидную рукоятку под небольшим углом ( $15^\circ$ ); на точильном станке выбрать «аншлиф» небольшой желоб на краю лезвия для того, чтобы в дальнейшем уменьшить пятно заточки стихеля; заточка стихилей под угол  $45^\circ$  (для латуни). И таким образом нам необходимо сделать видов несколько стихелей с разными профилями лезвия (шпиц стихель, флах стихель, бол стихель о которых говорилось ранее)

3. Размечаем чертилкой геометрический рисунок на металле и приступаем к гравировке. Студент с усилием вдавливают стихель в

поверхность металла с разной скоростью и силой, в зависимости от ширины или формы линии, которые хочет сделать. Форма штихеля и положение угла, под которым удерживается студентом, определяет борозду (паз), форму линии.

Стоит быть аккуратнее при выполнении ручной гравировкой ведь штихель может легко соскочить и оставить произвольную линию, а так же поранить руку.

Техника оброчной гравировки — это способ, при котором специальными резцами создается узор или рельеф, а также объемная скульптура на металле. Оброчное гравирование может быть как выпуклым (рельеф или рисунок выше фона), так и углубленным (рельеф или рисунок ниже фона). Техника исполнения бывает как ручной, так и механической. Ручное гравирование выполняется такими инструментами как зубило, молоток, а также специальными стамесками по металлу и специальными штихелями.

Технология ручного оброчного гравирования включает в себя два этапа - подготовительный и основной (гравирование). На первом этапе рисунок переводится на металл посредством металлической иглы, затем вокруг рисунка выбирают тонкие линии специальными резцами. Эту работу необходимо делать максимально внимательно, чтобы не испортить рисунок, так как исправить ошибку невозможно. Следующим этапом работы является выборка фона, которая производится специальными широкими резцами, стамеской и молотком, после приступают к обработке самого рельефа и глубины будущего рисунка.

Механическое оброчное гравирование совершается гравировальной машиной. В этом процессе мастер или гравер управляет движениями резца, или резец двигается автоматически по специальным лекалам и шаблонам.

Техника оброчного гравирования требует высокой квалификации мастера. Чем объемнее картина, тем больше трудностей с данной работой, так как необходимо снимать большое количество металла для многоуровневого изображения. А если здесь допустить ошибку, исправить будет невозможно.

Техника алмазной гравировки относится к категории инновационных приемов, применение которых позволяет наносить тексты и другие изображения с высокой точностью. Этот способ подходит для работы с любыми видами металлов, в том числе и драгоценными. Таким способом можно обрабатывать даже камни. Полученное в итоге изделие практически не отличить от изготовленного ручным способом.

Алмаз – самый твердый минерал в природе. Его способность делать надрезы и даже резать металл известна еще издавна и широко используется в ювелирном искусстве. Гравировку на серебре или золоте осуществляют с помощью гравировального станка и специальных резцов, покрытых алмазным напылением. Полученный рисунок становится вечным, он не стирается, не теряет блеск. В процессе алмазного гравирования полностью отсутствуют какие-либо химические реагенты, способные нанести вред металлу. Еще одно из преимуществ такого метода – искрящиеся и переливающиеся грани рельефа. Такой эффект достигается за счет свойств алмаза оставлять светоотражающий след.

Техника лазерной гравировки. За последнее десятилетие лазерные гравировальные станки произвели революцию в ювелирной промышленности. Мы видим постоянный рост количества ювелирных предприятий, которые используют лазерные технологии. Рассмотрим преимущества лазерной техники и покажем некоторые из основных преимуществ по сравнению с традиционными методами гравировки.

**Многоцелевой метод.** Прежде всего, одиночная система лазера может выгравировать множественные поверхности. Это значит, что вам только нужно купить один гравировальный станок лазера для того, чтобы выгравировать серебро, золото, медь, титан, латунь. В действительности, машина лазера может также выгравировать поверхности неметалла, как пластмассы, так и древесины. Другим преимуществом для ювелиров является то, что одна машина может быть использована для индивидуализации и персонализации различных фасонных изделий. Выгравировать кольца, браслеты, ожерелья или часы можно

с помощью одной и той же машины. Единственное ограничение — это размер маркировочной зоны.

**Разносторонний метод изготовления изделий.** Вы можете создать практически любой дизайн, независимо от того, насколько он сложен, и успешно выгравировать его на своем ювелирном изделии. Даже самая малая из конструкций станет четко маркированной лазерным лучом. Дизайнеры ювелирных изделий находят для машины лазера бесчисленное количество применений. Будь то гравировка фотографии на кулоне, добавление уникального рисунка к кольцу, брендинг ювелирных изделий с логотипом для корпоративных мероприятий или персонализация ожерелья с сердечным сообщением – возможности этого инструмента безграничны.

**Бесконтактный метод изготовления изделий.** Аппарат лазера использует вне контактный метод гравирования. По существу, лазерный луч направлен на поверхность изделия и производит метку, удаляя материал. В результате не происходит никакого контакта между оборудованием лазера и выгравированными деталями ювелирных изделий. Кроме того, машина не имеет движущихся частей, которые могут изнашиваться с течением времени и требовать замены.

Не нужно плотно зажимать или фиксировать деталь ювелирных изделий к кровати гравировки. Просто элемент помещается в нужное положение и нажимается кнопка пуск, чтобы начать процесс гравировки.

Несомненно, что одним из самых значительных преимуществ лазерной гравировки является экономия времени. Время гравировки каждого изделия варьируется в зависимости от сложности дизайна и глубины гравировки. Можно с уверенностью сказать, что средняя работа занимает от нескольких секунд до нескольких минут самое большее. **Программное обеспечение сделано легко**, подобно другим приложениям для проектирования, таким как adobe photoshop и illustrator. Можно также импортировать существующие файлы, используя общие типы файлов, включая ai, dxf, bitmap, jpg и многое другое.



В настоящий момент изделия, выполненные с технологией ручной гравировки в народных художественных промыслах, а именно в ювелирном искусстве, не имеют массовых покупателей. Однако, инновационные технологии позволяют расширить технические возможности гравировки, сделав ее доступной даже начинающему мастеру и широкому кругу покупателей. Долгий, многочасовой процесс нанесения изображения на металл по предыдущей технологии заменён минутным процессом в настоящее время. Вся гравировка сегодня благодаря технологиям представляет собой точное изображение без лишних линий и ошибок мастера. Современные технологии в ювелирном искусстве, изучаемые на занятиях, позволяют студентам активно применять гравировку на металле в традиционно прикладном искусстве.

#### **Библиографический список:**

1. Информационный сайт о обработке металлов и дерева. – Москва, 2007–2009 URL: <http://pereosnastka.ru> (дата обращения 20.03.2020).
2. Луговой В.П. Технология изготовления ювелирных и художественных изделий. Учебное пособие. / В.П. Луговой. – Ростов-на-Дону: Феникс, 2018. – 502с. – ISBN 978-5-222-26126-2.
3. Макграс Джинс. Декоративная отделка ювелирных изделий. Пер. с англ., / Д. Макграс. – Москва: Арт-Родник, 2007. – 128 с. – ISBN: 978-5-4449-0057-4.
4. Федотов А.И. Граверное дело: Пособие для профессионально-технических училищ / Федотов А.И., Улановский О.О. – Санкт-Петербург: Машиностроение, 1981 – 240 с., ил. – ISBN 5-211-00125-2.

*Янова Марина Владимировна, старший научный сотрудник отдела  
комплексного мониторинга, д.и.н., доцент БНУ РК «ИКИАТ»*

## **ИСТОЧНИКОВЕДЧЕСКИЙ ОБЗОР ПО ЭТНОПОЛИТИЧЕСКОЙ КОНФЛИКТОЛОГИИ В ВОПРОСАХ ЭКСТРЕМИЗМА И СОВРЕМЕННОГО ТЕРРОРИЗМА: К ПОСТАНОВКЕ ПРОБЛЕМЫ**

**Аннотация:** В статье рассматриваются вопросы формирования экстремизма в политической истории современного российского общества, показаны основные подходы в историографии и формы его изучения научной общественностью.

**Ключевые слова:** экстремизм, политическая история, российское общество, конфликт.

**Annotation:** The article discusses the formation of extremism in the political history of modern Russian society, shows the main approaches to historiography and forms of research by the scientific community. The article focuses on the problems of modern science and some controversial issues that require their understanding and rethinking in a new paradigm of science and education.

**Key words:** extremism, political history, Russian society, conflict.

Актуальность исследования обусловлена ввиду того, что источниковедческий анализ современной документально-правовой базы уже значительно освещен в историографии Юга России в трудах В.Р. Чагилова, З.М. Калахановой (Борлаковой), Р.Р. Гомлешко, А.С. Грачева, А.Н. Кравцовой и многих других исследователей, перечислены причины мотивации политического экстремизма в условиях глобализационных конфликтов, целью работы автора является источниковедческий обзор по этнополитической

конфликтологии в вопросах экстремизма и современного терроризма в меняющемся мире. Трансформация содержания политических исследований историографии новейшего времени обусловлена модернизационными моментами общественного развития РФ и их проявлением в молодежной среде, факторами жизненного уровня населения и их контрастами среди населения страны, в целом. Данная статья направлена на раскрытие основных форм и действующих направлений в вопросах экстремизма и современного терроризма, предпринят источниковедческий обзор по этнополитической конфликтологии, рассмотрена общая постановка проблемы в политологии Юга РФ. Ведущим подходом к исследованию данной проблемы стал источниковедческий обзор нормативно-правовой базы, ограниченный локальностью временных и территориальных параметров. Данный метод позволил нам выявить наиболее обоснованные сюжетные задачи в историографии, показать политологическую перспективность малоизученных проблем, позволяющих комплексно изучить данное политическое явление. Антропология вооруженного конфликта в условиях Гражданских столкновений и противостояний, войн и горячих точек предполагает исследование социально-психологических, морально-нравственных аспектов, а именно: мировоззрение различных категорий населения, механизмов и культурно-психологических характеристик противоборствующих участников конфликта, комплекса социокультурных, этнических, социально-демографических факторов, влияющих на поведение отдельного человека в вооруженном конфликте, доминирующие типы социальных связей, символику моделей поведения участников конфликта и др. Но, останавливаясь на источниковедческом обзоре, нам представляется каузальные (причинные) факторы, повлиявшие на общий импульс развития политических событий. Реконструкция формирования политической борьбы показывает степень вовлеченности участников движения в вооруженный конфликт, выраженный в этнополитическом экстремизме. Автор умышленно отходит от работ историко-психологического жанра,

поскольку избегает доминирование политической мифологизации идеологии ряда государств.

Современное формирование гражданского общества в РФ, воспитание молодого поколения и воспитание сознания способствуют развитию межкультурного диалога науки и образования в нашем государстве сегодня.

Ввиду происходящих процессов с целью безопасности российского государства в глобализирующем мире все больше возрастает роль религиозных, национальных и этнических факторов. Впервые тема стала рассматриваться в центре обсуждения советской общественностью только в науке в 60-70-х гг. XX столетия.

Наиболее обсуждаемыми работами в историографии по проблемам экстремального терроризма являются работы и публикации А.А. Галкина, Н.С. Грачева, Б.Н. Бессонова, А.А.Бланка, М.С. Гуса, П.Ю. Рахшмира, Г.С. Филатова, Н.В. Устрялова, Е.Н. Гречкиной и др.

За рубежом этой проблемой занимались исследователи Д. Белл, Р. Арон, П. Бурдьё, П. Вилкинсон, Д. Истон, Р. Тюкер и другие ученые, которые смогли показать роль государства в социально-политических процессах, порождающих последствия такого сложного и противоречивого рода политических процессов и явлений. Но основным направлением в исследованиях зарубежных коллег проблемы религиозных отношений являются наиболее оптимально изученным аспектом, вместе с тем, пропаганда формирования единого исламского государства и роль ислама в цветных революциях на Ближнем и Центральном Востоке, вопросы сохранения и развития мусульманской культуры, письменности являются основными в историографии Запада [1].

В науке постсоветского пространства прочно рассматриваются признаки и особенности данного социально-политического явления в трудах ученых Р. Абдулатипова, В. Лапаевой, В. Соловья, З. Яхимовича и других ученых нашей страны. По вопросу образования проблемных групп в молодежной среде посвящены некоторые исследования историографии, в частности, это работы А.А. Козлова, Д.О. Ольшанского, В.Ф. Левичевой, А.С. Грачева и других

крупных исследователей, и политологов по проблемам развития экстремальных явлений в нашем обществе.

Вместе с тем, ни А.Тарасов, ни О. Аршба, ни В. Емельянов, ни Н. Володин, ни О. Бибикова не смогли осветить феномен глокализации проблемы, его специфику в трансформирующемся российском обществе, раскрыть особенности и разновидности российского религиозно-политического молодежного экстремизма. Современный обзор нормативно-правовой базы гражданского общества в РФ позволяет нам сегодня показать специфику терроризма и нейтрализовать попытки экстремизма на современном этапе их формирования, поскольку анализ происходящих политических процессов в современном российском обществе позволяет нам сегодня дать правильную оценку политическим событиям.

В период региональных конфликтов современный мир нарушается множеством территориальных споров в борьбе за власть. На основе противостояния экономических и политических интересов зачастую борьба сопровождается религиозными, национально-этническими или смешанными национальными противоречиями сегодня. Тенденция экстремизма и терроризма является всеобъемлющей в анализе мировой политики, ибо она отличается ростом сепаратизма и как этно-национального, так и религиозного экстремизма, порождающая современные войны новой эпохи общественного развития. По данным Стокгольмского научно-исследовательского института проблем мира в период между 1990 и 2001 гг. в 45 странах бушевало 57 вооруженных столкновений. Только в 2001 г. в начале нового тысячелетия было зарегистрировано 24 масштабных вооруженных столкновения, 11 из которых длились более 11 лет [2, с. 18].

Новым проявлением глобальных изменений и вооруженных конфликтов стали войны против терроризма. К ним относятся войны в Афганистане (с 2001 г.), первая и вторая Чеченская войны в России, военные операции в Турции против курдов Северного Ирака. Появление данного типа общественных явлений требует адекватной оценки современности и причин их порождающих.

Проявляющимся фундаментализмом является форма политическая в борьбе за власть конституционным или насильственным путем в создании в отдельных странах государственных теократических образований. Формы проявления современного фундаментализма делятся на два направления: умеренный и радикальный или экстремистский. Политическая борьба в ряде стран привела к очаговому экстремизму в форме его распространения и превращения в национальное или религиозное движение. В ходе начавшейся после 11 сентября 2001 г. глобальной войны с терроризмом, опыт создания и развития «Игил», модернизация технологий вербовки и так называемых последователей самого широкого профиля позволяет нам сегодня говорить о вынужденных организационных изменениях, перестройки подготовки своих последователей и кардинальном влиянии на процесс радикализации социальных элементов в идеологию и практику религиозного экстремизма [3]. Само понятие «экстремизм» означает приверженность к самым крайним мерам или взглядам, насильственные действия по разрушению государственного строя. Зарождение религиозного терроризма связано в литературе с революцией 1980 г. в Иране, признание своей веры единственной, подавление и уничтожение всех остальных религиозных конфессий, насильственное присоединение их к своей вере, формирование целостной политической, идеологической, социальной системы, основанной на конфессиональной политике всего государства.

Зарождение религиозного терроризма связано в литературе с революцией 1980 г. в Иране, признание своей веры единственной, подавление и уничтожение всех остальных религиозных конфессий, насильственное присоединение их к своей вере, формирование целостной политической, идеологической, социальной системы, основанной на конфессиональной политике всего государства.

Следовательно, сегодня к экстремизму относят следующие явления: неправомерное насильственное изменение конституционных основ государства, направленное на нарушение его целостности; оправдание практики насилия; возбуждение расовой, религиозной, социальной,

национальной ненависти; нарушение прав и свобод человека. Таким образом, виды экстремизма: политический, национальный, религиозный. Наиболее распространенная форма проявления в политике – это религиозный экстремизм, то есть стремление к переустройству мира на почве религиозных убеждений и отрицание целостной системы традиционных для конкретного общества религиозных ценностей, распространение на все общество табуированной конфессии. Современными источниками в источниковедческом анализе на сегодня могут быть Постановление Правительства РФ № 629 от 25 августа 2001 г. «О федеральной целевой программе формирования установок толерантного сознания и профилактика экстремизма в российском обществе на 2001-2005 гг.», ФЗ «О противодействии терроризму» (2006 г.), ФЗ «О противодействии экстремистской деятельности» (2004 г.), Конституция РФ, Концепция национальной безопасности РФ (в ред. Указа Президента РФ от 10.02.2000, - № 24), Концепция противодействия политическому или религиозному экстремизму в РФ (1999 г.), когда данный вопрос являлся наиболее актуальным, а также Указ Президента РФ № 310 от 23 марта 1995 г. «О мерах по обеспечению согласованных действий органов государственной власти по борьбе с проявлением фашизма и новых форм политического экстремизма в РФ» (1995 г.), Уголовный кодекс РФ. Злободневность проблемы исследования политического постсоветского пространства РФ в условиях новейшего времени была определена, прежде всего, условиями и обстоятельствами трансформирующегося российского общества в конце 90-х гг. XX столетия. Некоторыми признаками этих проявлений стал национализм, ксенофобия, антисемитизм и неофашизм. Под экстремизмом, терроризмом и неофашизмом нами рассмотрена система идей политических объединений, направленных на использование насилия с целью достижения своих политических целей. Терроризм помимо уничтожения объекта может воздействовать психологически на общественные группы людей. Формы его проявления могут быть абсолютно различные: захват заложников, бандитизм, диверсия, политическое убийство и др. Отсюда возникают тождественные явления такие,

как политика террора, тотальный террор, массовый и др., когда осуществляются различные воздействия, такие как - происходит запугивание отдельных групп людей, оказывание вооруженное давление на детей и подростков, иногда - физический прессинг и т.д. На первый план выступают этнонациональные требования или ирредентистские. Факторами проявления могут выступать социальные явления, а также политические, психологические и другие, имеющие воздействие на подрастающее поколение [4, с. 15].

Новой формой проявления стал молодежный политический экстремизм как система идей и методов, используемых индивидуумами, организационными группами, политическими организациями и институтами, пропагандирующие в использовании насилия и другие крайние средства для достижения своих политических целей, вызванные периодами значительных социально-политических потрясений, связанных с существенными деформациями жизни людей [5, с. 9].

В связи с тем, что стратегия национальной политики государственного устройства требует поиск политико-правовых отношений для мирного урегулирования конфликтов в реабилитации территорий, пострадавших от вооруженных столкновений, происходит влияние на население в национальной политике, проводимой на местах. В отдельных странах территориям с высоким уровнем социально-политического напряжения предоставляется особый статус (автономия) с целью обеспечения мира, безопасности и стабильности в регионе. Фанатизм в стремлении навязать свои принципы требует на сегодня анализа международной политической ситуации и обзора политической остроты, складывающейся напряженности, поскольку в межнациональной политике: от этнической и расовой, до конфессиональной принадлежности страдают этнообразующий фактор национальной идентичности населения. Наверное, поэтому формирование вопросов состояния и развития этнического разнообразия страны, учет и реализация прав, интересов граждан и этнических общностей, разработка и анализ действия конституционно-правовых норм и деятельности государственных учреждений рассматриваемого направления



развития характеризует на сегодня организацию этнокультурного развития в области новых технологий и инноваций, отвечающих за успешное восстановление нации в целом. Ультралевый экстремизм - это терроризм, который определяет вооруженную борьбу отдельных лиц во внутренней политике государства, а иногда просто экстремизм – это социально-политическое явление отдельных групп общества и определенных сил в борьбе за разрушение отдельных устоев. Как правило, они порождены обоснованием своих политических требований олигархической-мафиозных структур в борьбе за власть. Изменения в научных исследованиях наступают с начала нового тысячелетия. Мы видим, что с 2000 г. в проблематике исследований развития науки России возникают макроуровневые проблемы формирования направлений официальной статистики. Становление этносоциологии сопровождалось дискуссиями о предмете и объекте науки, а также о применении специальных методов получения научного знания.

Источниками для изучения политических факторов современности являются на международной арене Декларация Генеральной Ассамблеи ООН об основных принципах, касающихся вклада средств массовой информации в укрепление мира и международного взаимопонимания, в развитии прав человека и борьбы против расизма и апартеида, а также подстрекательства к войне, которая была принята по вопросам образования и культуры на XX сессии (28 ноября 1978 г.), а также Европейская Конвенция о пресечении терроризма (1978 г.). Политическая функция этничности заключается в этнополитике как одном из ведущих направлений государственной национальной политики в России. Поэтому современная роль гражданского общества в РФ заключается в создании условий, благоприятствующих развитию и самореализации человека. В основе ее организации находится формирование социально-политической, экономической и социально-психологической обстановки для воспитания подрастающего поколения. Поскольку происходит прямая зависимость государства и общества от государственной стабильности и гарантии в межнациональной политике с

помощью механизмов саморегуляции и самоуправления в институциональной структуре населения. Поэтому на сегодня остро стоит данный вопрос, с целью - чтобы оградить современную молодежь и подрастающее поколение от существующих проблем можно только познанием в образовании и науке и созданием условий для их самореализации.

В меняющихся условиях действительности зачастую происходят конфликты, столкновения противоположных позиций в обществе среди политических партий и движений, подрастающего поколения, оппонентов различных мнений, причинами которых является мотивация, обусловленная противостоящими ценностями, нормами, интересами и потребностями. Существенная сторона социального конфликта состоит в том, что эти субъекты действуют в рамках некоторой более широкой системы связей, которая модифицируется под воздействием конфликта. В науке конфликтология конфликт рассматривается как высшая стадия развития противоречий в системе отношений людей, социальных групп и институтов, общества в целом, которое определяется усилением противоположных тенденций и интересов социальных общностей и индивидов [5, с. 39].

В виду того, что криминальное развитие элементов в обществе, по мнению Ж.Т. Тощенко, становится реальной угрозой на сегодня его существования, которая может перерасти в политическую, затрагивающей судьбы государственности и всего российского социума [6, с. 161]. Экспертные мнения предопределяют необходимость понимания роли и влияния социокультурного кризиса, имевшего место в процессе перехода общества от одного типа устройства к другому, проявляющегося в травмирующих последствиях в процессе социализации молодежи. Основной характеристикой данного периода является обострение старых и появление новых угроз для жизненно-важных интересов личности, общества и государства, для внутренней и внешней безопасности страны. Рост проявлений экстремизма и терроризма в РФ в последние годы вызывает обоснованную тревогу в стране, реально угрожающей основам конституционного строя, подрывает социальную

стабильность и межнациональный мир в ней [7, с. 167]. Поэтому развитие межэтнических отношений в поликультурной стране является основным регулятором конституционных отношений среди народов РФ. ФЗ №114 «О противодействии экстремистской деятельности» от 25 июля 2002 г. включает в понятие «экстремизм» необоснованные обвинения чиновников в совершении тяжких, особо тяжких преступлений или преступлений экстремистской направленности.

Таким образом, в борьбе с экстремизмом и терроризмом в историографии сформирован запрос на возрождение российской национальной идеи, которая позволяет сегодня позиционировать себя в мире, развивая национальную самобытность и духовный патриотизм [8].

Рассматривая формирование проблемы на Юге России, источниковедческую базу исследования, можно отметить регулярные отчеты органов власти и муниципальных учреждений по профилактике экстремизма и терроризма за 2019-2020 гг., создание общей обеспеченности безопасности всех участков образовательного процесса, специальную подготовку работников дошкольных и школьных учреждений, изучение Положения по обеспечению безопасности служащих и выявление наиболее сложных и уязвимых участков работы, ежедневный контроль за прибывшим населением Юга, а также соблюдение правил пропускного режима и др. В частности, в Республике Калмыкия образован Информационный Центр МВД России, Министерства внутренних дел по Республике Калмыкия. С 01 июля 2012 г. граждане РФ, иностранные граждане, лица без гражданства, либо их уполномоченные представители обслуживаются по вопросам государственных услуг, которые оказывает Информационный центр МВД по РК. Одним из выдающихся юристов-правоведов, который работал в течение 7 лет в оперативно-начальствующем составе МВД РК и в течение 5 лет служил в Северо-Кавказском УВД был Владимир Анатольевич Цыганков. Он родился 9 июля 1953 г. в с. Провидение Чукотского района Камчатской области, член КПСС с 1999 г. Воспитанный Севером, майор Владимир Анатольевич решал любые

поставленные задачи, как в прочем и его отец - полковник Анатолий Иванович Цыганков. Династия Цыганковых проработала в Уголовном розыске Республики Калмыкия более 40 лет. Владимир Анатольевич отмечен медалями «За трудовое отличие», «За безупречную службу» 1-ой, 2-ой и 3 степенями, юбилейными медалями «90 лет Уголовному розыску» и «90 лет транспортной милиции» за задержание особо опасных преступников и их обезвреживание. Поэтому в современном источниковедении политических исследований наиболее сложно корректируемые вопросы по этнополитической конфликтологии в вопросах экстремизма и современного терроризма являются причины формирования основ экстремистской направленности в молодежной среде, вклад органов МВД РК в разработку проблемы на всех периодах исторического развития РК, участие населения республики в борьбе с терроризмом (отряды ЧОН, народные дружины, ополчение годы II мировой и Гражданской войн, исторические персоналии и др.).

В связи с развитием цифровых технологий встает отдельно вопрос об информационной безопасности граждан РФ по вопросу борьбы с информационным терроризмом. В связи с заседанием парламентских слушаний в Совете Федерации в 2010 г. по проблеме: «Информационный терроризм как угроза национальной безопасности РФ», организаторами которых выступил комитет СФ по обороне и безопасности, встал вопрос об урегулировании отношений операторов интернет-услуг. Для обеспечения безопасности объектов государства применяются наиболее нестандартные и современные методы защиты. Это касается и интернета, так как достаточно большое количество ресурсов, так или иначе - относятся к ведомственной структуре. Однако некоторым хакерам все-таки удается через них проникнуть к сетевой инфраструктуре, обходя принимаемую защиту, что позволяет украсть важные данные, что является тоже одним из разновидностей информационного терроризма. Академией ФСБ сегодня активно разрабатываются новые направления информационной безопасности и специальной связи. Агентством национальной безопасности (NSA) и обороны (DOD) разрабатывают

всевозможные IT- документации и адвайзори, посвященные настройке Unix-систем, безопасности систем Windows-платформы и др. Для проверки подобного рода ресурсов необходимо воспользоваться методом Google Hacking с помощью аудита. Таким образом, можно максимально сократить время и очень быстро находить дефекты в скриптовом ПО. Терроризм информационный сети сводится не только к ее взлому и сетевому шпионажу, но и к считыванию архивов электронной переписки, захвату сайтов, в определении сетевого адреса доверенного лица и его подмене путем использования метода изменения X-forwarder-for в заголовке HTTP-запроса и др. Такие хакерские трюки активно используют скриптовые вирусописатели: Same –XSS-червь, заразивший сервисы Myspace, использовали именно этот прием. Существуют также методы хайдинга кода в обычных операциях, например, flash ках, PDF-в документах и т.д. Анализ подобных вещей впервые был изучен и освещен креативной командой GNUCITIZEN ([onucitizen.org/blog/backdooring-flash-objects-receipt](http://onucitizen.org/blog/backdooring-flash-objects-receipt)).

На фоне существующей угрозы человечеству требуется определение новой Стратегии государственной политики, обеспечивающей условия гарантии и стабильности в форме устойчивого развития, а также разработку и внесение изменений в научную составляющую Концепции развития РФ с целью сохранения национальной безопасности граждан. Вопрос сохранения межнационального единства как важнейший фактор государственной стабильности является ведущим и определяет межнациональное единство и согласие государства, поскольку современное понятие «этничность» теряет свое значение в условиях глобализации. Материалы статьи представляют практическую направленность для методистов библиотек, учителей школ, социальных педагогов.

#### **Библиографический список:**

1. The world of Islam. Politics and society|swiat islamu. Polityka ispoleczenstwo.Wydawnictwo naukowe uniwersytetu Mikolaja Kopernika. Vol. 2

society, t. 2 społeczenstwo. Edited by Izabela Konczak, Magdalena Lewicka, Agata S. Nalborczyk. - Torun, 2017.-354 с.

2. Умнова И.А. Мир, безопасность и устойчивое развитие как высшие ценности в условиях глобализации вызовов и угроз человечеству. К 30-летию Международного дня мира / И.А. Умнова - М.: Академия правосудия, 2011. - С.18.

3. Саркисян С.Л. Some aspects of Recruiting for Terrorist Organizations in Europes Muslim Communities in the Conditions of an Existence of So-Called Islamic State // Politics and Society in the Islamic world. II - Second International Symposiym .20-21October 2016. Nicolaus Copernicus University in Torun. Pp.28.

4. Гречкина Е.Н. Молодежный политический экстремизм в условиях трансформирующейся российской действительности /Е.Н. Гречкина. Автореф. дисс. к.п.н. - Ставрополь, 2006. - С. 9.

5. Грязнова Ю.Г. Конфликтогенность межпоколенного взаимодействия в культуре современного общества //Вестник АГУ, 2011. – Майкоп, 2011. - Вып. 2 (80). - С. 39.

6. Федосеева А.А. Основы предупреждения криминализации молодежной субкультуры: поиск идеологического содержания // Там же. – С.161.

7. Гомлешко Р.Р. Молодежный экстремизм в современном социокультурном пространстве // Указ. соч. – С. 167-169.

8. Национальная идея России – М.,2012. В. 6 т.// Центр проблемного анализа и государственно-управленческого проектирования [http://rusrand.ru/public/public\\_501.html](http://rusrand.ru/public/public_501.html).

*Тихонова Евгения Александровна, студент, 2 курс, направление подготовки «Юриспруденция 40.04.01» Владивостокский государственный университет экономики и сервиса Россия, г. Владивосток*

## **К ВОПРОСУ О ПРЕДУПРЕЖДЕНИИ ПРОФЕССИОНАЛЬНОЙ ДЕФОРМАЦИИ ПРОКУРОРСКИХ РАБОТНИКОВ**

**Аннотация:** В статье рассматриваются причины развития профессиональной деформации прокурорских работников и содержательные ее проявления. Дается ответ на вопрос способах и возможностях ее предупреждения.

**Ключевые слова:** профессиональная деформация, прокурор, профессиональная деятельность, правосознание.

**Annotation:** The article examines the reasons for the development of professional deformation of prosecutors and its substantive manifestations. The answer is given to the question of ways and possibilities of its prevention.

**Key words:** professional deformation, prosecutor, professional activity, legal awareness.

Предупреждение профессиональной деформации правосознания сотрудников органов прокуратуры относится к первостепенным задачам при возвращении личности профессионального, эффективного и успешного работника. Об указанном положении дел свидетельствует не только имеющаяся практическая необходимость. Соответствующее указание отражено в Концепции воспитательной работы в системе прокуратуры Российской Федерации, утв. Приказом Генерального прокурора Российской Федерации от 17.03.2010 № 114 [1] (далее – Концепция).

Указанный нормативно-правовой документ определяет основные принципы и направления воспитательной работы органов и организаций прокуратуры, особое внимание при этом уделяет психологическому воспитанию личности работника.

Вопрос профессиональной деформации личности прокурорского работника является весьма узким, и, в большинстве своем, обособляется от иных видов профессиональной деформации личности юриста набором профессиональных качеств-требований, предъявляемых к прокурорам. Исходно полезные качества и черты личности работника в процессе труда претерпевают изменения и постепенно приобретают негативный характер.

В психологии под профессиональной деформацией понимаются негативные, деструктивные изменения в личности работника, искажение восприятия, формирование определенных стереотипов мышления и поведения, способов общения, наступающие под действием длительного выполнения профессиональной деятельности [2].

Профессиональная деформация личности находит свое выражение в поведении человека как в профессиональном поле, так и во внеслужебной деятельности. Под ее влиянием снижаются эффективность и качество трудовой деятельности, ухудшаются взаимоотношения с людьми: коллегами, поднадзорными, близкими, друзьями и др.

В 2014 году НИИ Академии Генеральной прокуратуры Российской Федерации проведена обширная работа по изучению феномена профессиональной деформации прокурорских работников [3]. До этого момента специальных исследований в указанном направлении почти не проводилось.

В ходе исследования использовался подход, широко применяемый в социальной психологии: изучались не сами деструктивные изменения личности и поведения работников, а мнения, представления сотрудников органов прокуратуры о причинах возникновения и формах проявления профессиональных деформаций у прокуроров.



По результатам работы установлен ряд факторов, отрицательно влияющих на личность прокурорских работников:

1. Плохие условия и организация труда работников органов прокуратуры, недостаточное ресурсное обеспечение (чрезмерные объемы работы, ненормированный рабочий день, нехватка свободного времени, рост сложности и увеличение числа задач, бюрократизм, нехватка материальных и кадровых ресурсов). Примечательно, что сами авторы акцентировали внимание на то, что 52,3 % ответов опрошенных так или иначе касались данных факторов.

2. Характер профессиональной деятельности прокуроров (повышенная ответственность, значительный объем властных полномочий, конфликтность, столкновение с различным «негативом» - взаимодействие с преступниками, асоциальными элементами, с людьми, испытывающими острые отрицательные эмоции, находящиеся в горе, беде, обвинительный уклон).

3. Недостатки в деятельности коллег и руководства (дефицит помощи и поддержки, жесткий контроль со стороны руководства).

Содержательные проявления профессиональной деформации у прокуроров выражались в следующих формах:

1. Эмоциональная неустойчивость, слабый самоконтроль, низкая стрессоустойчивость (23,6 % опрошенных). Как отмечают авторы, вероятно, их развитие в значительной мере обусловлено крайне высокой производственной нагрузкой, стрессогенными условиями труда [3].

2. Снижение активности и ответственности исполнителей, существенное снижение у них мотивации труда, безынициативность, безразличие, равнодушие к работе, формализм, нежелание принимать на себя ответственность (14,3 % ответов).

3. Закрытость, дистанцированность от окружающих, нежелание общаться с ними, вникать в их проблемы, безразличие к подчиненным, нежелание решать их проблемы (4,2 %).

Авторы указывают, что прокурорам присущи и иные проявления профессиональной деформации, характерные для представителей многих

юридических профессий: циничность, черствость, подозрительность, недоверчивость к людям, шаблонность мышления и поведения, приверженность стереотипам; высокомерие, неприятие любой критики кроме высказанной начальством, ориентация лишь на собственное мнение, пренебрежение социальными нормами поведения; завышенная самооценка, снижение самокритичности; повышенная требовательность и др.

В своих выводах авторы подчеркивают важность мероприятий, направленных на профилактику профессиональной деформации прокуроров, предлагают пути преодоления сложившейся ситуации как психологического, так и организационно-управленческого характера.

Соглашаясь с выводами М.В. Кроза и Н.А. Ратиновой, следует отметить, что авторы перекладывают бремя ответственности за психологическое благополучие работников прокуратуры на их собственные плечи, рассуждая о возможностях осуществления самодиагностики и самопрофилактики, о смене вида деятельности, переключении на занятия спортом, творчеством и хобби во внерабочее время. «Любые меры психологической коррекции эффективны, только если сам человек сознательно пожелает устранить и минимизировать имеющиеся у него изменения личности, предпримет для этого собственные усилия» – отмечают авторы [4]. А в завершении своей работы приводят цитату генерала-лейтенанта полиции, доктора педагогических наук, доктора юридических наук, профессора В.Я. Кикотя, который на одну чашу весов кладет профессиональное развитие, на другую – профессиональную деформацию. Дословно, работник сам должен решить – «деформироваться» либо развивать свою личность. Сказанное представляется весьма логичным, но с обратной стороны медали, в этих словах прослеживается цинизм.

Таким образом, предлагается в большей степени противостоять развитию профессиональной деформации «изнутри» - за счет сил и средств самого работника.

В ходе исследования М.В. Кроз и Н.А. Ратинова самостоятельно отметили, что больше половины опрошенных связывали развитие

профессиональной деформации с плохими условиями и организацией труда, недостаточным материальным и кадровым обеспечением, ростом сложности и увеличением числа задач и т.д. К сожалению, на наличие указанных факторов личность конкретного работника не может оказать какого-либо влияния.

Главные изменения должны происходить в организационной деятельности органов прокуратуры, необходимо менять приоритеты: сокращать показатели статистической отчетности, внедрять в практику оценку качества прокурорской работы, характеризующих не объем, а ее сложность и значимость для общества, рассматривать вопросы об увеличении числа оперативных работников в районных прокуратурах, осуществлять мониторинг социально-психологического климата в коллективах. В связи с тем, что сотрудники большую часть своего времени проводят совместно с коллегами, под одной крышей, как одна «семья», оказание адресной помощи должно отходить на второй план, на первый – коллективная работа по преодолению сложившегося кризиса. Здесь уже стоит отметить важную роль института «наставничества».

В последние годы личностный состав органов прокуратуры пополнился большим количеством молодых специалистов. Вчерашние студенты, попадая в новую среду, действуя в непривычном для себя статусе, требующем самостоятельного принятия решений и персональной ответственности, неизбежно сталкиваются с трудностями.

Закрепление молодых специалистов за работниками прокуратуры из числа наиболее опытных, квалифицированных и пользующихся авторитетом в коллективе оказывает позитивный воспитательный эффект. Наставничество позволяет ускорить процесс профессионального становления молодого работника, сформировать у него профессиональные ориентиры. Однако оно эффективно ровно тогда, когда оба сотрудника (и молодой специалист и наставник) заинтересованы в результате. К сожалению, не все наставники надлежащим образом исполняют обязанности, регламентированные Концепцией, что препятствует адаптации молодых специалистов в коллективе органа прокуратуры.

Немалая часть ошибок и просчетов в работе прокуратур имеет в своей основе именно недооценку руководителями значения работы с молодыми специалистами [4].

Кратко подводя итог всему вышеизложенному, хотелось бы отметить, что профессиональная деформация является неизбежной стадией развития личности прокурорского работника. Весьма самонадеянным было бы утверждение о том, что ее можно предупредить. Однако, если подходить системно к решению данной проблемы, вполне возможно свести негативные ее проявления до минимума. Работа по профилактике профессиональной деформации будет эффективна тогда, когда все части единого централизованного механизма будут работать совместно.

#### **Библиографический список:**

1. Зеер Э.Ф. Психологические факторы профессиональной деформации. URL: <http://www.elitarium.ru/>.

2. Кроз М.В., Ратинова Н.А. Профессиональная деформация прокурорских работников. Научное обеспечение деятельности органов прокуратуры в 2014 году. Сборник научных докладов. Под общей редакцией О.С. Капинус. Москва, 2015. С. 149-176.

3. Об утверждении и введении в действие Кодекса этики прокурорского работника Российской Федерации и Концепции воспитательной работы в системе прокуратуры Российской Федерации: Приказ Генерального прокурора Российской Федерации от 17.03.2010 N 114 (ред. от 16.09.2020) // СПС «КонсультантПлюс».

4. Петров А.В. Молодой специалист: проблемы адаптации // Законность. 2014. N 9. С. 35-40.

*Кривенко Анастасия Анатольевна, студент магистратуры 3 курс,  
факультет «Инновационный и международный менеджмент» Южный  
федеральный университет Россия г. Ростов-на-Дону*

## **ИСПОЛЬЗОВАНИЕ ТРАДИЦИОННЫХ И СОВРЕМЕННЫХ ИНСТРУМЕНТОВ МАРКЕТИНГОВЫХ КОММУНИКАЦИЙ В ДЕЯТЕЛЬНОСТИ РОЗНИЧНЫХ ТОРГОВЫХ СЕТЕЙ**

**Аннотация:** Статья посвящена основным традиционным и современным инструментам маркетинговых коммуникаций, используемым в сфере розничной торговли как способы выстраивания взаимоотношениями с потребителями и управления ими. Обоснована необходимость и актуальность применения данных инструментов торговыми предприятиями в текущих рыночных условиях. Выделены особенности использования инструментов маркетинговых коммуникаций и их воздействия на целевую аудиторию, преимущества и недостатки. Приведены примеры практического использования инструментов маркетинговых коммуникаций розничными торговыми сетями.

**Ключевые слова:** розничная торговля, маркетинг, маркетинговые коммуникации, инструменты, стимулирование сбыта, целевая аудитория.

**Annotation:** The article is dedicated to the major traditional and modern marketing communication tools used in the retail sector as means of building and managing relationship with consumers. The article proves the necessity and relevance of using these tools by trading companies in the current market conditions. The specificity of using marketing communication tools and their impact on the target audience, their advantages and disadvantages are highlighted. The articles gives the examples of practical use of marketing communication tools by retail chains.

**Keywords:** retail, marketing, marketing communications, tools, sales promotion, target audience.

Сектор розничной торговли в последние годы претерпевает значительные изменения. Растет динамика потребления, рынок насыщается взаимозаменяемыми товарами, происходит усиление рыночной власти покупателей и рост их чувствительности к уровню цен, быстрыми темпами развивается онлайн-торговля, что обусловлено текущей ситуацией в стране и растущими запросами покупателей на комфортный потребительский опыт. Конкуренция торговых предприятий увеличивается. Для поддержания конкурентоспособности и прибыльности бизнеса, помимо оптимизации бизнес процессов организаций, обеспечения их гибкости и адаптируемости к рыночным изменениям, необходимо установление долгосрочных взаимовыгодных отношений с потребителями, что становится возможным благодаря использованию инструментов маркетинговых коммуникаций.

Маркетинговые коммуникации представляют собой систему инструментов, используемых для передачи информации о компании, конкретном товаре или услуге целевой аудитории [1]. Организации используют инструменты маркетинговых коммуникаций в целях повышения узнаваемости бренда, формирования положительного образа компании, потребительской лояльности и марочной приверженности, распространения информации о новом товаре и, в конечном итоге, в целях стимулирования сбыта. Актуальность использования системы маркетинговых коммуникаций в современных компаниях обусловлена их ориентацией не только на привлечение новых клиентов, но и на поддержание лояльности и удержание существующих, а также на развитие долгосрочных отношений с ними.

В силу постоянного изменения рыночных условий и предпочтений потребителей, совершенствования технологий и информационного обеспечения, усиления конкуренции происходит непрерывное совершенствование элементов маркетинговых коммуникаций, появление новых

современных инструментов взамен утративших эффективность [2]. Несмотря на отсутствие на данный момент единого представления о составе комплекса маркетинговых коммуникаций выделим основные его инструменты, используемые в сфере розничной торговли:

- реклама;
- стимулирование сбыта;
- связи с общественностью (PR);
- внутренний маркетинг;
- интегрированные маркетинговые коммуникации в местах продаж;
- интернет-маркетинг.

Выбор инструментов и каналов маркетинговых коммуникаций в сфере торговли должен производиться розничным торговым предприятием или сетью на основании их формата, этапа жизненного цикла, географии присутствия, портрета целевой аудитории, возможностей и других факторов.

Реклама представляет собой форму коммуникаций, которая носит информативный или побудительный характер и направлена на продвижение товаров, услуг, определенных идей и т.д. Несмотря на то, что реклама является одним из средств традиционного маркетинга, по мере развития информатизации общества производится постоянное совершенствование каналов и средств рекламы. Розничные торговые сети широко используют наружную рекламу (билборды и баннеры, стенды и вывески на остановочных комплексах и в жилых домах), транспортную (бортовую и внутрисалонную), телевизионную и печатную рекламу (листовки, брошюры и каталоги продукции, реклама в печатных изданиях), реже используется сувенирная и радиореклама. Так, при запуске сетью гипермаркетов «Лента» службы экспресс-доставки продуктов «Ленточка» в г. Ростове-на-Дону на главных проспектах города были установлены баннеры, сообщающие о данном событии и предлагающие воспользоваться услугой.

Стимулирование сбыта включает комплекс мероприятий, осуществляемых, как правило, в краткосрочном периоде, направленных на увеличение продаж или ускорение сбыта товаров. К основным мероприятиям и инструментам стимулирования продаж, используемым в розничной торговле, относят программы лояльности (дисконтные и бонусные), скидки и промо-акции, конкурсы и розыгрыши, мероприятия по презентации новых товаров, предоставление бесплатных образцов продукции и т.д. Необходимо отметить, что использование многих из представленных методов достаточно трудоемко и сопряжено со значительными расходами, однако при грамотной организации может способствовать значительному росту продаж. В качестве примеров эффективных мероприятий по стимулированию сбыта можно привести масштабную акцию «День Рождения Ленты», проводимую сетью гипермаркетов Лента и включающую сразу несколько инструментов стимулирования продаж: снижение цен на товары, розыгрыши, подарки, возврат средств за покупки в виде бонусов, а также акцию «колесо фортуны», являющуюся примером эффективного использования геймификации в маркетинге.

Связи с общественностью (PR) можно представить, как совокупность мер, осуществляемых последовательно и направленных на долгосрочную перспективу, по созданию и поддержанию положительного образа предприятия или торговой марки в сознании потребителей, установлению взаимопонимания и доверия между организацией и целевой аудиторией [3]. PR-мероприятия, используемые в розничной торговле, включают работу со средствами массовой информации и государственными структурами: публикации интервью и статей об организациях в печатных изданиях, освещение в новостных эпизодах, участие в семинарах, форумах и сессиях на городском уровне и уровне страны и т.д. К инструментам PR-деятельности относят также спонсорство и благотворительность, используемые для создания и поддержания репутации социально ответственных организаций. В качестве примеров благотворительных мероприятий, проводимых розничными торговыми сетями



и широко освещаемых в сети Интернет, печатных изданиях и на телевидении можно назвать участие сетей «Солнечный круг», «Магнит», «Пятерочка» и «Перекресток» в социальной акции «Тележка Добра», а также организацию продуктовой розничной компанией X5 Retail Group и фондом «Линия жизни» проекта «Конфетка доброты». Отметим, что подобные мероприятия требуют значительно меньших финансовых вложений и затрат труда, чем проведение рекламных компаний или осуществление стимулирования сбыта, но привлекают при этом широкие слои населения и получают поддержку со стороны СМИ [4].

Одним из наименее используемых в стране инструментов маркетинговых коммуникаций является внутренний маркетинг, заключающийся в рассмотрении сотрудников компании в качестве «внутренних клиентов», направленный на повышение их лояльности, улучшение взаимодействия с ними, на повышение уровня понимания целей, миссии и ценностей компании с целью их дальнейшей эффективной ретрансляции потребителям. Основным условием возможности осуществления внутреннего маркетинга в организации является сильная организационная культура. В рамках внутреннего маркетинга реализуются корпоративные мероприятия различного характера, в том числе программы наставничества для адаптации новых сотрудников, тренинги по формированию корпоративной культуры и изучению клиентоориентированного подхода [5]. Одной из задач внутреннего маркетинга является совершенствование системы мотивации и стимулирования, особенно нематериального. В качестве примера можно привести успешный проект в области внутреннего маркетинга, который реализовало ООО «Алькор и Ко» (торговая сеть «Л'Этуаль»), ежегодно предоставляющее сотрудникам возможность пройти обучение в г. Париже в формате бьюти-конференции. В современных условиях человеческий капитал выступает важнейшим фактором экономического роста и успешности бизнеса, что обуславливает необходимость привлечения и удержания высокопрофессиональных работников, построения доверительных отношений с персоналом. Особенно актуально использование

инструментов внутреннего маркетинга в крупных организациях с разветвленной сетью филиалов и торговых точек и большим количеством сотрудников [6].

Интегрированные маркетинговые коммуникации в местах продаж (ИМКМП) представляют собой систему элементов и методов рекламы и стимулирования продаж, а также других коммуникационных средств, используемых как снаружи торговых предприятий, так и непосредственно в торговых залах. Целями использования организациями ИМКМП являются интенсификация процесса продажи, информационное обеспечение потребителей, в том числе о представленной продукции и реализуемых рекламных акциях, презентация брендов производителей и новых товаров. Основными средствами ИМКМП являются: планировка и интерьер магазина, мерчандайзинг, музыкальное оформление торгового зала, наружные вывески и витрины, а также оборудование и инвентарь, используемые в торговом зале (подвесные и напольные конструкции презентационного характера, полиграфические рекламные материалы и т.д.). Интегрированные маркетинговые коммуникации в местах продаж широко используются всеми розничными торговыми сетями, так как позволяют оказывать воздействие на потребителей, находящихся в процессе принятия решения о покупке [7].

Цифровизация общественной жизни и развитие онлайн-торговли требуют от розничных торговых организаций использования современных инструментов маркетинговых коммуникаций, которыми являются инструменты интернет-маркетинга. В отличие от традиционных, направленных на целевую аудиторию в целом или отдельные крупные её сегменты (возрастные, географические и т.д.), средства интернет-маркетинга позволяют одновременно с охватом широкой аудитории персонализировать взаимодействия с потребителями. К средствам интернет-маркетинга, используемым розничными торговыми сетями, можно отнести официальные сайты и интернет-магазины, мобильные приложения, поисковое продвижение и оптимизацию (SEO), контекстную и медийную рекламу, email-маркетинг, а также продвижение в

социальных медиа (СММ). Именно маркетингу в социальных сетях розничными торговыми компаниями отводится важная роль в повышении узнаваемости бренда и поддержании его положительной репутации, формировании лояльности потребителей, что в конечном итоге имеет целью увеличение потребительской аудитории и продаж. Так, Instagram-аккаунт сети розничных магазинов «Магнит» ориентирован на семейную аудиторию, а сети «Перекрёсток» – на продвижение здорового образа жизни и экотовары, что обуславливает выбор публикуемого контента. При этом используются качественные изображения, тексты и методы повышения вовлеченности подписчиков [8].

Использование инструментов маркетинговых коммуникаций розничными торговыми сетями с широкой географией присутствия затруднено необходимостью учета особенностей, привычек и потребностей местной целевой аудитории. Каждый из перечисленных инструментов имеет свои особенности применения и воздействия на потребителей, преимущества и недостатки, что должно быть учтено компаниями при разработке маркетинговой стратегии.

В связи с развитием интернет-коммуникаций и электронной коммерции присутствие в сети Интернет становится обязательным условием сохранения эффективности бизнеса и обеспечения узнаваемости бренда.

#### **Библиографический список:**

1. Бернет, Дж. Маркетинговые коммуникации: интегрированный подход / Дж Бернет, С. Мориарти. – СПб: Питер, 2001. – 864 с.
2. Елисеева, А. В. Эффективные инструменты PR в профессиональной деятельности PR-специалиста / А. В. Елисеева, Е. С. Долгина, Ю. В. Безбородова // Символ науки. – 2016. – №3-1. – С.60-63.

3. Зими́на, С.С. Сравнительная характеристика традиционного маркетинга и Интернет-маркетинга / С.С. Зими́на // *Economics*. – 2017. – № 8 (29).
4. Зундэ, В. В. Концепция и алгоритмизированная модель формирования системы интегрированных маркетинговых коммуникаций российских компаний / В. В. Зундэ. – Ростов н/Д: Изд-во Российского государственного экономического университета «РИНХ», 2009. – 62 с.
5. Карлова, Л.В. Основы рекламы: Учебное пособие. Часть I. / Л. В. Карлова. – Томск: Изд-во Томского политехнического университета, 2009. –112 с.
6. Третьяк, О. А. Маркетинг: новые ориентиры модели управления: Учебник / О. А. Третьяк. – Москва: ИНФРА-М, 2005. – 403 с.
7. Плындина, И.Н. Интегрированные маркетинговые коммуникации в местах продажи / И. Н. Плындина // *Научные исследования и разработки молодых ученых*. – 2015. – № 5.
8. Празян, Е.М. Маркетинговый подход к поддержанию долгосрочных отношений с потребителями / Е.М. Празян // *Вестник ВолГУ. Серия 3: Экономика. Экология*. – 2011. – № 2. – С. 127-132.

*Сулаберидзе Марина Варденовна, студентка 2 курса ИТМО*

*г. Санкт-Петербург, РФ*

*Будрин Александр Германович, научный руководитель, профессор, д.э.н.*

*ИТМО г. Санкт-Петербург, РФ*

## **МОДЕЛЬ ФОРМИРОВАНИЯ СТРАТЕГИЧЕСКИХ АЛЬТЕРНАТИВ ДЛЯ ЛИЧНЫХ БРЕНДОВ В ИНДУСТРИИ КРАСОТЫ**

**Аннотация:** Личный бренд сегодня становится одним из самых эффективных маркетинговых инструментов на рынке. Бренд личности - это репутация, образ, это то, что в сознании потребителей формирует желание приобрести товар или услугу. Сегодня клиенты готовы переплатить за экспертность, они хотят быть уверенными в приобретаемом товаре. Для обоснования экспертности и необходима работа над личным брендом. Особенно актуально создание личного бренда представителям творческих профессий. В статье приведена авторская классификация личных брендов в индустрии красоты, а также рассмотрена модель формирования стратегических альтернатив для одного типа личного бренда.

**Ключевые слова:** личный бренд, бренд специалиста, индустрия красоты.

**Annotation:** Personal brand is becoming one of the most effective marketing tools on the market today. A personality brand is a reputation, an image, this is what forms in the minds of consumers a desire to purchase a product or service. Today, customers are ready to overpay for expertise, they want to be confident in the purchased product. It is necessary to work on a personal brand to substantiate expertise. Creation of a personal brand for representatives of creative professions is especially important. The article provides the author's classification of personal

brands in the beauty industry, and considers a model for the formation of strategic alternatives for one type of personal brand.

**Keywords:** Personal brand, specialist brand, beauty industry.

Персональный брендинг сегодня является частью формирования капитализации личности как в денежном выражении, так и в социальных преимуществах. Для построения успешного личного бренда, требуется постоянное подкрепление положительной репутации в глазах целевой аудитории и общества в целом. Именно персональный бренд формирует узнаваемость в профессиональной среде, определяет положительной образ не только конкретного человека, но и организации, к которой относится личность [1].

Анализируя определения стратегии брендинга были выделены следующие авторы С. Кумбер и П. Темпорал. С. Кумбер дает определение стратегии брендинга как «долгосрочный план использования бренда в рамках маркетинговой стратегии». П. Темпорал определяет стратегию брендинга как «фокус и направление управления брендами и определяет платформу, обеспечивающую последовательность всех видов деятельности, связанных с брендом» [4]. На основе предложенных определений можно сформировать определение стратегии персонального брендинга.

Стратегия персонального брендинга — это видение развития бренда в перспективе, включающее в себя основную идею, концепцию, уникальное торговое предложение, бизнес-процессы, позиционирование и формат коммуникаций с целевой аудиторией.

Для представителей индустрии красоты формирование личного бренда становится необходимым условием эффективного функционирования. Индустрия красоты представляет собой высоко конкурентный бизнес, ключевое значение в котором приобретают коммуникативные связи, репутация и личные особенности специалистов отрасли.

На основе качественных исследований разработана и представлена авторская классификация персонального бренда в индустрии красоты. Основными критериями, выделенными в ходе кабинетного исследования и экспертного интервью, являются разделение по стадиям жизненного цикла развития личного бренда, степени узнаваемости на рынке и типу бренда. Таким образом, можно описать следующую классификацию [13].

Таблица 1– Классификация личных брендов

Личный бренд		
Степень узнаваемости	Стадия жизненного цикла	Тип бренда
<ul style="list-style-type: none"> <li>• Top of mind</li> <li>• узнаваемый с подсказкой</li> <li>• неизвестный бренд</li> </ul>	<ul style="list-style-type: none"> <li>• бренд на стадии выведения на рынок</li> <li>• бренд на стадии роста</li> <li>• бренд на стадии зрелости</li> <li>• бренд на стадии спада</li> </ul>	<ul style="list-style-type: none"> <li>• лицо компании (бренда)</li> <li>• stand-alonebrand</li> </ul>

Нами была проанализирована классификация личного бренда по степени узнаваемости:

- «Top of mind» – высокая узнаваемость на рынке, запоминаемость достигла максимума, личный бренд является Top of mind в профессиональной сфере. Образ специалиста закрепился в сознании потребителей и партнеров. Услуги таких специалистов хотели бы приобрести в первую очередь, они задают рыночные тренды;

- «узнаваемый с подсказкой» – потребители могут вспомнить личный бренд, так как о нем уже есть сложившееся мнение и репутация на рынке. Личный бренд уже имеет ассоциативный ряд. За услугами к таким личностям обращаются чаще, так как они уже являются опытными специалистами в профессиональной сфере, а стоимость их услуг ниже, чем у лидеров отрасли;

- «неизвестный» – незначительный уровень узнаваемости на рынке, потребители услуг еще не знают его. Специалисты чувствуют необходимость в развитии личного бренда для приобретения конкурентного преимущества;

В работе рассматривалась классификация по степени узнаваемости личного бренда на рынке. Для анализа потребностей потребителей была использована модель мотивации (3-х потребностей) Д. Макклелланда. Основными потребностями, выделенными в ходе исследования стали известность и признание в профессиональных кругах, связи и знакомства, доступ к эксклюзивной информации, материальный успех и профессиональная востребованность как специалиста и эксперта. Потребности были выделены в процессе глубинных и экспертных интервью [14].

Существует несколько подходов к формированию брендинговых стратегий, выделить наиболее эффективную из них следует исходя из особенностей личности, типов услуг, факторов рынка и т.д. В ходе исследования была проанализирована модель развития личного бренда, описанная А. Булыгиной [2] и на основе нее составлена авторская типология развития личного бренда в индустрии красоты.

Расширение масштабов бренда является одним из наиболее значимых факторов сохранения конкурентных преимуществ. Стратегия расширения особенно актуальна для брендов, которые находятся в стадии роста [15]. Данный вид стратегии имеет ряд преимуществ и недостатков. Среди недостатков можно выделить:

1. Уменьшение ресурсов на развитие личного бренда;
2. В случае утраченной репутации, доверие снизится ко всем брендам, связанным с личностью;
3. Затраты на развитие выше.

Тем не менее, данная стратегия позволяет не только приобрести новые конкурентные преимущества, усилить влияние бренда на рынке, но и является одним из векторов долгосрочного развития, позволяющего избежать стагнации.

В таблице 2 представлена авторская типология развития личного бренда в индустрии красоты.



Таблица 2– Авторская типология развития личного бренда

Личный бренд по степени узнаваемости		
Top of mind	Узнаваемый с подсказкой	Неизвестный
1. Стратегия сохранения и усиления сильных сторон 2. Стратегия создания новых проектов под именем бренда 3. Стратегия расширения (новые рынки)	1. Стратегия продвижения 2. Стратегия нововведений 3. Стратегия расширения	1. Стратегия следования за лидерами (работа в команде) 2. Стратегия копирования

В статье рассмотрим стратегии для личного бренда узнаваемого с подсказкой:

1. Стратегия продвижения: не меняет направление основной профессиональной деятельности специалиста, позволяет сформировать лояльность и привлечь новых клиентов, поддерживает и корректирует уже сформированное представление о бренде, не требует значительных материальных вложений (например, затраты на коммуникации в онлайн среде: таргет, SMM) [14].

2. Стратегия нововведений (дифференциация): меняет направление деятельности специалиста, нововведение с целью укрепления конкурентной позиции на рынке, приобретения дополнительного конкурентного преимущества, данный вид стратегии требует значительных материальных и трудовых ресурсов, но в результате повышает качество и стоимость услуг специалиста (например, приобретение дополнительных профессиональных навыков связанных с основной профессиональной областью: фотограф-ретушер, визажист-стилист и т.д.).

3. Стратегия расширения (диверсификация): расширение деятельности специалиста - создание новых бизнесов под брендом организатора, связанных с основной специализацией, требует значительных

материальных и временных ресурсов на организацию новых бизнес-процессов (например: открытие студии под именем личного бренда).

В таблице 3 представлена авторская модель формирования стратегических альтернатив для персонального бренда [16].

Таблица 3 – Авторская модель формирования стратегических альтернатив для стратегии развития личного бренда (узнаваемого с подсказкой)

Факторы стратегических решений	Стратегия продвижения	Стратегия нововведений	Стратегия расширения
Цель, задача развития бренда	Цель: повышение узнаваемости личного бренда на новом рынке Задача: определение релевантного канала и формата коммуникаций с потребителем	Цель: приобретение дополнительных профессиональных навыков для повышения конкурентоспособности и ценности предоставляемых услуг. Задача: обучение новой профессии и связь ее с основной	Цель: выход на новые рынки Задача: сформировать команду профессионалов из разных областей отрасли, наладить бизнес-процессы
Позиционирование	Профессиональный визажист с новыми техниками работы	Профессионал -универсал, эксперт создания целостного образа	Профессионал и владелец бизнеса в индустрии красоты
Ключевые профессиональные качества бренда	Профессионализм, инновационность, открытость, доброжелательность	Профессионализм, универсальность, эксперт разных областей	Эксперт рынка, карьера, деловой успех, востребованность
ЦА	Начинающие и работающие специалисты индустрии красоты (профессия визажист)	Начинающие и работающие специалисты индустрии красоты (профессии визажист, стилист)	Начинающие и работающие специалисты индустрии красоты (профессии визажист, стилист), потребители бьюти-услуг: маникюр, наращивание и моделирование бровей / ресниц
Эксклюзивность бренда	Новый специалист в Санкт-Петербурге с инновационными техниками и форматами работы (офлайн, онлайн обучение)	Профессионал-универсал, способный быстрее создать целостный образ без присутствия дополнительных специалистов	Опыт создания успешного бизнеса ранее, знание о специфике работы мастеров в индустрии красоты
Ресурсы (материальные, партнерские связи и т.д.)	Профессиональные компетенции, возможность присутствия в профессиональных сообществах, налаженные связи с лидерами рынка,	Профессиональные компетенции, аналитические навыки, знакомства со специалистами, предлагающими обучение	Профессиональные компетенции, навыки организации бизнес-процессов, лидерские качества, широкий круг знакомств с

	материальные затраты на рекламную компанию в социальных сетях	по новой профессии, материальные затраты на обучение и практику, а также расходные материалы	представителями различных профессий индустрии красоты, значительные материальные ресурсы на налаживание бизнес-процессов и т.д.
Восприятие преимуществ бренда	Индивидуальный подход в предоставлении услуг, поддержка отношений после предоставления услуг, личная заинтересованность в эффективности приобретения услуг	Универсальность предоставления услуг, возможность обучения нескольким специальностям у одного профессионала (преодоление барьеров «новичка»)	Гарантия качества предоставляемых услуг (репутация личного бренда), возможность потребления услуг в одном месте, партнерские связи с представителями разных направлений индустрии красоты
Субъективная популярность	Участие в профессиональных мероприятиях, мастер-классах других специалистов, публикации в профессиональных изданиях	Установление коммерческих связей с дистрибьютерами косметической продукции, партнерство с другими лидерами отрасли (творческие проекты)	Установление связей с профессиональным сообществом и специалистами разных направлений работы рынка, установление партнерских отношений с инвесторами, другими представителями бизнеса

Опираясь на результаты исследования, была представлена модель формирования стратегических альтернатив для личного бренда узнаваемого с подсказкой. Можно сделать вывод, что для повышения узнаваемости и развития личного бренда необходимо расширять партнерские связи, повышать узнаваемость через проведение различных мероприятий (например: онлайн мастер-классы), создавать продвигающий контент в социальных сетях, пересмотреть ассортимент предлагаемых услуг, определить возможность создания связанных брендов [17].

### Библиографический список:

1. Антошкин С.И. Капитал бренда: основные интерпретации и модель управления [Электронный ресурс]: <https://cyberleninka.ru/article/n/kapital-brenda-osnovnye-interpretatsii-i-model-upravleniya/viewer> (дата обращения: 17.10.2019).

2. Булыгина А. Стратегия брендинга личности на интеллектуальных рынках [Электронный ресурс]: <https://drive.google.com/drive/u/0/folders/1fEjH4RjDSkY3B2NKycUF5X-L3magKAWc> (дата обращения: 17.10.2019).
3. Василевская Е. Особенности маркетинговой деятельности в индустрии красоты [Электронный ресурс]: <https://cyberleninka.ru/article/n/osobennosti-marketingovoy-deyatelnosti-predpriyatij-v-sfere-uslug-rabotayuschih-v-industrii-krasoty/viewer> (дата обращения: 17.02.2020).
4. Жуков А. Логика строения бренда [Электронный ресурс]: [https://www.yellowdog.ru/blog/i/logoka\\_stroeniya\\_brenda](https://www.yellowdog.ru/blog/i/logoka_stroeniya_brenda) (дата обращения: 17.10.2019).
5. Журнал Косметолоджи.ру: глобальный рынок косметики [Электронный ресурс] // — <https://cosmetology-info.ru/6804/news-Globalnyy-rynok-kosmetiki---2016-analiz-otrasli-i-otsenka-vozmozhnostey/> (дата обращения: 27.04.2020).
6. Как создать личный бренд: пошаговое руководство [Электронный ресурс]: <https://studcar.ru/stati/kak-sozdat-lichnyj-brend-poshagovoe-rukovodstvo/> (дата обращения: 16.12.2019).
7. Парфентьева Л. Личный бренд: что это такое и с чем его едят? [Электронный ресурс]: <https://biz.mann-ivanov-ferber.ru/2018/01/18/lichnyj-brend-cto-eto-takoe-i-s-chem-ego-edyat/> (дата обращения: 19.10.2019).
8. Пономарева Е. Личный бренд // [Электронный ресурс]: [https://vk.com/doc53068143\\_532031702?hash=85350170e7ce3450bc&dl=673d5f8ca3b11bfb09](https://vk.com/doc53068143_532031702?hash=85350170e7ce3450bc&dl=673d5f8ca3b11bfb09) (дата обращения 18.12.2019).
9. Макович В., Петров Л. Сделай себе имя! [Электронный ресурс]: <https://drive.google.com/drive/folders/0B5Htl1B3-19AS0dOV3lCamc0N1U> (дата обращения: 10.11.2019).
10. Рябых А, Зебра Н., Персональный бренд. Создание и продвижение. — М.: Манн, Иванов и Фербер, 2015, – 158с.

11. Семенчук В. 101 способ раскрутки личного бренда [Электронный ресурс]: <https://drive.google.com/drive/folders/0B5Htl1B3-19AS0dOV3lCamc0N1U> (дата обращения: 05.12.2019).
12. Тимофеев О. Как создать личный бренд в соцсетях [Электронный ресурс]: <https://serpstat.com/ru/blog/kak-postroit-lichnyiy-brend-v-sotssetyah/> (дата обращения: 05.12.2019).
13. Харниш В. Семь уровней стратегии. Инструмент доминирования в отрасли [Электронный ресурс]: [https://www.marketing.spb.ru/lib-special/case/Scaling\\_Up.htm](https://www.marketing.spb.ru/lib-special/case/Scaling_Up.htm) (дата обращения: 16.12.2019).
14. Хохлова Д. Это не просто приятное занятие, мы зарабатываем деньги // Портал VC.ru [Электронный ресурс]: <https://vc.ru/p/science-slam-view> (дата обращения: 16.12.2019).
15. Портал BeautySystem [Электронный ресурс]: <https://www.beautysystems.ru/> (дата обращения: 02.03.2020).
16. Портал Fontanka.ru [Электронный ресурс]: <https://www.fontanka.ru/2020/04/08/69078430/> (дата обращения: 08.04.2020).
17. Портал RANDEXIST [Электронный ресурс]: <http://brandexist.ru/branding/metodika-ocenki-kapitala-brenda/> (дата обращения: 21.04.2020).

*Баринова Анастасия Владимировна, студент, 2 курс, факультет  
«Иностранные языки» Государственный гуманитарно-технологический  
университет Россия, г. Орехово-Зуево*

**МЕТОДИКА ПРИМЕНЕНИЯ ЛОГИКО-КОММУНИКАТИВНЫХ ОПОР  
ДЛЯ ОБУЧЕНИЯ ГОВОРЕНИЮ НА АНГЛИЙСКОМ ЯЗЫКЕ  
УЧАЩИХСЯ МЛАДШИХ КЛАССОВ ОБЩЕОБРАЗОВАТЕЛЬНОЙ  
ОРГАНИЗАЦИИ**

**Аннотация:** Статья посвящена возможностям использования логико-коммуникативных опор в обучении младших школьников иноязычному говорению. В статье рассмотрены основные принципы и требования, предъявляемые к составлению логико-коммуникативных схем. Обозначены основные виды и классификации опор.

**Ключевые слова:** монологическая речь, говорение, виды опор и схем, понятие опоры, опора в широком значении, опора в узком значении; речевой эталон, принципы.

**Abstract:** The article is devoted to the possibilities of using logical and communicative supports in teaching primary school children to speak a foreign language. The article discusses the basic principles and requirements for the compilation of logical and communicative schemes. The main types and classifications of supports are considered in this article.

**Keywords:** monologue speech, speaking, types of supports and schemes, the concept of support, support in a broad sense, support in a narrow sense, speech standard, principles.

На сегодняшний день ведущей целью обучения иностранного языка является овладение речевой компетенцией, способностью демонстрировать грамотно выстроенную коммуникацию. Обучение говорению на иностранном языке сложный и трудоемкий процесс. Существует множество методов, приемов и технологий. В этой статье мы рассмотрим методику применения опор и схем для обучения говорению на раннем этапе. Этим вопросом занимались многие методисты такие как: Пассов Е. И, 1991; Рабинович Ф.М., 1986; Гончаров А.А., 2000. В.Б. Царькова 1980). Понятие «опора» широко и многогранно. Так, например, Е.В. Барбакова рассматривает понятие «опора» в ее широком и узком смысле. Таким образом, «опора в широком смысле слова представляет собой методическую помощь в виде всей обучающей, в том числе, управляющей деятельности, проявляющейся в каждом компоненте системы обучения и направленной на переход управления в самоуправление. В узком смысле слова сущность опоры проявляется в функции средства обучения, в применении к конкретным видам речевой деятельности. Это – информационная поддержка речевого и неречевого характера, стимулирующая коммуникативную деятельность и направляющая ее формирование на всем протяжении путем указания (разной степени выраженности) на способы ее реализации» [1, с. 124]. Так в свою очередь Пассов утверждает, что задаче любой опоры это управление высказыванием. В.Б. Царькова соотносит опоры с определенными ассоциациями из жизненного опыта. [2, с. 65]. На основании этих понятий можно сделать вывод, что опора — это последовательный четко выстроенный ряд ориентиров, позволяющий учащемуся построить собственное монологическое высказывание.

Современные методисты выделяют разные классификации опор. Рассмотрим классификацию опор, предложенной В.Б. Царьковой. Она основана на критерии развернутости, заложенной в опорах информации. Одни конкретизируют, давая больше ориентиров с точки зрения содержания и формы, другие имеют более абстрактную закодированную форму, требуя

большого развертывания. Они предполагают более высокую речемыслительную деятельность. Автор разделила их на 3 группы:

Первая группа - это максимальные опоры. К ним относятся (микро) текст, серия рисунков, фото, содержательная изобразительная опора.

Вторая группа - это расширенная подсказка.

Третья группа - минимальная опора. Сюда относится диаграмма; афоризм; символика, плакат, карикатура.

В.Б.Царькова ввела показатель самостоятельности. Предполагается, что сначала учащемуся дается минимальная опора, по которой он строит свое высказывание, если у него возникают трудности, то дается более развернутая опора и так происходит до самой максимальной. В случае если ни одна из опор не вызвала у учащегося никаких ассоциаций, то уровень самостоятельности равен нулю. Мы можем сделать вывод на основании ее исследования, что использование отдельных опор является не целесообразным. А для более успешного результата необходимо брать систему опор от максимальной до минимальной.

Е.Н. Соловова подразделяет опорные схемы на языковые, речевые и содержательные. На выбор опоры оказывают влияние следующие факторы: возраст учащихся, их жизненный опыт и кругозор, особенности речевой ситуации, уровень владения иностранным языком, индивидуальные особенности обучаемых.

М. К. Колкова выделила классификацию вербальных опор, соотнося их с речевыми формами:

1. «Структурный скелет» или логическая схема. Это схема задает последовательность предложений, не подсказывая их языковое оформление.

2. Логико-смысловая схема. Она имеет определённую последовательность вопросительных слов.

3. Структурная схема, которая включает в себя не только логическое и синтаксическое строение высказывания, но и его морфологические особенности.



4. План в виде утверждений или вопросов (таблица, диаграмма).
5. Опоры на начало и концовку (вводные слова, первое предложение).

Эти поры позволяют сформировать речевой замысел, а также задать общее направление и план высказывания, обеспечивая логическое построение высказывания с качественной и количественной полнотой.

Автор подчеркивает, что удачными являются опоры, которые могут вызвать ассоциации. «Это - ряд слов (выражений), которыми учащиеся хорошо владеют (именно поэтому их «не опасно» предъявлять) и которые способны вызвать по смысловой ассоциации, вновь усвоенные слова, еще требующие полного овладения ими.» [4, с. 221].

Конечная цель использования опорных схем и таблиц - научить ученика составлять свое собственное высказывание, способствовать развитию его самостоятельности и творчества. Следует отметить, что любые опоры несмотря на разнообразие их характера и разнообразие выполняемых функций создают смысловую основу монологического высказывания, мотивируют учащихся к выражению своих мыслей.

На сегодняшний день существует огромная вариация опор, но также стоит отметить и ряд требований, обусловленных дидактическими и методическими принципами современной методики обучения иностранным языкам на начальной ступени. Ю.А. Комарова отмечает, что они должны быть сформулированы с учетом параметров изучаемого материала. Названные параметры должны быть типичными для иноязычного монолога [5, с. 208]».

Итак, рассмотрим ряд главных принципов:

Принцип доступности содержания - языковой материал должен соответствовать возрасту учащегося

Принцип доступности изображения. Учителю стоит использовать знакомые формы изображения для одного и того же понятия во избежание непонимания со стороны учащихся так как они привыкли к определенным сигналам и соотносят их с заложенным в них смыслом.

Принцип распределения информации в логической последовательности. Материал необходимо располагать в определенном логическом порядке (начальное утверждение подкрепляется сигнальными опорами для дальнейшего подтверждения).

Принцип цветовых характеристик. Более холодные цвета уменьшают концентрацию внимания учащихся, снижают работоспособность. Следует использовать более теплые цвета для демонстрации того материала, на котором мы хотим сконцентрировать наше внимание. Более того, не стоит использовать слишком много цветов при создании опоры.

Принцип достоверности. Эффективнее будет использовать рисунки и фотографии, способствующие более яркому восприятию предлагаемой ситуации. Все выше перечисленные принципы влияют на разработку методике логико-коммуникативных опор.

Речевой эталон высказывания играет огромную роль на начальном этапе формирования опорных схем. Рассмотрим, что же подразумевается под речевым эталоном. Это предполагаемое конечное высказывание учащихся, сформированное в процессе обучения различным видам речевой деятельности, то есть их спроектированная речь. Речевой эталон должен соответствовать интересам учащихся, основываясь на их жизненный опыт, а самое главное, он должен отвечать интеллектуальному развитию, уровню языковой и речевой подготовки. Наличие речевого эталона создает возможность для управления говорения учащегося на иностранном языке. После его составления происходит проработка речевого и языкового материала, который представляет большую трудность у учащихся. Последующий этап работы с речевым эталоном – кодирование его в коммуникативные опоры, схемы. Необходимо брать в расчет степень обучения, уровень сформированных речевых навыков у учащихся, а также их интеллектуальный уровень. В нашей статье мы рассматриваем начальную степень обучения, следовательно, при выборе опор преобладают картинки, сигнальные карточки, рисунки, соответствующие теме.

Разработанные опоры или схемы могут идти от более развернутых и затем сводится к минимуму.

Если говорить о видах коммуникативных опор для обучения монологическому высказыванию, современная педагогика считает, что логико-коммуникативная программа должна состоять из вступления, основной части и заключения. Это способствует целостному высказыванию.

В данной статье мы рассмотрели различные классификации опор и опорных схем, предложенные разными методистами, а также обратили внимание на принципы и требования необходимые при их составлении. На основании описанной информации мы можем сделать вывод, что роль опор огромна. Они дают возможность снять речевые трудности, а также обогатить речевые возможности учащихся. Включая их в работу, мы можем способствовать более качественному овладению построения высказывания и грамотному выражению мыслей, оформляя их в соответствии с коммуникативной задачей. Более того, логико-коммуникативные опоры на начальной ступени обучения являются самым эффективным источником для обучения, так как захватывают интерес учащихся и формируют творческую и самостоятельную деятельность.

#### **Библиографический список:**

1. Барбакова, Е. В. Методическое понятие опоры в обучении иностранным языкам [Текст] / Е.В. Барбакова // Вестник Бурятского государственного университета. 2009 С. 124.

2. Царькова В.Б. Речевые упражнения в английском языке. – М.: Просвещение, 1985.

3. Царькова В.Б. Классификация опор в целях развития речевого умения // Проблемы коммуникативного метода обучения иноязычной речевой деятельности. Воронеж, 1980. С. 15-22.

4. Колкова М. К. «Методика обучения иностранным языкам в средней школе. Пособие для учителей, аспирантов и студентов», КАРО, Санкт-Петербург, 2005. – 221 с.

5. Комарова Ю.А. Обучение устному иноязычному монологическому высказыванию при помощи вербальных опор. Методика обучения иностранным языкам в средней школе. Пособие для учителей, аспирантов и студентов. – СПб: КАРО, 2008.

6. Пассов Е.И. Коммуникативный метод обучения иноязычному говорению: учебное пособие для студентов пед. вузов. – М.: Просвещение, 1991.

7. Рабинович Ф.М. К проблеме опор при развитии экспрессивных форм речи // Иностранные языки в школе. 1986. № 5. С. 20-25.

8. Соловова Е.Н. Методика обучения иностранным языкам: Базовый курс лекций: Пособие для студентов педвузов и учителей. – М.: Просвещение, 2003.

*Галкин Кирилл Олегович, студент, Московский государственный институт международных отношений (Университет) МИД России*

## ИСТОКИ «ГРЯЗНОЙ ВОЙНЫ» В МЕКСИКЕ

**Аннотация:** В статье рассмотрены основные социально-политические и внешнеполитические события, приведшие к т. н. «Грязной войне» в Мексике (1968-1974). Анализируется влияние экономического роста на углубление социальных противоречий в стране в указанный период. Особое внимание уделяется системе международных отношений, сложившейся в Латинской Америке в 60-х годах XX века, как одному из факторов, повлиявших на углубление кризиса в Мексике.

**Ключевые слова:** Латинская Америка, Мексика, «Грязная война», Институциональная Революционная партия (ИРВ), Тлателолько, Лючио Кабаньяс.

**Annotation:** The article examines the main socio-political and foreign policy events that led to the so-called "Dirty war" in Mexico (1968-1974). The article analyzes the impact of economic growth on the deepening of social contradictions in the country. Special attention is paid to the system of international relations that developed in Latin America in the 60s of the XX century, as one of the factors that influenced the deepening of the crisis in Mexico.

**Keywords:** Latin America, Mexico, the "Dirty war", the Institutional Revolutionary party (IRP), Tlatelolco, Lucio Cabañas.

Событию, вошедшему в историю Мексики под названием «Грязная война» (1968-1974 гг.), в российской исторической науке уделено мало внимания. Традиционно, многие авторы в принципе опускают этот термин, говоря лишь о социальных волнениях, поразивших Мексику в указанный

период [9, с. 220-221]. При этом, проводя более глубокий анализ данного явления, выясняется, что процессы, приведшие к мексиканской «Грязной войне», имели как разнообразные внутренние причины, так и внешние, на которых очень часто не акцентируют внимание. В данной статье будут проанализированы истоки «Грязной войны», которая разразилась в Мексике в конце 60-х годов.

В первую очередь следует рассмотреть международную обстановку, сложившуюся в латиноамериканском регионе. Начиная с оглашения «Доктрины Монро» в 1823 г., США рассматривали Латинскую Америку как собственную «вотчину» и всегда противились вмешательству третьих стран в дела региона. Особенно ярко это проявилось во время Доминиканского и Венесуэльского кризисов в начале XX столетия [7, с. 101-102]. С началом проникновения американского бизнеса в латиноамериканский регион началась безжалостная эксплуатация природных и человеческих ресурсов с целью извлечения максимальной прибыли. Это неминуемо требовало от США военного вмешательства для защиты инвестиций своих граждан [8, с. 36]. Только при Ф. Рузвельте в середине 1930-х годов возникла концепция «добраго соседа», которая предполагала отход от прямого вмешательства в дела латиноамериканских стран и развитие более «добрососедских» отношений между США и странами Латинской Америки [10, с. 15]. Ситуация для Соединенных Штатов начала кардинально меняться с зарождением холодной войны во второй половине 40-х годов. Латинская Америка стала не просто сырьевым придатком могучей империи, но начала играть стратегическую роль в контексте обеспечения национальной безопасности США. Недопущение установления дружественных СССР режимов представляло важнейшую задачу для американских спецслужб. Так, Соединенные Штаты приняли активное участие в смещении революционного правительства в Гватемале в 1954 г. [10, с. 74] «Поддержка правых диктаторов рассматривалась как меньшее зло по сравнению с установлением власти коммунистов и оправдывалось целью «защиты свободы и демократии» [5, с. 276-283].

Кубинская революция заставила США скорректировать свой подход к выстраиванию взаимоотношений с латиноамериканскими соседями. В 1961 году была разработана программа «Союз ради Прогресса», которая предполагала проведение системных реформ в странах региона и значительное увеличение их ВВП. К тому же, необъявленной, но вполне закономерной, представлялась цель правительства США экономически изолировать мятежную Кубу, которая не была включена в программу «Союз ради Прогресса», и не допустить дальнейшего распространение коммунизма на фоне ухудшавшейся социально-экономической обстановки в странах Латинской Америки [11, с. 66].

При этом, необходимо отметить, что революция на Кубе, несмотря на все попытки США изолировать Остров Свободы, дала ощутимый толчок к развитию партизанских движений на территории Венесуэлы, Колумбии, Аргентины, Бразилии, Боливии. Вдохновленные революционными идеями Ф. Кастро, партизанские отряды вели активные боевые действия на территории указанных стран. Разумеется, подобное положение вещей вынуждало США использовать наиболее жесткие методы для «наведения порядка» в важнейшем стратегическом регионе. Так, явно обозначился крен вправо во многих странах Латинской Америки: в 1964 г. военные перевороты произошли в Бразилии и Боливии [10, с. 85]. В 1965 году США пошли на открытую интервенцию в Доминиканскую Республику с целью не допустить смещения военной хунты, которая находилась у власти после переворота 1963 года. Президент Л. Джонсон, оправдывая проведение интервенции, огласил т. н. «Доктрину Джонсона», по которой вмешательство в дела других государств Латинской Америки было возможным в случае опасности коммунистического переворота. В 1966 г. военные пришли к власти в Аргентине, а в 1968 – в Перу. В целом 60-е годы характеризовались поправением политической обстановки на пылающем континенте. В результате переворотов к власти приходили военные хунты, что, однако, было характерно не для всех стран Латинской Америки – принципиально иная ситуация складывалась в Мексике.

После Второй мировой войны в Мексике наблюдался значительный экономический рост [6, с. 304]. Находившаяся у власти Институциональная Революционная партия (ИРП) взяла курс на проведение активной индустриализации. Происходили процессы урбанизации страны, значительно увеличилась миграция сельского населения в города. «С начала 1958-го и вплоть до 1970 г. экономика росла высокими темпами при стабильных ценах и низкой инфляции» [6, с. 306]. В указанный период Мексика переживала настоящее «экономическое чудо». Лишь в начале 70-х годов наступило постепенное уменьшение темпов экономического роста.

В политической сфере незыблемые позиции сохраняла ИРП, возможность политической оппозиции, в теории существовала, но на практике была практически исключена [14, с. 3]. Кроме того, с началом президентства Мигеля Вальдеса (1946-1951) начался процесс усиления власти президента. К концу 60-х годов в политической системе сложилась довольно противоречивая ситуация: президент выбирался демократическим путем, в стране действовала конституция, роль военных в управлении государством не была гипертрофирована, но во время своего пребывания у власти президент пользовался практически неограниченными полномочиями, характерными, скорее, для стран, в которых у власти находились военные хунты. К тому же, особенно после революционных событий на Кубе, для политического истеблишмента Мексики было характерно значительное возрастание нетерпимости к левым силам, наступало поправление политических элит [12, с. 29-30]. Правительство Мексики прекрасно осознавало, что развитие левых движений любой направленности неминуемо вызвало бы ответную реакцию со стороны северного соседа. Основываясь на т.н. «Доктрине Джонсона», США могли вводить свои войска на территорию стран Латинской Америки для недопущения установления коммунистических режимов. Опасность силового вмешательства в мексиканские дела, несомненно, вызывала негативное отношении политического истеблишмента к возникновению левых движений в мексиканском обществе.



Однако перемены, наблюдаемые в экономике, имели прямое отражение на социальной сфере. Социальная обстановка в Мексике в 1960-х годах становилась все более нестабильной. Во-первых, сказывалось значительное увеличение численности населения (с 1950 по 1970 г. население выросло практически в два раза с 27 млн до 52 млн) [3]. Это влекло за собой недостаток земельных участков и рост количества деревенской бедноты. Во-вторых, экономический рост не сопровождался улучшением качества жизни всех слоев мексиканского общества. Несмотря на проведение правительством Лопеса Матеоса (1958-1964 гг.) аграрной реформы и ряда социальных программ, имущественное расслоения мексиканцев увеличивалось, сохранялся высокий уровень безработицы. В 1967 г. в мексиканском штате Герреро возникла леворадикальная Партия бедных (Partido de los Pobres) во главе с бывшим школьным учителем Лючио Кабаньясом. По своим идеологическим установкам она была не марксистской, но социалистической. Кабаньяс своей главной целью ставил свержение существовавшего правительства, проведение ряда социальных реформ, уменьшение политической и экономической зависимости Мексики от США. Помимо этого, в стране активно развивалось студенческое движение. Еще до расстрела в октябре 1968 г. студенческой демонстрации в Тлателолько, в секретном докладе ЦРУ от 19 июля 1968 г. отмечалось увеличение числа студенческих забастовок на территории страны [4]. Резня в Тлателолько лишь подтвердила существование глубокого недовольства студенчеством существовавшей в стране политической системой [6, с. 304]. Образованные слои мексиканского общества связывали нарастание социальных противоречий в стране с засильем коррумпированных чиновников в высших эшелонах власти. Основной проблемой они считали отсутствие политической оппозиции в стране, авторитарное правительство ИРП.

Все указанные выше предпосылки, в конечном итоге, вылились в т. н. «Грязную войну», прозванную так за методы ее ведения. Она представляла собой борьбу между находившейся у власти ИРП и раздробленными левыми силами на всей территории Мексики. Важно отметить, что несогласные с

существовавшим режимом не представляли собой консолидированного лагеря. Это были и партизаны Лючио Кабаньяса в Герреро, и радикально настроенное студенчество, и крестьянская беднота. Все они имели собственные цели и взгляды на будущее страны. В оценках американских спецслужб все они не представляли существенной угрозы для власти ИРП [2].

Собственно говоря, на протяжении всего периода «Грязной войны» Соединенные Штаты не рассматривали потенциальной возможности осуществления государственного переворота на территории Мексики и установления там левого правительства [13, с. 27-30]. Именно поэтому Мексика, в отличие от многих других стран Латинской Америки, сумела избежать праворадикального переворота и установления диктатуры. Правительство Мексики использовало жесточайшие методы для недопущения дестабилизации политической ситуации в стране. Более того, министр обороны Мексики в принципе отвергал в 1971 г. существование на территории штата Герреро каких-либо партизанских образований [1].

Иными словами, «Грязная война» представляла собой совокупность политического кризиса, возросшей социальной нестабильности и внешнего фактора. Удовлетворение правительством Мексики левых устремлений части общества спровоцировало бы возможное вмешательство США во внутренние дела государства. Именно с этим следует связывать крайне жесткие акции правительства по подавлению различных движений социального протеста. «Грязная война», в целом, стала закономерным явлением в рамках развития системы международных отношений в Латинской Америке в указанный период. Политическая система Мексики, оставаясь демократичной де-юре, де-факто дрейфовала в сторону авторитаризма, что являлось общей тенденцией в данном регионе.

#### **Библиографический список:**

1. Defence Secretary Denies Existence of Guerillas in Mexico. URL: <https://nsarchive2.gwu.edu/NSAEBB/NSAEBB105/Doc1.pdf> (access mode: 15.09.2020).
2. Mexico: An Emerging Internal Security Problem? URL: <https://nsarchive2.gwu.edu/NSAEBB/NSAEBB105/Doc2.pdf> (access mode: 07.09.2020).
3. Population Pyramid of Mexico. URL: <https://www.populationpyramid.net/mexico> (access mode: 10.09.2020).
4. Student Unrest Troubles Mexico. URL : <https://nsarchive2.gwu.edu/NSAEBB/NSAEBB10/docs/doc01.pdf> (access mode: 1.09.2020).
5. Иванов Н.С. США и правый латиноамериканский консерватизм: «модернизация» по-американски (1945-1965) // Латиноамериканский исторический альманах. 2015. № 15.
6. Луис Абойтес Агилар. Новая краткая история Мексики. М., 2018.
7. Согрин В.В. США в XX-XXI веках. Либерализм. Демократия. Империя. М., 2015.
8. Стоун О. и Кузник П. Нерассказанная история США. М., 2017.
9. Строганов А. И. Латинская Америка в XX веке. Пособие для вузов. М., 2002.
10. Строганова Е. Д. США и левые режимы Латинской Америки. М., 2017.
11. Сударев В. П. Взаимозависимость и конфликт интересов. США и Латинская Америка. Вторая половина XX века. М., 2000. С. 66.
12. Fernando Herrera Calderón. El estado, complacencia social y violencia de élite en tiempos de la guerra sucia Mexicana // La Gaceta de Ciencia Política, num. 1. Ciudad de México, 2017.
13. Kate Doyle. La Guerra Sucia desde Washington // Proceso Magazine, 1414. Ciudad de México, 2003.

14. Maricela Camargo y V. Christensen. Contexto de la Guerra Sucia mexicana. Un análisis estructural e histórico de la Violencia Política y Movimientos de Protesta 1968-1976. Conclusiones y Perspectivas. Københavns Universitet, 2000.

*Голубенко Николай Юрьевич, кандидат военных наук, доцент, преподаватель,  
ФГКВОУ ВПО «Военная академия связи им. Маршала Советского Союза С.М.*

*Буденного», Санкт-Петербург, Россия*

*E-mail: [golubenko.1950@mail.ru](mailto:golubenko.1950@mail.ru)*

*Вавринюк Сергей Адамович, преподаватель*

*ФГКВОУ ВПО «Военная академия связи им. Маршала Советского Союза С.М.*

*Буденного», Санкт-Петербург, Россия*

*E-mail: [logoshik@mail.ru](mailto:logoshik@mail.ru)*

## **МНОГОСФЕРНЫЕ ВОЙНЫ США**

**Аннотация:** в современной военной науке, передовая технология ведения вооруженной борьбы имеет массу названий: «автоматизированная война», «сетевая война», «центрально-сетевая война», «сетцентрические военные действия», «ведение боевых действий в едином информационно-коммуникационном пространстве». В нашей статье, для простоты понимания предлагается называть многосферные войны – многодоменными. Многодоменные войны предполагают квазисамостоятельные взаимодействия подразделение - подразделение, минуя вертикаль подразделение - общий штаб. Для решения этого вопроса предполагается выполнение шести задач.

**Ключевые слова:** многосферность" – многосферное сражение.

**Abstract:** in modern military science, advanced technology of warfare has a lot of names: "automated warfare", "network warfare", "network-centric warfare", "network-centric military operations", "warfare in a single information and communication space." In our article, for ease of understanding, it is proposed to call multi-sphere wars - multi-domain. Multi-domain wars presuppose quasi-independent

unit-unit interactions, bypassing the unit-general headquarters vertical. Six tasks are expected to address this issue.

**Key words:** multi-sphere wars multi-domain.

Прописав в своей Стратегии национальной обороны тезис о возрождении соперничества великих держав, США приступили к перестройке национальных ВС под новые задачи.

И в первую очередь это вновь коснулось именно Армии, которая теперь не должна бегать по горам и пустыням в поисках террористов, а быть готовой к войне с сильным противником – таким, как Китай и Россия. Да причем войне не совсем простой, а многосферной, то есть ведущейся во всех доменах или сферах, включая космос и киберпространство (в российской военной науке в этом случае принято использовать термин "многосферность" – многосферное сражение и т.п.) [1].

В свою очередь, в современной военной науке, передовая технология ведения вооруженной борьбы имеет массу названий: «автоматизированная война», «сетевая война», «центрально-сетевая война», «сетевые военные действия», «ведение боевых действий в едином информационно-коммуникационном пространстве» и много других. В нашей статье, для простоты понимания предлагается называть многосферные войны – многодоменными.

При постоянном взаимодействии между доменами при сохранении ими полной свободы действий, то есть способность к гибкой трансформации военных возможностей и к постоянным маневрам. Отсюда, многодоменная война в понимании современных американских стратегов – не только простая координация действий сухопутных войск, авиации, флота и других вооруженных сил, но создание таких возможностей, которые бы позволяли при необходимости сухопутным войскам в полной мере использовать возможности флота, авиации, космических войск и кибервойск.

Однако, замысел концепции сложнее. Он предполагает квазисамостоятельные взаимодействия: подразделение - подразделение, минуя вертикаль подразделение - общий штаб. Но минуя этот центр мы неизбежно сталкиваемся с фактором размывания операции на отдельные моменты. Что бы этого избежать, необратимо нужен логичный «ИИ», т.е. надежная автоматизированная система управления и поражения. Для этой цели разрабатываются (модернизируются) новые системы вооружения, военной техники и связи. Для управления и сбора информации, еще с 80 годов XX столетия американский ВПК создает систему C4I – Command, Control, Communications, Computers and Intelligence) [4]. Кроме того, в рамках модернизации ВС США были определены **шесть главных направлений**, в рамках которых американские военные и ВПК США ведут разработку новых образцов вооружения, военной и специальной техники (ВВСТ) [2].

ПЕРВОЕ - созданию для СВ США *ударного высокоточного ракетного оружия большой дальности* (Long Range Precision Fires), с помощью которого те смогут "преодолеть и нейтрализовать неприятельские системы ограничения и воспреещения доступа и маневра (A2/AD), обеспечивая военное превосходство на всех уровнях". В рамках данного направления, на которое Пентагон на 2020 финансовый год (ф.г.) запросил 1,3 млрд долларов, осуществляются программы создания:

– стратегической системы наступательного оружия (Strategic Fires) – гиперзвукового ракетного комплекса, два контракта на создание, которого выданы в 2019 финансовом году;

– баллистической ракеты средней дальности (Precision Strike Missile) – именно для этого Вашингтон вышел из Договора о ликвидации ракет средней и меньшей дальности;

– управляемого артиллерийского боеприпаса увеличенной дальности (Extended Range Cannon Artillery).

ВТОРОЕ – *создание семейства боевых бронированных машин нового поколения* (Next Generation Combat Vehicle), в рамках которого ведутся работы

по четырем основным программам, совокупные расходы на которые в 2020 ф.г. могут составить 2 млрд долларов:

- опционально обитаемая боевая машина пехоты (Optionally Manned Fighting Vehicle), которая заменит устаревшую уже и физически, и морально БМП "Брэдли";

- бронированная многоцелевая боевая машина (Armored MultiPurpose Vehicle) – новый бронетранспортер и создаваемые на его базе различные специализированные машины (медикоэвакуационная, ремонтноэвакуационная, самоходный миномет и пр.), которые заменят в СВ весь огромный парк БТР М113 и машин на его базе;

- легкий танк (программа Mobile Protected Firepower), одно из главных требований к которому – возможность его перевозки военнотранспортными самолетами С17;

- роботизированная боевая машина (Robotic Combat Vehicle – RCVS) – безэкипажная боевая машина, а точнее целое семейство машин, предназначенных для транспортировки пехоты на поле боя и оказания ей огневой поддержки.

**ТРЕТЬЕ, направление – создание семейства летательных аппаратов, способных осуществлять вертикальный взлет и посадку**, то есть как вертолетов, так и конвертопланов (Future Vertical Lift – FVL). Основная задача работ здесь – "повысить маневренность, продолжительность действий, ударную мощь и живучесть армейской авиации, что даст возможность увеличить ее радиус действия и эффективность в борьбе с равным по силе противником".

В рамках этого направления, на которое в запросе на 2020 ф.г. Пентагон прописал 0, 8 млрд долларов, работы ведутся по четырем программам:

- перспективный разведывательноударный летательный аппарат (Future Attack Reconnaissance Aircraft – FARA) – предусматривается создание легкого вертолета на замену снятому с вооружения вооруженному разведчику OH58 "Кайова" (заметим, что это уже четвертая попытка создать замену OH58, три предыдущие потерпели фиаско);



– перспективный штурмовой летательный аппарат большой дальности (Future Long Range Assault Aircraft – FLRAA) – создаваемый в интересах Армии, Корпуса морской пехоты и Командования сил спецопераций ВС США многоцелевой летательный аппарат, который предназначен для замены всего парка вертолетов UH60 "Блэкхок" и, в перспективе, AH64 "Апач". На вооружение новая машина должна поступить в 2030 году;

– перспективная беспилотная авиационная система (Future UAS);

– модульные системы с открытой архитектурой (Modular Open Systems Architecture).

ЧЕТВЕРТОЕ. В рамках направления *"Сетевые технологии и связь"* (Network), на которое на 2020 ф.г. запрошено 2,3 млрд долларов, реализуются четыре программы, призванные повысить эффективность управления силами и средствами в ходе ведения многодоменных операций.

ПЯТОЕ *"Противовоздушная и противоракетная оборона"* (Air and Missile Defense), на которое в 2020 ф.г. могут потратить 1,4 млрд долларов, предусматривается создание новых систем оружия, радиотехнического и иного вооружения, а также разработка передовых технологий с целью радикального повышения защищенности армейских подразделений от ударов средств воздушного нападения противника.

В данном случае работы ведутся также в рамках четырех главных программ, в ходе которых создаются заново или адаптируются под нужды СВ США уже существующие за рубежом системы противовоздушной и противоракетной обороны малой и средней дальности. В частности, принято решение о закупке для СВ и КМП США израильских комплексов ПРО типа "Железный купол", которые будут интегрированы в систему управления силами и средствами ПВО/ПРО этих видов ВС США. Разрабатывается также система защиты от огня, который противник ведет с закрытых позиций (Indirect Fire Protection Capability).

Наконец, в рамках ШЕСТОГО направления, которое получило название *"Soldier Lethality"*, что можно перевести как *"Огневая мощь солдата"*, и

обойдется в 2020 ф.г., в 0,8 млрд долларов. В рамках этого направления реализуются четыре главные программы, целью которых является создание двух образцов стрелкового оружия нового поколения, а также усовершенствованной системы ночного видения (Enhanced Night Vision Goggle – Binocular) и, что самое, пожалуй, интересное – интегрированной системы дополненной реальности (Integrated Visual Augmentation System) [2].

В рамках последней создается система, включающая очки дополненной реальности, которые, по замыслу американских военных, позволят им повысить эффективность подготовки личного состава и ведения ими боевых действий в условиях многодоменных операций. Фактически, в новых очках боец будет видеть реальный мир, на который будут накладываться изображения так называемого пользовательского интерфейса с дополнительной информацией.

#### **ВЫВОД.**

Если перечисленные выше задачи будут выполнены американским ВПК, то армия США станет более боеспособной.

#### **Библиографический список:**

1. Википедия – свободная энциклопедия. [ru.wikipedia.org](http://ru.wikipedia.org).
2. В. Н.Щербаков «Независимое военное обозрение» Еженедельное приложение к «Независимой газете» М.: 10.2019. <https://ru-ru.facebook.com/nezvoenobr/>.
3. Журнал ВПК. М.: 2020. Материалы статей. <https://www.vpk-news.ru/>.
4. А.Е. Кондратьев «Сетецентрическая война: боевые действия в едином информационном пространстве» М.: 2019 ООО "Издательский дом "Национальная оборона". <https://oborona.ru>.

*Туранский Михаил Максимович, аспирант, Нижегородский  
государственный университет им. Н. И. Лобачевского, Нижний Новгород*

## **ЭТНИЧЕСКИЙ ФАКТОР В КОНТЕКСТЕ ЭСКАЛАЦИИ КОСОВСКОГО КОНФЛИКТА**

**Аннотация:** В статье рассматривается этнический фактор как ключевой элемент эскалации и невозможности разрешения Косовского конфликта в ближайшей перспективе. Отношения между этническими сербами и этническими албанцами на территории Косова и Метохии на протяжении XX века характеризовались недоверием и нарастающей агрессией с обеих сторон, что в итоге привело к эскалации конфликта в 90х гг. XX века и к вмешательству НАТО, военной операции в 1999 г. против Белграда. Косовский конфликт наглядно показывает, как межэтнические и внутригосударственные отношения являются взаимосвязанными элементами.

**Ключевые слова:** Косовский конфликт, Сербия, Балканы, этнический фактор, этнический конфликт, Югославия.

**Abstract:** The article examines the ethnic factor as a key element of the escalation and impossibility of resolving the Kosovo conflict in the near future. During the 20th century, relations between ethnic Serbs and ethnic Albanians in Kosovo and Metohija were characterized by mistrust and growing aggression on both sides, which ultimately led to an escalation of the conflict in the 1990s. XX century and to the intervention of NATO, the military operation in 1999 against Belgrade. The Kosovo conflict clearly shows how interethnic and intrastate relations are interrelated elements.

**Ключевые слова:** Косовский конфликт, Сербия, Балканы, этнический фактор, этнический конфликт, Югославия.

**Key words:** Kosovo conflict, Serbia, Balkans, ethnic factor, ethnic conflict, Yugoslavia.

## **Введение**

Балканский регион на протяжении всей истории своего существования претерпел множество кровопролитных войн и конфликтов, а в XIX веке появилось высказывание, которое наиболее точно описывает Балканы – «пороховая бочка Европы». Йован Цвиич, известный югославский географ, выделил на Балканском полуострове несколько культурных регионов и типов цивилизации: византийско-православный на востоке, латино-католический на западе и азиатско-исламский в центральных и южных областях. Регион постоянно подвергался внешнему воздействию, будь то захват Османской империей или борьба между Российской империей и Австро-Венгрией за влияние на Балканском полуострове. Итогом стало формирование крайне мультикультурного и мультиэтнического региона, в котором, на сравнительно небольшой территории, проживают представители разных этносов, религий и культур, что, в свою очередь, приводит к возникновению новых и эскалации уже существующих конфликтов. Ярким примером конфликта, в котором большую роль играют этнический и религиозный факторы, можно назвать конфликт в Косово.

Болезненный распад Югославии только усугубил и так напряженные отношения в регионе, создав атмосферу недоверия и враждебности между большими и малыми этническими группами в новых суверенных государствах. Отдельно стоит вопрос этнической напряженности в Косово, где еще до распада СФРЮ наблюдались многочисленные стычки между этническими сербами и этническими албанцами, при количественном преобладании последних в регионе. Это напряженность нарастала на протяжении всего XX века, апогеем же стали военные столкновения и вмешательство международного сообщества, «гуманитарная» военная операция НАТО против Белграда в 1999 году, в результате которой из края Косова и Метохии

произошел массовый отток «неалбанского» населения, а оставшиеся в Косове сербы, черногорцы и цыгане подверглись гонениям и геноциду. Новый виток конфликта произошел в 2008 году после объявления косовскими властями независимости и создания нового суверенного государства – Косова. В чем же заключается исторический фон этого этнического противостояния и какую роль этнический фактор сыграл в косовском конфликте?

### **Конфликт в Косове: этнический фактор как основное препятствие урегулирования ситуации**

Для понимания косовского конфликта необходимо подробно изучить позиции двух главных участников этого спора: этнических албанцев и этнических сербов. Обе стороны на протяжении достаточно долгого периода времени доказывали свое исключительное право на этот этнически-разнообразный регион, основываясь на исторических фактах и данных этнодемографии.

Споры относительно того, кому исторически принадлежал регион Косова ведутся и по сей день. Рассмотрим две позиции: Косова как исторической области Сербии и Косова как исконной албанской земли.

Край Косово и Метохия еще с XII века упоминается как историческая область Сербии, что подтверждают многочисленные памятники культуры, которые и сегодня там находятся. Более 1300 монастырей, церквей и других памятников сербской православной культуры являются неоспоримым доказательством этого факта. Если рассмотреть происхождение названий городов, сел и других населенных пунктов, то преобладающее большинство – это названия славянского происхождения, и только 30 их них – староалбанского. Более того, до конца XVII века преобладающим этносом, который проживал на территории Косова и Метохии, были православные сербы [1, с. 644].

Нельзя также опустить тот факт, что этот регион является важным историческим феноменом героизма сербского народа, ведь именно здесь, на Косовском поле, в 1389 г. произошло одно из самых значимых событий в

памяти сербов, как единой нации – битва между сербскими войсками и турками-османами. Бой, хоть и был проигран, остается ключевым элементом сербской культуры, памяти, истории и объединяющим фактором. Косово поле почитается как место исторической памяти, а сербский правитель Лазарь и Милош Обилич, погибшие во время битвы, как святые Сербской православной церкви. Нельзя недооценивать значение этой битвы в контексте становления сербского государства, а если рассматривать всю историю Сербии в целом, то битва на Косовом поле – событие, которое «ярче прочих врезалось в народное сознание» [3, с. 110].

Конец XIV – начало XV в. характеризовались нашествием Османской империи на Балканы, что привело к массовому оттоку православного населения с территории Косова и Метохии на запад и север региона. В то же время происходит сближение турков-османов с албанцами, последние становятся опорой империи в крае. Православное население на территории Косова и Метохии постепенно заменяется мусульманскими переселенцами из Албании и Турции.

Стоит отметить, что, еще до вышеуказанных событий, албанскими историками продвигается теория, что Косова (албанское название края) – это область, которая всегда была населена албанцами, как этнически-преобладающей единицей, которые не только там постоянно проживали, но и отстаивали свои земли от славянских завоевателей. Однако архивные документы и фактические данные из летописей разных времен и стран говорят об обратном.

В 1981 г. доля албанцев среди национальных меньшинств (по югославской терминологии) составляла 63,2% (2739924 чел. или 12,2% населения всей страны). Численность албанцев имела тенденцию резкого роста, она удвоилась за период 25-30 лет (за время одного поколения) [2, с. 20].

На протяжении большей части XX века албанцы в Косово подвергались дискриминации, запугиванию и даже массовому изгнанию со стороны югославских / сербских властей. После демонстраций албанцев с требованием

республиканского статуса Косово в 1968 году югославская конституция 1974 года предоставила Косово значительную автономию.

Параллельная жизнь двух самых многочисленных этнических общностей – албанцев и сербов, которая проявлялась в наличии двух отдельных систем (здравоохранения, образования и т. д.), постепенно способствовала возникновению новых конфликтов. Особенно остро стоял вопрос об автономии края, которой весьма агрессивно добивались косовские албанцы. Во второй половине 1998 года международное сообщество начало с первых попыток вернуть «существенную автономию» провинции в составе двух государств – Союзной Республики Югославии (Сербия и Черногория). Однако, хотя появилось несколько планов по установлению значительной автономии Косово, среди которых наиболее важным было Соглашение Рамбуйе (март 1999 г.), косовские албанцы и власти Белграда не достигли соглашения [5, с. 2].

Конфликт в регионе продолжал нарастать и после неудачных дипломатических переговоров между Белградом и Приштиной по поводу статуса Косова, НАТО решает провести военную операцию против Белграда, с целью оказать давление на сербские власти для принятия решения. Примечательно, что «гуманитарная интервенция» НАТО под названием «Союзная сила», целью которой было прекратить волну этнических чисток в регионе, не только была проведена без мандата ООН, но и в ходе операции были использованы снаряды с обедненным ураном, которые с марта по июнь 1999 года использовались для бомбардировки не только военных объектов, но и гражданской инфраструктуры, что повлекло за собой многочисленные жертвы среди мирного населения, в том числе и после завершения военных действий. Гуманитарная интервенция или все же военная агрессия?

В 2011 году косовские власти провели перепись населения, согласно которой большинство составляют албанцы (92,9%), остальная часть – официально признанные этнические группы: сербы (1,5%), боснийцы (1,6%), турки (1,1%), ашкали (0,9%), египтяне (0,7%), горанцы (0,6%) и цыгане (0,5%).

Хотя количество сербского меньшинства остается весьма спорным вопросом и источником постоянной напряженности между Сербией и Косово, реальность показывает, что численность не является главной движущей силой межэтнической напряженности между албанцами и сербами. А именно, хотя большинство сербов в Косове живут за пределами «Северного Косова», именно последнее порождает серьезные проблемы в стране. В то время как сербы, проживающие в других частях Косова, были гораздо более склонны к сотрудничеству и постепенно начали интегрироваться в реальность Косова, северная часть Косова по-прежнему характеризуется напряженностью и периодическими вспышками насилия.

### **Выводы**

Один из основных выводов, полученных в результате исследования, говорит о том, что нельзя разделять межэтнические и внутригосударственные отношения. Косовский конфликт особенно ярко подчеркивает это утверждение.

Зависимость государственного устройства от этнического фактора стала причиной того, что многие вопросы политической, экономической, культурной жизни рассматривались сквозь призму межэтнических отношений.

Отношения между косовскими албанцами и этническими сербами долгое время переживали крайне напряженные периоды, что в итоге вылилось в военные столкновения и вмешательство международного сообщества. Следует особенно внимательно следить за развитием событий вокруг косовского конфликта, чтобы не допустить повторения подобных ситуаций в будущем.

### **Библиографический список:**

1. Гуськова Е. Ю. История югославского кризиса (1990-2000). — М.: Русское право/Русский Национальный Фонд, 2001. — 720 с.
2. Мартынова М. Ю. Балканский кризис: народы и политика. — М., Старый сад, 1998. — 466 с.
3. Чиркович Сима. История сербов. — М.: Весь мир, 2009. — 448 с.



4. Demjaha A. Inter-ethnic relations in Kosovo. — Tetovo: State University of Tetovo and South East European University, 2016. — 16 p.

5. Djukanovic D. (2008, October 2-4). The Post-conflict Integration of Minority Ethnic Communities in Kosovo. Third Annual Conference on Human Security, Terrorism and Organized Crime in the Western Balkan Region, Belgrade: HUMSEC.

*Макарова Алла Александровна, студентка магистратуры РЭУ им. Г.В.*

*Плеханова, Россия, г. Москва*

## СТРАТЕГИЧЕСКИЕ НАПРАВЛЕНИЯ РАЗВИТИЯ ЕАЭС

**Аннотация:** В данной статье проводится анализ ключевых стратегических направлений экономического и социального развития стран-участниц Евразийского Экономического Союза (ЕАЭС). Анализируются основные положения по стратегическому и экономическому развитию интеграционного сообщества, которые были определены Высшим евразийским экономическим советом до 2030 года.

**Ключевые слова:** приоритеты и перспективы развития, стратегическое развитие, интеграционное сообщество, мировое экономическое сообщества, ЕАЭС.

**Annotation:** The article analyzes the key strategic directions of economic and social development of the members of the Eurasian Economic Union (EAEU). The article analyzes the main provisions on the strategic and economic development of the integration community, which were determined by the Supreme Eurasian economic Council until 2030.

**Keywords:** priorities and development prospects, strategic development, integration community, world economic community, EAEU.

На современном этапе развития мирового экономического сообщества и активизации процессов глобализации остро стоит вопрос стратегического развития интеграционных объединений.

Так, Евразийский Экономический Союз (ЕАЭС) является ярким примером современного интеграционного сообщества, вопросы стратегического развития которого являются достаточно актуальными.

Развитие ЕАЭС опирается на развитие отдельных экономик стран-участниц, в рамках динамики которых и формулируются основные стратегические цели интеграционного сообщества.

Так, сравнение совокупных показателей экономик ЕАЭС с ведущими экономиками мирового сообщества представлено на рисунке 1 [5].



Рисунок 1. Динамика темпов роста экономик ЕАЭС и ведущих экономик мира

Так, по данным рисунка 1 наблюдается резкое увеличение темпов роста экономик участниц ЕАЭС, а затем плавное снижение данного показателя, в то время как лидеры мирового экономического рейтинга в лице Китая и США стабильно развивают свои макроэкономические показатели.

Таким образом, стратегические цели развития интеграционного сообщества ЕАЭС строятся на необходимости укрепления макроэкономических показателей отдельных экономик стран-участниц.

Как отмечается, основным приоритетом развития государств-членов ЕАЭС считается обеспечение условий для развития собственных экономик и

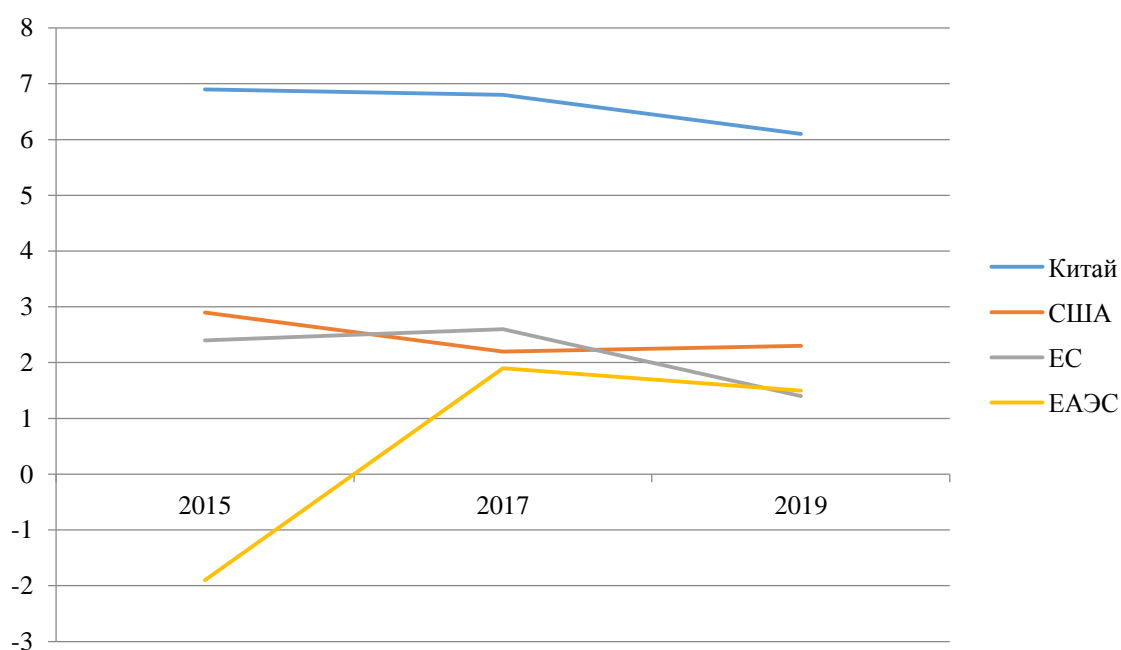
повышение их конкурентоспособности в мировой и региональной экономической системе. Конечно, все страны-участницы ЕАЭС находятся на разных этапах развития и имеют собственные особенности экономик [1].

Тем не менее, в 2015 году Высшим Евразийским экономическим советом были объединены приоритетные направления развития всех государства-членов ЕАЭС и выделены ключевые направления экономического и стратегического развития интеграционного сообщества до 2030 года.

Так, основные направления стратегического развития интеграционного сообщества сведены в таблицу 1 [2].

Таблица 1. Приоритеты стратегического развития ЕАЭС

Объединение	Срок действия	Приоритеты
ЕАЭС	До 2025 года	1. Обеспечение макроэкономической устойчивости.
		2. Создание условий для роста деловой активности и инвестиционной привлекательности.
		3. Инновационное развитие и модернизация экономики.
		4. Обеспечение доступности финансовых ресурсов и формирование эффективного финансового рынка Союза.
		5. Инфраструктурное развитие и реализация транзитного потенциала.
		6. Развитие кадрового потенциала.
		7. Ресурсосбережение и повышение энергоэффективности.
		8. Региональное развитие.
		9. Реализация внешнеторгового потенциала

Среди основных пунктов соглашения по экономическому и стратегическому развитию ЕАЭС наиболее приоритетными для всех стран-участниц интеграционного сообщества являются [3]:

1. Необходимость обеспечения устойчивости макроэкономических показателей развития всех государства-членов, включая обеспечение стабильности экономического развития, диверсификацию производства и экспорта, а также поддержание платежеспособности и конкурентоспособности всех участников ЕАЭС.

2. Нарращивание темпов инновационного развития всех государств-членов ЕАЭС по средствам развития научно-технической деятельности внутри стран-участниц в рамках финансирования НТП, а также переход к инновационной экономике.

3. Формирование интегрированного финансового рынка в сообществе, включая интеграцию биржевого пространства и гармонизацию законодательств.

4. Инфраструктурное развитие и реализация транзитного потенциала критичны для успешного функционирования единого рынка и обеспечения четырех свобод.

5. Повышение инвестиционной привлекательности всех государств-членов ЕАЭС путем повышения уровня деловой активности.

6. Развитие ресурсного потенциала государств по средствам повышения квалификации кадровой составляющей для развития высокотехнологичных секторов экономики.

7. Развитие межрегионального и приграничного сотрудничества.

Более того, крутым поворотом в стратегическом развитии интеграционного сообщества является процесс создания общих рынков, включая рынки энергоресурсов. Данные по общим рынкам ЕАЭС представлены на рисунке 2 [2].



Рисунок 2. Стратегические перспективы формирования единого рынка ЕАЭС

Следовательно, создание единого рынка повлечет за собой формирование единого транспортного пространства, создание единой политики в рамках данного рынка, а также формирование единого финансового рынка ЕАЭС с установленной расчетной валютой.

Помимо совместного развития в рамках стратегических целей, выделяют также и отдельное развитие каждого государства-члена ЕАЭС, а также развитие внешнеторговых связей и взаимоотношений стран-участниц интеграционного сообщества с третьими государствами и интеграционными объединениями[4].

Таким образом, ожидания государств-членов интеграционного сообщества ЕАЭС относительно будущего стратегического развития Союза до 2025 года формируются в тесной привязке к задачам внутреннего экономического развития и решению актуальных проблем, которые различаются от страны к стране. Этим обусловлено наличие различных приоритетов государств-членов в отношении интеграции.

В качестве общих эффектов интеграции, ожидаемых во всех странах-участницах ЕАЭС, выделяются:

- повышение конкурентоспособности национального бизнеса и национальных товаров;
- повышение инвестиционной привлекательности;
- реализация транзитного потенциала и развитие транспортно-логистической инфраструктуры;
- реиндустриализацию и развитие промышленной кооперации; ликвидацию остающихся барьеров и ограничений в торговле;
- формирование кадрового потенциала для единого рынка труда.

Подводя итоги по вопросу стратегического развития ЕАЭС в ближайшей перспективе, следует подчеркнуть активизацию процессов расширения возможностей для наращивания объемов внешней торговли с третьими странами и интеграционными объединениями, что является одним из устойчивых общих ожиданий для всех государств-членов ЕАЭС.

Более того, присутствует мнение о том, что в среднесрочной перспективе интеграционное объединение будет способно повысить привлекательность единого рынка для внешних партнеров и значимость Союза во внешнеполитической и внешнеэкономической сфере.

### **Библиографический список:**

1. Алексеенкова Е. ЕАЭС к 2025 г.: Приоритеты и ожидания государств-членов – М.: Рабочая тетрадь. Спецвыпуск, 2017, С. 6-37.
2. Аналитическая записка по вопросам экономического развития и перспектив экономической интеграции стран ЕАЭС до 2025 года, [Электронный доступ]: <https://russiancouncil.ru/papers/EAEU2025-Policybrief-ru.pdf>.
3. Глазьев С. Управление развитием экономики: курс лекций. М.: Издательство Московского университета, 2019, 759 с.
4. Мигранян А.А. Общий рынок энергоресурсов ЕАЭС – муки рождения // Материк. Информационно-аналитический портал постсоветского пространства, 2017.
5. Мировой Атлас Данных, [Электронный доступ]: <https://knoema.ru/atlas>.

*Клишина Наталья Владимировна, факультет экономики, курс I  
Негосударственное образовательное частное учреждение высшего  
образования «Московский финансово-промышленный университет  
“Синергия”», г. Москва*

## **СРАВНИТЕЛЬНЫЙ АНАЛИЗ МЕТОДИК БУХГАЛТЕРСКОГО И ФИНАНСОВОГО ПОДХОДА К ПРИНЯТИЮ РЕШЕНИЙ В КОРПОРАЦИИ**

**Аннотация:** Научная статья посвящена проведению сравнительного анализа методик бухгалтерского и финансового подхода к принятию решений в корпорации. Актуальность исследования обусловлена тем, что именно от верности и эффективности принятия управленческих решений зависит результат хозяйственной деятельности корпоративной структуры бизнеса. В рамках статьи рассмотрены теоретические аспекты и основы понятия «управленческие решения». Проанализирована роль бухгалтерского учета и финансового анализа при управлении и принятии решений менеджментом в корпорации. Рассмотрена характеристика бухгалтерского и финансового подхода к управлению бизнесом. Проведен сравнительный анализ особенностей методики бухгалтерского и финансового подхода при принятии управленческих решений в корпорации. В рамках исследования, автором сделано заключение о том, что финансовый подход имеет более широкий инструментарий, при применении которого можно разработать и принять экономически эффективное управленческое решение.

**Ключевые слова:** управленческие решения, корпорация, корпоративная структура бизнеса, финансовый подход, бухгалтерский подход, бухгалтерский учет, финансовый анализ, управление корпорацией.



**Annotation:** The scientific article is devoted to a comparative analysis of accounting and financial approaches to decision making in a corporation. The relevance of the study is due to the fact that the result of the economic activity of the corporate structure of the business depends on the fidelity and effectiveness of management decisions. The article discusses the theoretical aspects and the foundations of the concept of "management decisions". The role of accounting and financial analysis in the management and decision-making by management in a corporation is analyzed. The characteristic of the accounting and financial approach to business management is considered. A comparative analysis of the features of the accounting and financial approach when making management decisions in the corporation. In the framework of the study, the author concluded that the financial approach has a wider range of tools, with the use of which it is possible to develop and make a cost-effective management decision.

**Keywords:** management decisions, corporation, corporate business structure, financial approach, accounting approach, accounting, financial analysis, corporate governance.

Принятие решений является важной частью любой управленческой деятельности. Эффективность управления во многом обусловлена качеством таких решений. В решениях фиксируется вся совокупность отношений, возникающих в процессе трудовой деятельности и управления организацией. Эффективное принятие решений необходимо для выполнения управленческих функций. Совершенствование процесса принятия обоснованных объективных решений в ситуациях исключительной сложности достигается путем использования научного подхода к данному процессу, моделей и количественных методов принятия решений.

Одними из таких подходов к принятию решений являются методики бухгалтерского и финансового подхода, включающих в себя различные инструменты анализа информации, которая используется при управленческой деятельности.

Современные условия введения корпоративных структур бизнеса требуют от их руководителей разработки и принятия эффективных управленческих решений, задачей которых выступает решение возникших проблем и совершенствование организации производства и сбыта продукции. Одним из ключевых стратегических вопросов российского бизнеса выступает обеспечение финансовой устойчивости организации и ее развития/масштабирования.

Чаще всего принятие управленческого решения – это результат нахождения эффективного компромисса. Положительный результат в одном достигается за счет определенного ущерба в другом. Например, повышение качества выпускаемой продукции, как правило, приводит к росту издержек. И тогда руководству корпорации необходимо будет искать дополнительные источники денежных средств, которые ограничены в связи с ростом ставок на кредитные продукты. При принятии управленческих решений необходимо обязательно учитывать все возможные негативные последствия [1].

Задача принятия управленческого решения заключается в том, что для ее решения необходимо сопоставлять плюсы и минусы планируемых действий для получения максимального общего выигрыша. Очень часто руководитель вынужден принимать субъективное решение в том, какие негативные моменты допустимы для получения ожидаемого конечного результата [7].

Сам процесс разработки и принятия управленческих решений, может состоять из нескольких этапов, каждый из которых имеет свою роль, место и значение при управлении развитием корпоративного бизнеса [2]:

- постановка проблемы – как правило, ее формирование возникает в рамках операционного управления корпорацией, когда факторы внутренней и внешней среды, начинают отрицательным образом воздействовать на экономическую эффективность производственной деятельности;
- формулировка ограничений и критерий принятия управленческого решения;

- генерирование вариантов принятия управленческого решения – взвешиваются все «за» и «против» при анализе каждого альтернативного варианта решения проблемы;

- оценка предпочтительности вариантов решения во всех аспектах – идет процесс прогнозирования возможно оценки последствия для корпорации в случае принятия каждого альтернативного варианта принятого управленческого решения;

- выбор наиболее предпочтительного варианта управленческого решения для стратегического развития бизнеса;

- реализация управленческого решения после его принятия руководством корпорации;

- обратная связь – получаемые результаты находятся под мониторингом и анализируются руководством корпорации, чтобы в случае неверно принятого управленческого решения изменить вектор и принять другой альтернативный вариант.

В мировой практике для принятия управленческих решений в корпорациях используются методы бухгалтерского и финансового подходов. Каждый позволяет определить факторы принятия того или иного решения. Также, каждый из этих подходов использует свои критерии информации.

Следует отметить, что названные подходы к принятию управленческих решений в корпорациях различны. Они ориентированы на разные критерии оценки происходящих изменений и обладают определенными преимуществами и недостатками.

Бухгалтерский подход к анализу деятельности корпорации отражает в основном ключевые финансовые показатели для проведения контроля за текущими операциями [1].

Финансовый подход можно трактовать как стоимостной или инвестиционный, так как внимание концентрируется на инвестиционных качествах денежных потоков корпорации, неопределенности будущих результатов и постоянно возникающих новых возможностях. Как итог,

финансовый подход позволяет формировать технологические, маркетинговые, управленческие решения корпорации по освоению рынков, поиску новых источников финансирования [1].

Роль бухгалтерского учета при принятии управленческих решений, в первую очередь, крайне важна из-за ее влияния на систему управления финансами корпорации, что подтверждают ее основные цели проведения бухгалтерского учета [4; 5]:

- формирование необходимой информации о достоверности и результативности деятельности организации для внутренних и внешних заинтересованных лиц;
- введение учета всех бизнес-процессов для анализа и экономической оценки эффективности использования финансовых, информационных и трудовых ресурсов организации;
- выявление резервов для формирования финансовой устойчивости корпорации и возможности увеличения эффективности ее деятельности;
- формирование информации и основы для разработки и принятия управленческих решений внутри корпорации.

Роль финансового анализа при принятии управленческих решений крайне высокая. В первую очередь, результаты финансового анализа – это материальная основа управленческих решений, принятие которых основывается на аналитических данных, на опыте, логике, интеллекте и личных симпатиях лиц, принимающих решения. Все это подтверждает то, что финансовый анализ в современных условиях является инструментом принятия успешных управленческих решений и становится элементом управления корпоративной структурой бизнеса [6].

Во-вторых, финансовый подход к принятию управленческих решений в корпорации позволяет это делать не только менеджменту, но и многим другим заинтересованными лицам, среди которых:

- инвесторы, которые желают принять решение об включении ценных бумаг корпорации в свой инвестиционный портфель;

- кредиторы, которые желают принять решение об выдаче займа корпорации;

- поставщики, которые желают знать об возможностях корпорации погашать свою кредиторскую задолженность;

- рабочий персонал, которые желает знать об платежеспособности и надежности своего работодателя.

Основные различия бухгалтерского и финансового подходов к принятию решений в корпорации представлены в таблице 1.

Таблица 1 – Основные различия бухгалтерского и финансового подхода к принятию решений в корпорации

Компонент критерия различий	Бухгалтерский подход	Финансовый подход
Целевое значение	Контроль и оперативный анализ финансовой отчетности	Принятие стратегических решений на основе финансовой информации
Способы достижения целевого значения	Проведение анализа бухгалтерской отчетности, финансовой отчетности корпорации и имущественного положения	Проведение финансового анализа, оценки стоимости корпорации, эффективности реализации инвестиционных и инновационных проектов, анализ денежного потока и структуры капитала корпорации
Объект проводимой оценки	Финансовое состояние корпорации через ее бухгалтерскую отчетность	Рыночная стоимость бизнеса корпорации, стоимость собственного капитала, оценка управленческой гибкости инвестиционных и финансовых решений корпорации

В целом же, подводя итоги научного исследования, можно сказать о том, что управленческие решения выступают ключевым инструментом управления корпорацией и развитием его бизнеса. Ежедневно коммерческая организация

сталкивается с различными вызовами, формирующих проблемы для управления бизнесом. По этой причине, менеджерам необходима постановка задачи, в рамках реализации которой принимаются те или иные управленческие решения. Именно от качества разработки и принятия управленческих решений, по факту, зависит уровень эффективности коммерческой деятельности корпоративных структур в экономике России и за рубежом.

Однако, при реализации и принятии эффективных управленческих решений необходимо правильно выбранный подход, методика, на основе анализа которой происходит принятие того или иного решения. По нашему мнению, финансовый подход имеет более широкий инструментарий, при применении которого можно разработать и принять экономически эффективное управленческое решение. В первую очередь, это связано с тем, что финансовый подход включает в себя не только оценку финансовой отчетности (что делает бухгалтерский подход), но и проводит экономический анализ инвестиционных процессов, движения денежных потоков и изменения рыночной стоимости компании.

#### **Библиографический список:**

1. Горбунова Н.А., Живаева М.А. Сравнительный анализ бухгалтерского и финансового подходов к оценке стоимости предприятия // Международный бухгалтерский учет. 2014. №40 (334). URL: <https://cyberleninka.ru/article/n/sravnitelnyu-analiz-buhgalterskogo-i-finansovogo-podhodov-k-otsenke-stoimosti-predpriyatiya> (дата обращения: 24.05.2020).

2. Жуков В.А. Особенности принятия управленческих решений компаниями в условиях риска // Вестник ГУУ. – 2016. – №12. – С.177-181.

3. Коваль О.С. Технология процесса разработки и принятия управленческих решений в предпринимательских структурах // Теория и практика общественного развития. – 2012. – №9. – С.257-259.

4. Функции бухгалтерского учета. URL: <http://www.uchet24.ru/funbuhucheta.htm> (дата обращения: 24.05.2020).

5. Коваль А.В., Блинов О.А. Бухгалтерская (финансовая) отчетность как основной источник анализа финансового состояния предприятия // Электронный научно-методический журнал Омского ГАУ. 2017. №3 (10). URL: <https://cyberleninka.ru/article/n/buhgalterskaya-finansovaya-otchetnost-kak-osnovnoy-istochnik-analiza-finansovogo-sostoyaniya-predpriyatiya> (дата обращения: 24.05.2020).

6. Кириленко В.в. Финансовый анализ как основа для принятия управленческих решений // Economics. 2018. №5 (37). URL: <https://cyberleninka.ru/article/n/finansovyy-analiz-kak-osnova-dlya-prinyatiya-upravlencheskih-resheniy> (дата обращения: 24.05.2020).

7. Кузнецова Н. В. Анализ подготовки и принятия управленческих решений в практике: к вопросу выбора оптимального метода // Молодой ученый. 2016. № 27 (131). С. 425-433.

*Бобрик Ю. В., доктор медицинских наук, доцент, профессор  
кафедры «Лечебной физкультуры и спортивной медицины, физиотерапии с  
курсом физического воспитания», Медицинская академия  
имени С.И. Георгиевского, ФГАОУ ВО «КФУ им. В.И. Вернадского»  
Россия, Республика Крым, г. Симферополь*

*Русановская А. В., студент-магистр 3 курс, факультет «Психологии и  
педагогического образования», ГБОУ РК «Крымский инженерно-  
педагогический университет», Россия, Республика Крым, г. Симферополь*

## **СПЕЦИФИЧЕСКИЕ ПРОБЛЕМЫ АДАПТАЦИИ У ДОШКОЛЬНИКОВ С УМСТВЕННОЙ ОТСТАЛОСТЬЮ**

**Аннотация:** Статья посвящена специфической проблеме адаптации у детей с умственной отсталостью. Проблемы адаптации детей с отклонениями рассмотрены на примере перехода дошкольника в новую для него роль, школьника. Данный возрастной период — это период активного развития и становления познавательной деятельности. Процесс адаптации к школе обучающихся с умственной отсталостью проходит по тем же законам, что и у нормально развивающихся сверстников, однако имеет ряд важнейших особенностей.

**Ключевые слова:** адаптация, умственная отсталость, обучение, воспитание, готовность к школе.

**Annotation:** The article is devoted to the specific problem of adaptation in children with mental retardation. The problems of adaptation of children with disabilities are considered on the example of the transition of a preschool child to a new role for him, a schoolboy. This age period is a period of active development and formation of cognitive activity. The process of adaptation to school for students with



mental retardation follows the same laws as for normally developing peers, but it has a number of important features.

**Keywords:** adaptation, mental retardation, training, education, readiness for school.

Переход из детского сада в первый класс — переломный момент в жизни каждого ребенка. В данной ситуации понятно беспокойство детей и их родителей при приближающейся необходимости поступления в начальную школу. Характерной особенностью положения учащегося в школе состоит в обязательной и общественно-значимой учебной деятельности. Роль ученика вынуждает ребенка следовать системе строгих, одинаковых для всех учеников, правил. Главной целью деятельности ученика становится усвоение определенных знаний, за которые в дальнейшем ребенок несет ответственность перед самим собой, школой и семьей [5].

Старший дошкольный возраст играет важнейшую роль в развитии детской психики. Начинает формироваться новые психологические механизмы деятельности и поведения, закладываются основы будущей личности. Ребенок к 7 годам жизни начинает осознавать свое место среди других людей в обществе, у него формируется внутренняя социальная позиция и стремление к познанию новой социальной роли [3].

Данный возрастной период является периодом активного становления и развития познавательной деятельности. Возрастные новообразования в детском сознании должны привести к тому, что к концу дошкольного возраста ребенок готов принять новую для него социальную роль, готов усвоить новый вид деятельности и систему конкретных и обобщенных знаний. Иначе говоря, у ребенка формируется психологическая и личностная готовность к обучению в школе [7].

Согласно М.М. Безруких, адаптационный процесс ученика к школьной среде можно разделить на несколько этапов, каждый из которых имеет свои особенности.

Первый этап – ориентировочный, характеризующийся бурной реакцией и значительным напряжением практически всех систем организма.

Второй этап – неустойчивое приспособление, когда организм ищет и находит какие-то оптимальные варианты реакций на эти воздействия. На втором этапе затраты снижаются, бурная реакция начинает затихать.

Третий этап – период относительно устойчивого приспособления, когда организм находит в наибольшей степени подходящие варианты реакции на нагрузку [1].

Адаптационный процесс при подготовке к школе у детей с нарушением интеллекта проходит по тем же законам, что и у детей этого возраста с нормой развития. Но все же имеется ряд важнейших особенностей развития, влияющих на процесс школьной адаптации. Общим для всех детей с нарушением интеллекта являются аномалии развития интеллектуальной сферы, определяющий степень недоразвития всей психики ребенка в целом, его способности к адаптации, всей его личности. Умственная отсталость у обучающихся, входящих в данную группу, проявляется нарушениями мышления: тугоподвижностью, установлением главным образом частных конкретных связей, неспособностью к отвлечению [4].

Интеллектуальный дефект проявляется общей психической истощаемостью, невозможностью к длительному напряжению, быстрой усталостью и низкой работоспособностью, двигательной расторможенностью, неусидчивостью, обилием лишних движений, болтливостью, импульсивностью или вялостью. Расстройства поведения у детей данной категории достаточно серьезные, а нарушения познавательной сферы усугубляет их проявления. Эмоционально-волевые расстройства проявляются в виде повышенной эмоциональной возбудимости, немотивированных колебаний настроения, снижения эмоционального тонуса и побуждений к деятельности. Можно заметить нарушение взаимодействия в социуме, боязнь новой обстановки, требований [2].

Т. Д. Ильяшенко и Н. М. Стадненко указывают, что ученики с

умственной отсталостью не могут получать удовольствие от активной интеллектуальной деятельности. Обучающиеся с интеллектуальными нарушениями поступившие в первый класс и начинающие обучаться в учреждении образования, реализующем адаптированные образовательные программы, оказываются не готовыми к нему мотивационно, по запасу представлений и знаний, по степени сформированности учебных навыков, по уровню развития воли, саморегуляции, т. е. наблюдается общая психическая задержка или незрелость личности [6].

Рассматривая признаки дезадаптации и особенности развития ученика с умственной отсталостью можно увидеть: отсутствию мотивации к обучению, отрицательное отношение к занятиям в школе, несформированность навыков учебной деятельности, неспособность произвольной регуляции поведения, внимания, отсутствие желания приспособиться к темпу школьной жизни, педагогическая некомпетентность родителей, отсутствие положительного отношения к школе – все это приводит к школьной дезадаптации или к тяжелой адаптации.

Особые затруднения во время адаптационного периода в школе испытывают ученики с осложненной формой интеллектуальной недостаточности и с атипичной формой, в том числе ученики из семей с неблагоприятным психологическим микроклиматом.

Таким образом, понятие «школьная адаптация», рассматривается авторами разных подходов. Школьная адаптация детей с нарушением интеллекта, поступивших в начальную школу, раскрывалась в работах таких ученых как: Л. И. Божович, И.В. Дубровина, А. В. Запорожец, Я.Л. Коломинский, Д. Б. Эльконин. Данные авторы связывали проблему адаптации со сменой основного вида деятельности, а именно с игровой на учебную.

Основываясь на различных многоуровневых структурах адаптации детей к школе, которые были представлены В.М. Матюхиной, З.Л. Шинтаревой, Л.А. Ясюковой, создала свою классификацию Д.Ю. Соловьева. В данную классификацию входит: организационная адаптация; учебно-мотивационная

адаптация; психологическая адаптация; социальная адаптация.

Рассматривая различные подходы к проблеме исследования, можно сделать заключение, что в основном авторы связывают школьную адаптацию со сменой ведущего вида деятельности с игровой на учебную и связывают ее с процессом приспособления ученика к новой системе социальных условий и требований, новым отношениям, новому режиму жизнедеятельности.

Выявлено, что адаптационный процесс при подготовке к школе у детей с нарушением интеллекта проходит по тем же законам, что и у детей этого возраста с нормой развития. Но все же имеется ряд важнейших особенностей развития, влияющих на процесс школьной адаптации.

Общим для всех обучающихся с умственной отсталостью являются аномалии развития интеллектуальной сферы, которая определяет степень задержки психики ребенка в целом, его адаптивных возможностей, всей его личности.

В результате, рассмотрев проблему адаптационных процессов школьников с нарушениями интеллектуальной сферы, можно увидеть: низкий уровень мотивации к обучению, негативное отношение к школе, несформированность навыков учебной деятельности, неспособность произвольной регуляции поведения, внимания, большое количество обучающихся из неблагополучных семей, неспособность приспособиться к темпу школьной жизни, педагогическая некомпетентность родителей, отсутствие положительного отношения к школе. Все эти проблемы приводят к школьной дезадаптации или к тяжелой адаптации.

### **Библиографический список:**

1. Безруких, М. М. Ребенок идет в школу: учеб. Пособие/ М. М.Безруких, С. П. Ефимова – М.: Академия, 2000. – 247 с.
2. Безруких, М. М. Знаете ли вы своего ученика? / М. М. Безруких, С.П. Ефимова. – М.: Просвещение, 2001. – 176 с.
3. Карабанова, О.А. Возрастная психология: Конспект лекций /

О.А. Карабанова. – М.: Изд-во: Айрис-пресс, 2005. – 240 с.

4. Коробейников, И.А. Особенности социализации детей с легкими формами психического недоразвития./ И.А. Коробейников. – М.: «Педагогика», 2007. – 323с.

5. Обухова, Л.Ф. Возрастная психология / Л.Ф. Обухова. – М.: Изд-во: Тривола, 2001. – 352 с.

6. Стадненко, Н. М. Развитие мышления учащихся вспомогательных школ в процессе обучения / Н. М. Стадненко; под ред. В. И. Лубовский //Дефектология. – 2004. – №5. – С. 25–30.

7. Шаповаленко, И.В. Возрастная психология / И.В. Шаповаленко. – М.: Изд-во: Гардарики, 2005. – 349 с.

*Крикунов Геннадий Анатольевич, старший преподаватель КФК,  
Петрозаводский государственный университет, Россия, г. Петрозаводск*

## УРОКИ МАСТЕРСТВА САМБО

**Аннотация:** В данной статье рассматривается физическое качество - гибкость. Приводится для примера комплекс упражнений на развитие гибкости из «школы» самбистов. Дается рекомендательный характер методики развития гибкости применяемой в учебно-тренировочном процессе в самбо для более широкого использования её.

**Ключевые слова:** гибкость, самбо, образовательный процесс. физическая культура, здоровье.

**Annotation:** This article discusses the physical quality - flexibility. For example, a set of exercises for developing flexibility from the "school" of sambists is given. The recommendation character of the method of developing flexibility used in the training process in Sambo is given for its wider use.

**Key words:** flexibility, Sambo, educational process. physical culture, health.

Спортсмены самбисты высокого класса, как правило, обладают высоко развитой гибкостью. Высокий уровень гибкости этих спортсменов результат таланта, трудолюбия и правильно выбранной методики её развития. Развитие и поддержание этого физического качества на «мастерском» уровне подразумевает многолетний и непрерывный процесс. Постоянная силовая подготовка, которая подразумевает увеличение силы и мышечной массы не может не сочетаться с постоянной работой над гибкостью. Высокий класс борьбы подразумевает амплитудные молниеносные двигательные действия, которые возможны лишь с развитой гибкостью. Как правило, развитая гибкость

позволяет добавить высококлассным самбистам несколько «победных» сантиметров для необходимого победного броска или ухода от неминуемого поражения [1].

Самбисты высокого класса, наряду с общепринятыми упражнениями на развитие гибкости, проходят и специальную «школу» гибкости. Основываясь на результатах проведённого исследования, при использовании самбисткой методики развития гибкости наблюдается рост показателей гибкости занимающихся (табл.1) [2].

**Таблица 1 Результаты тестирования**

класс	всего участвовало (чел)	наклон (см) средний результат		динамика изменений
		до	после	± (см)
3-11	461	5,58	6,92	+1,34

Как пример, приведены ниже несколько простых специальных упражнений на развитие гибкости, общедоступные и эффективные.

Гибкость развивается наиболее легко, если вам помогает спарринг-партнёр.

1. Стоя спиной друг к другу, взявшись за пояс самбисткой куртки спарринг-партнёра. Спарринг-партнёры одновременно выполняют выпад правой ногой и прогибаются назад. Затем выпад левой ногой. Это же упражнение, но захват руками выполняется за отворот куртки спарринг-партнёра. Прогибаясь, старайтесь смотреть вверх.

2. Стоя спиной друг к другу, выполнить руки вверху захватить за рукава куртки. Первый номер делает наклон вперёд, партнёр, прогибаясь, ложится ему на спину. В момент прогиба ноги следует отрывать от опоры.

3. Стоя, ноги на ширине плеч, руки подняты. Спарринг-партнёр стоит сзади-сбоку. Первый номер опускается в «мостик», партнёр страхует его за пояс на самбистской куртке. Повторить 8-10 раз.

4. Сидя ноги врозь. Спарринг-партнёр стоит спиной сзади. 14-16 энергичных наклонов вперёд, стараясь коснуться грудью борцовского ковра. Спарринг-партнёр садится на плечи и помогает выполнить упражнение, постоянно оказывая давление на спину. Зафиксируйте положение максимально наклона на 30-60 секунд.

5. Лёжа на животе, руки вверху. Спарринг-партнёр держит исполнителя за рукава самбистской куртки и способствует выполнить упражнение — медленное и аккуратное прогибание туловища назад.

6. Сидя друг перед другом, ноги максимально разведены в стороны, первый номер упирается стопами в голени спарринг-партнёра и держит его за рукава куртки. Первый номер отклоняется назад и тянет спарринг-партнёра за рукава на себя до максимального наклона. Затем поменяться.

7. Сидя на стуле, ноги вытянуты вперёд, пятки находятся на другом стуле, так, чтобы ноги были параллельны полу. Спарринг-партнёр осторожно садиться на колени. Фиксировать 2 минуты затем поменяться.

8. Сидя в положении «барьерного шага», левая нога вытянута вперёд. Спарринг-партнёр стоит сзади и, взяв левую ногу за голень, пружинистыми движениями поднимает её вверх. В максимальном, но безопасно поднятом положении зафиксировать ногу на 45 - 90 секунд. Тоже сидя в положении «барьерного шага», правая нога вытянута вперёд.

9. Стоя спиной к опоре и держась за неё. Левая нога поднята вверх. Спарринг-партнёр, взяв её за голень и положив себе на плечо пружинистыми движениями поднимет вверх. Зафиксировать ногу в максимально поднятом положении на 30-60 секунд. Тоже правой ногой.

10. Выполнить сед ноги врозь с наклоном туловища к правой ноге (левой). Спарринг-партнёр оказывает помощь ложась спиной на спину, с



постепенным увеличением надавливания на спину. Зафиксировать наклон к каждой ноге на 45-90 секунд.

Все выше приведённые упражнения, наряду, с тем, что они позволяют эффективно развивать гибкость, но ещё также дают возможность улучшать тактильную чувствительность, играющую одну из ключевых ролей в подготовке борцов самбистов самого высокого класса.

Простота исполнения в сочетании с разумным уровнем дозировки нагрузки и в результате эффективность воздействия даёт нам полное право сделать вывод, что самбистская «школа» развития такого качества, как гибкость, может быть рекомендована к использованию как среди профессиональных спортсменов в других видах спорта, так и среди школьников, студентов и оздоровительных групп нашего взрослого населения страны.

#### **Библиографический список:**

1. Иссурин, В.Б. Спортивный талант: прогноз и реализация / В.Б. Иссурин; пер. с англ. И.В. Шаробайко. – Москва.: Спорт, 2017. – 239 с.: табл. – Режим доступа: по подписке. – URL: <http://biblioclub.ru/index.php?page=book&id=471214> (дата обращения: 12.10.2020). – ISBN 978-5-906839-83-1. – Текст: электронный.

2. Крикунов Г. А. Гибкость как один из критериев здоровья человека // E-Scio [Электронный ресурс]: Электронное периодическое издание «E-Scio.ru» — Эл № ФС77-66730 Режим доступа: <http://e-scio.ru/wp-content/uploads/2020/09/Крикунов-Г.-А.pdf>.

*Краева Яна Валерьевна, ФГБОУ ВО «Югорский государственный университет», г. Ханты-Мансийск*

**ДЕЕПРИЧАСТИЕ И ДЕЕПРИЧАСТНЫЙ ОБОРОТ КАК КОМПОНЕНТЫ  
ТЕКСТА: СЕМАНТИЧЕСКИЙ, ГРАММАТИЧЕСКИЙ И  
СТИЛИСТИЧЕСКИЕ АСПЕКТЫ (НА МАТЕРИАЛЕ ПРОИЗВЕДЕНИЙ  
НИКОЛАЯ ИВАНОВИЧА КОНЯЕВА)**

**Аннотация:** Актуальность темы обусловлена неопределённостью в статусе грамматического статуса предложений с деепричастными оборотами, а также синтаксических функций деепричастия. Целью статьи является проведение исследования особенностей функционирования деепричастия и деепричастного оборота в художественных текстах. Деепричастия, не являясь стилистически принадлежностью устной речи, имеют богатейший потенциал передачи динамики в художественном тексте, что и показано на конкретных примерах.

**Ключевые слова:** деепричастие, деепричастный оборот, семантика, синтаксические функции, средство выражения динамики, художественный текст.

**Abstract:** the Relevance of the topic is due to the uncertainty in the status of the grammatical status of sentences with adverbial turns, as well as the syntactic functions of the adverbial part. The purpose of the article is to study the features of the functioning of the adverbial participle and adverbial turnover in literary texts. Adverbs, which are not stylistically related to oral speech, have a rich potential for transmitting dynamics in a literary text, which is shown in specific examples.

**Keywords:** adverbial participle, adverbial turnover, semantics, syntactic functions, means of expressing dynamics, artistic text.

*Постановка проблемы.* Деепричастие имеет длительную историю функционирования в языковой системе, однако вопрос его морфологического статуса все еще остается дискуссионным. Сложность и противоречивость в определении свойств деепричастия объясняется его генетическими связями с давними формами - короткими причастиями и их функциональными признаками. Потеря коротких причастных форм и оформления их в деепричастия, которые унаследовали дифференциальные признаки разных классов слов, сказалась на том, что до сих пор в лингвистической литературе нет единого общепринятого определения деепричастия как морфологической единицы.

*Степень изученности проблемы.* Деепричастия квалифицировали как самостоятельный лексико-грамматический класс слов (Д.И. Арбатский, С.И. Дорошенко) относили к разряду наречий глагольного происхождения (И.Р. Воспитанник, И.К. Кучеренко, А. Н. Кузьмич) включали в систему глагольных форм (Н.И. Бовтрук, Л.Л. Буланин, М.А. Жовтобрюх, А.А. Камынина, А. Кващук, Л. Коць, М.В. Леонова, М. Я. Плющ, Е.С. Сасинович, Н.Ю. Шведова) или рассматривали как синкретическую (переходную, промежуточную, гибридную) часть речи (В. Бабайцева, Я. Баудер, В. В. Виноградов, А. М. Пешковский).

Отсутствие однозначной квалификации деепричастия объясняется тем, что оно принадлежит к морфологическим категориям, место которых на определенном этапе развития языковой системы не может быть четко определенным, поскольку его грамматический статус во многом определяется функционированием в предложении. В теории функциональной грамматики характеристика деепричастия получает большую опору на традиционные критерии: по морфологическим признакам и на основе совместной с глаголом семантики входит в парадигмы глагола как неизменяемая форма.

*Основное изложение материала.* На сегодняшний день остается открытым вопрос грамматического статуса предложений с деепричастными

оборотами. Традиционная грамматика такие структуры квалифицирует как простые предложения, а их осложнения связывает с наличием обособленного обстоятельственного компонента, выраженного деепричастием (А. Пешковский, Л. Булаховский, И.И. Дацюк, М.Т. Доленко, А. Г. Кващук, Б. Кулик). Распространение идей семантического синтаксиса способствовало тому, что указанные конструкции рассматриваются с формально-грамматической стороны как простые, так как они сохраняют структурную схему основного состава предложения, к которому прилагается "свернутое" предложение в форме полупредикативного деепричастного оборота, а по содержанию эти построения признают семантически сложными (неэлементарными), полипредикативными, полипропозитивными (И.Р. Воспитанник, К. Городенская, Н.В. Гуйванюк, Л.А. Кадомцева, А.А. Камынина, А.В. Кульбабская, А.Ф. Прияткина, В.М. Русановский, И.И. Слинко и др.). Однако в лингвистической литературе рассматриваемые синтаксические единицы квалифицируют также как полипредикативные, то есть сложные предложения (Н.М. Сазонова, М.И. Черемисина), или как переходный тип конструкций от простого к сложному предложению (В.В. Бабайцева, Л. К. Дмитриева, В.К. Покусаенко).

Дискуссионным в литературе есть и вопрос синтаксических функций деепричастия, которые языковеды определяют по-разному:

- по формально-синтаксическому способу связи деепричастия с глаголом-сказуемым;
- по характеру семантико-грамматической детерминации;
- по отношениям, которые устанавливаются в словосочетании;
- по наличию / отсутствию предикативности.

За деепричастием закреплены следующие функции:

- 1) второстепенного сказуемого (А. Шахматов, И.П. Распопов).
- 2) второстепенного сказуемого и обстоятельства (Л. Дерibas, Л.К. Дмитриева, Е.С. Сасинович).

3) деепричастных сообщений (частей предложения), составляющих основное высказывание (членов простого предложения), вставных и вставленных, а также служебных слов (Л. Коць).

4) предикативного обстоятельства (Т.В. Лыкова, Д.Н. Овсяннико-Куликовский, А.Г. Руднев).

5) полупредикативного обстоятельства (Н.А. Навалихиной).

6) обстоятельственного определения (М. Власенко).

7) адвербиального-качественного признака действия, адвербиальных детерминантов и недетерминантной зависимости от основного действия (Л. Кадомцева).

8) второстепенного сказуемого и распространителя сказуемого (Н.В. Гуйванюк, М.Ф. Кобылянская, И.И. Слинько).

Несмотря на то, что в современном языкознании преобладает вербоцентричный принцип формирования предложения, кажется приемлемым мнение, что деепричастие как особый распространитель состава предложения выступает в роли второстепенного предиката, находясь в связи не только со сказуемым, но и с подлежащим, при этом деепричастный компонент на семантико-синтаксическом уровне выполняет функцию второстепенного сказуемого, а на формально-синтаксическом уровне - функцию обстоятельств.

Отметим, что по природе своей деепричастие как глагольная форма, является важнейшим средством выражения динамики в тексте. Именно по данной причине в первую очередь преимущественное использование глаголов отмечено в устной речи, а также в языке художественного текста. Москвин В.П. по данному поводу отмечает: «Художественная, публицистическая и живая разговорная речь шире используют глагольные формы, избегая именных конструкций» [4, с. 142]. А деепричастия, не являясь стилистически принадлежностью устной речи, обнаруживают богатейший потенциал передачи динамики непосредственно в художественном тексте.

Например:

*Из-под ноги вдруг отделился **окаменелый** ком земли и по крутому глинистому склону с **рассыпавшимся** шорохом полетел в **чернеющий** на дне завал [2].*

*Сделав **жаропонижающий** укол, заполнила рецепты, отдала распоряжения [2].*

Деепричастие в особенности становится важным для демонстрации динамики в номинативных предложениях, действие в которых передаваться основным средством (глагол-сказуемое) не может.

Например:

*Домик её, **скособоченный** от ветхости, по окна вросший в землю, с мшистой прозеленью на трухлявой крыше, обнесённый высоким глухим забором, стоял на задах, где мы, детвора, летом играли в лапту, зимой на плашках и салазках катались с горки, а взрослые каждый год устраивали бегунцы - бега верхом на лошадях [1].*

*Я и теперь ясно вижу его мясистый нос, тяжеловесный, **раздвоенный** лиловым шрамом подбородок, толстые неопрятные губы, красный лоб и жилистую шею [1].*

Если в предложении употреблено несколько деепричастий, тогда особенно усиливается изобразительная функция, происходит определенного рода выделение действия совместно с подчёркиванием активности героя, динамики событий, описываемых в тексте.

Например:

*Накрытый легким одеялом, лежал бревном на жесткой койке с продольным рядом **гладковыструганных** досок под **сплюснутым** матрацем, потухшими глазами уставясь в потолок, иссиня-белые стены больничной палаты [2].*

В представленном примере употреблено два субстантивированных деепричастия, - это делает динамическую функцию деепричастия более яркой: перед читателями картина описываемого события предстаёт как бы вживую.

Интересен тот факт, что примеры, в особенности те, что насыщены деепричастиями, употреблены автором анализируемых произведений с целью передачи динамики происходящего в более кратком предложении, которое, как следствие, становится более динамичным.

Шанский Н.М. относительно временных особенностей признака предмета, выражаемого посредством деепричастия, отметил: «Действие или состояние они выражают как временный признак предмета: *сидящий человек* – тот, кто сидит (в настоящее время); *сидевший человек* – тот, кто сидел... Проявление подобных признаков ограничено временем, выраженным в причастии... (В отличие от деепричастий имена прилагательные выражают и постоянный признак предмета, например: *узкие брюки, белая бумага, умный человек, женский голос*)» [5, с. 213].

В отобранных примерах мы обнаруживаем также примеры, где явной есть функция изображения при помощи причастия временных признаков предмета.

К примеру:

*Испепеляющий, нещадный зной держался другой месяц, иссушая сморщенное русло **исчезнувшей** в неделю речки Невлевки* [2].

*Почти в каждом колхозе, в каждом селе имеются семьи, **пропавших** без вести.*

Безусловно, объединение в одной языковой единице тех признаков, что характерны для различных частей речи, делает семантику данных слов более богатой, а потому они более экономны. И внимание на это обратил еще Ломоносов М.В.: «Сии глагольные имена служат к сокращению человеческого слова, заключая в себе имени и глагола силу» [3, с. 407]. К примеру, например, деепричастия *едуший, бегущий* и т.д. содержат в себе указание на действие, а также на деятеля. Отмеченное Ломоносовым М.В. свойство деепричастий заключать «в себе силу имени и глагола» используется часто в художественных текстах. Главное для тех авторов, которые в качестве изобразительного средства выбирают деепричастие, – лаконичность этой формы.

К примеру:

*Противоположной стороной прошел к конторе Казыдай, управляющий совхозным отделением [1].*

Деепричастия способны также передавать эмоциональные переживания героя. Такая функция, конечно же, выполняется причастиями не во всех текстах, а лишь в тех, что связаны с описанием героя, который испытывает сложности, переживает непростой жизненный период.

К примеру:

*Серафи-има Ни-и-иловна! Голу-у-у-убушка моя-я! — уткнулась в грудь заплаканным лицом, плечи затряслись в безудержных рыданиях [2].*

*Дрожащими руками сорвал жестянку с горлышка бутылки [2].*

Семантический диапазон деепричастий весьма широк. Наиболее активными в плане валентности возникают глагольные формы со значением конкретного физического действия, движения или перемещения в пространстве, речи и мышления, зрительного и чувственного восприятия, внутреннего состояния человека. Образованные деепричастием обороты с обстоятельством детерминации характеризуются локативными, темпоральными, медиативными и каузальными значениями. Семантический круг различных видов детерминации формируется на основе деепричастий со значением бытия, месторасположение, движения или перемещения в пространстве, направленности, продолжительности, конкретного физического действия или состояния. Деепричастные словосочетания с локативным значением представлены различными структурами, в которых зависимый компонент, является названием конкретных предметов или их совокупности, параметрических характеристик предмета, выражается предложно-падежными словоформам родового с предлогами в (у), к, с (со), с (из, из-за), из-под, между, среди, у, вокруг, сбоку; творительного с предлогами между (между), под, над, перед, за или без них; местного с предлогами в (у), на, по; винительного с предлогами в (у), мимо, по, между (между), например:



*Из-под прилипшей к столешнице клеенки выдернул тонкую тетрадь, испещренную карандашными каракулями [1].*

*Выводы.* Таким образом, деепричастия в художественной речи являются средством выражения детерминации действий, процессов и состояний. Им свойственно сочетание семантики активно осуществляемой подлежащим-субъектом действия с обстоятельственными характеристиками основного сказуемого-предиката или содержания всего предложения. В современном русском языке деепричастие представляет собой грамматически обособленную глагольную форму с второстепенной предикативной синтаксической функцией. Отделение реализует глагольные признаки деепричастий и характерные для них семантико-синтаксические значения. Предложения, содержащие деепричастный оборот, с точки зрения формальной структуры являются простыми, однако с семантической точки зрения они осложнены компонентом с второстепенным предикативным значением, то есть по семантико-синтаксическому принципу анализа такие структуры рассматриваются как семантически неэлементарные, сложные.

#### **Библиографический список:**

1. Коняев Н. Отголосок // <https://proza.ru/2012/07/07/1137>.
2. Коняев Н. Околоток. Перековка. - М.: «УНИСЕРВ», 1996.
3. Ломоносов М.В. Российская грамматика // Ломоносов М.В. Полное собрание сочинений. Т. 7: Труды по филологии 1739-1758 гг. М.; Л.: Изд-во АН СССР, 1952. 997 с.
4. Москвин В.П. Стилистика русского языка. Теоретический курс. Ростов-на-Дону: Феникс, 2006. 630 с.
5. Шанский Н.М., Тихонов А.Н. Современный русский язык. В трёх частях. Часть 2. Словообразование. Морфология. М.: Просвещение, 1981. 271 с.

*Ушаков Евгений Владимирович, кандидат философских наук, доцент  
кафедры государственного и муниципального управления  
Российская академия народного хозяйства и государственной службы при  
Президенте Российской Федерации (Северо-Западный институт управления  
РАНХиГС) Россия, г. Санкт-Петербург*

## **УЯЗВИМОСТЬ СОЦИОТЕХНИЧЕСКИХ СИСТЕМ И МОДЕЛЬ «ШВЕЙЦАРСКОГО СЫРА»**

**Аннотация:** Статья посвящена проблеме фундаментальной уязвимости современных социотехнических систем, их подверженности неблагоприятным событиям. Обсуждается одна из известных моделей, объясняющих уязвимость социотехнических систем – модель «швейцарского сыра» Дж. Ризена. Контроль риска в современных условиях представляет собой сложную системную задачу, для решения которой нужны специальные методы и технического, и социогуманитарного характера.

**Ключевые слова:** риск, уязвимость, философия техники, социотехнические системы, контроль риска, методы контроля риска

**Abstract:** The article is devoted to the problem of fundamental vulnerability of modern socio-technical systems and their susceptibility to adverse events. One of the well-known models explaining the fragility of socio-technical systems is discussed - the model of «Swiss cheese» by J. Reason. Risk control in current conditions is a complex systemic task, for the solution of which special methods of both technical and socio-humanitarian nature are needed.

**Keywords:** risk, vulnerability, philosophy of technology, socio-technical systems, risk control, risk control methods.

Риски неблагоприятных событий в социотехнических системах стали обычным явлением. Инженерно-строительные сооружения, транспортные системы, энергетические инфраструктуры, медицинские учреждения, оборонные комплексы и т.п. представляют собой социотехнические системы, так как они основаны на сложном взаимодействии технологии и человеческого фактора.

В современных условиях растущая неопределенность и неустойчивость социотехнических систем становятся их постоянными атрибутами. Американский социолог Ч. Перроу в своей широко известной работе «Нормальные аварии: жизнь с технологиями высокого риска» утверждает, что сложность технологической среды проистекает из многочисленных организационных и технических взаимодействий в современных производственных системах. В результате инциденты становятся в некотором смысле естественным, «нормальным» порождением высоких технологий, причем риски несчастных случаев трудно или вообще невозможно предвидеть. Следует признать, что абсолютная степень контроля над рискованными технологиями просто недостижима. При этом попытки усилить контроль над технологическими системами зачастую дальше повышают сложность этих систем, и, контрпродуктивным образом, делают их менее контролируемыми [1].

Риски реализуются локально, проявляясь в виде конкретных инцидентов, но формируются системно. По современным представлениям, неблагоприятные события следует рассматривать как сложные «продукты», появление которых нельзя сводить к индивидуальным причинам, связанным с непосредственными участниками тех или иных инцидентов. Сегодня достигается все большее понимание того, что неблагоприятные события должны анализироваться в широком контексте, более сфокусированным на системно-организационном контексте в той или иной сфере деятельности. Например, в литературе по медицинскому риску указывается, что неблагоприятные события возникают из множества системных факторов: специфики самого производственного задания, рабочей среды, коммуникации и других. В этой связи сегодня

говорится об особом подходе с точки зрения человеческого фактора как междисциплинарной области, которая изучает человеческий компонент внутри комплексных социотехнических систем [4].

Известный специалист по проблемам безопасности и риска Джеймс Ризен (J. Reason) предложил так называемую «модель швейцарского сыра», согласно которой защитные меры технических систем можно условно изобразить в виде неких слоев. Обычно эти слои имеют различную природу: некоторые из них представляют собой меры административного контроля, другие – специфически технические способы защиты (системы предупреждения, блокираторы, автоматические регуляторы, переключатели и т.п.), третьи – основаны на действиях человека (операторов, дежурных специалистов и т.п.).

В совокупности эти слои призваны обеспечить безопасность системы, защитить людей и материальные ценности. Однако они не всегда функционируют эффективно. В некотором смысле эти системы мер подобны слоям швейцарского сыра, в каждом из которых имеются «дырки», т.е. слабые места. Однако, в отличие от настоящего сыра, «дырки» в социотехнических системах могут возникать, исчезать, а также менять свое местоположение. Обычно слабые места в том или ином защитном слое компенсируются другими мерами. «Прорыв» инцидента (техническое нарушение, авария, ошибка и т.п.) сквозь систему защитных слоев возникает тогда, когда «дырки» различных слоев совпадут друг с другом, т.е. когда по стечению обстоятельств многообразные предупредительные меры *одновременно* окажутся неспособны остановить развитие неблагоприятного сценария.

По мнению Дж. Ризена, можно различать два вида сбоев в защитных системах: активные нарушения и скрытые условия.

Активные нарушения представляют собой небезопасные действия, совершаемые людьми, непосредственно контактирующими с системой (например, в энергетической системе – действия обслуживающего персонала). Они могут проходить в различных формах: ошибки, недостаточно умелые действия, отклонения от инструкций и т.п.

Скрытые условия проникают в систему в результате действий и решений проектировщиков, строителей, разработчиков инструкций, верхнего звена управления и т.п. Они могут принести с собой два вида вредных эффектов: создать локальные условия на рабочих местах, провоцирующие к совершению ошибок (например, неадекватное оборудование, нехватка персонала и т.п.), а также обусловить дефекты в защитных системах (неудачные индикаторы, неработающие нормативы, недостатки конструкций и т.п.). Сам термин «скрытые условия» указывает на то, что они могут находиться в системе задолго до того, как произойдет неблагоприятный случай. Их нужно распознавать заблаговременно, что предполагает в большей степени предупредительную, чем реагирующую, стратегию управления риском [2; 3].

Вот почему любые системы технической безопасности являются фундаментально уязвимыми, а контроль риска является столь сложным делом, требующим широкого контекста: выхода за рамки чисто технического проектирования и учета институциональных, организационных, психологических и других факторов.

Идеи Дж. Ризена послужили основой для рискологических разработок в ряде дисциплин. Так, применительно к задачам медицинской практики была разработана (Ч. Винсент, С. Тейлор-Адамс, Н. Стэнхоуп) методика анализа риска и безопасности в клинических ситуациях. Согласно предложенному подходу, клиническая практика должна рассматриваться как система, испытывающая многоуровневое множество влияний. Эту схему можно использовать для различных нужд: для анализа инцидентов, разработки и проверки методов оценки риска, планирования исследований для изучения связи между различными факторами, влияющими на практику, а также содействовать разработке стратегий по снижению количества медицинских ошибок [4].

Таким образом, управление риском является системной задачей, складывающейся из множества составляющих, включающих технические, институциональные, правовые, организационные, психологические и другие

компоненты. В сложных социотехнических системах предвидение и контроль риска должны базироваться на совокупности методов как технического (например, анализ больших данных), так и социогуманитарного (сценарное моделирование и прогнозирование, интерактивные подходы оценки риска, адаптивная политика и т.п.) характера.

#### **Библиографический список:**

1. Perrow C. Normal accidents: living with high-risk technologies. New York: Basic Books. 1984.
2. Reason J. Human error. New York: Cambridge University Press, 1990.
3. Reason J. Human error: models and management // BMJ 2000; 320, pp. 768-770.
4. Vincent C., Taylor-Adams S., Stanhope N. Framework for analysing risk and safety in clinical medicine // BMJ, 1998, 316, p. 1154 - 1157.

*Торгерсен Александр Сергеевич, старший преподаватель кафедры  
огневой и тактико-специальной подготовки, Сибирский юридический  
институт МВД России подполковник полиции*

## **ИСПОЛЬЗОВАНИЕ ТРЕНАЖЕРОВ В ОГНЕВОЙ ПОДГОТОВКЕ В ОБРАЗОВАТЕЛЬНЫХ ОРГАНИЗАЦИЯХ МВД РОССИИ**

**Аннотация:** В статье говорится об использовании специальных стрелковых тренажеров в процессе обучения стрельбе из боевого оружия. Рассмотрены виды специальных стрелковых тренажеров. Делается вывод о том, что применение стрелковых тренажеров позволяет совершенствовать текущие навыки в ходе обучения стрельбе из боевого оружия сотрудников органов внутренних дел.

**Ключевые слова:** огневая подготовка, обучение стрельбе, тренажер, тренировка, навыки по обращению с оружием, сотрудники полиции.

**Abstract:** The article refers to the use of special rifle simulators in the process of training shooting combat weapons. The types of special shooting simulators are considered. It is concluded that the use of small-arms simulators allows to improve current skills during training of firing of combat weapons of police officers.

**Keywords:** fire training, shooting training, simulator, training, weapons skills, police officers.

Огневая подготовка является одной из основных дисциплин в программе подготовки курсантов образовательных организаций МВД России. Использование специальных технических средств – тренажеров в процессе огневой подготовки курсантов на сегодняшний день является одним из векторов развития данного направления обучения. Применение тренажеров

продиктовано потребностью в повышении качества огневой подготовки и эффективности образовательного процесса.

Условия реального применения оружия в практической деятельности сотрудников органов правопорядка существенно отличаются от учебных. В реальной оперативной работе сотрудники органов ОВД вынуждены применять оружие в сложных многофакторных условиях, в отношении движущихся на них или скрывающихся преступников, в условиях угрозы собственной или чужой жизни, различными являются и положение объектов в пространстве, погодные условия, видимость и множество других обстоятельств. От умения правильно реагировать на весь комплекс выше обозначенных факторов зачастую зависит жизнь и здоровье, как самих сотрудников, простых граждан, так и успешность проведения оперативных действий. Развитие технического мастерства в огневой подготовке, доведение действий до автоматизма позволяет направить имеющиеся ресурсы на решение других важных в таких сложных обстоятельствах задач.

Обратимся к статистике, которую приводит Т.Б. Васильева, по данным аналитического исследования, проведенного ГУ МВД России по Красноярскому краю, применение огнестрельное оружия чаще всего производится сотрудниками ДПС ГИБДД – 34,2% в общей совокупности фактов применения оружия, участковыми полицией – 24,9%, сотрудниками подразделений ППС – 12,4% и оперативными сотрудниками – 8,3%. При этом проверки уровня подготовки сотрудников территориальных ОВД показывают негативную статистику по данным подразделениям, только 71% УУП, 79% ДПС ГИБДД, 81% уголовный розыск и 83% ППСП получили положительные оценки по огневой и физической подготовке [1]. Таким образом, проблема совершенствования технологий обучения курсантов образовательных организаций МВД является актуальной и пути ее решения на наш взгляд лежат в плоскости развития типовых тактических действий с применением огнестрельного оружия в различных ситуациях оперативной деятельности.



Обращение к отечественному и зарубежному опыту использования специальных тренажеров, в том числе и электронных, играет большую роль в эффективной огневой подготовке. Тренажеры позволяют совершенствовать текущие навыки в ходе обучения стрельбе из боевого и служебного оружия.

С помощью применения в процессе огневой подготовки стрелковых тренажеров удается приблизить учебные тренировки курсантов к условиям будущей реальной оперативной деятельности. Условия приближения к реальной обстановке, в которой будет осуществляться применение оружия, достигается путем введения специальных заданий, которые характерны для различных ситуаций оперативной работы. Такие задания вводятся после того как была произведена отработка навыка в стандартных учебных условиях. Так ряд авторов в своих работах отмечают возможности специальных стрелковых тренажеров в повышении эффективности достижения курсантами определенной устойчивости к психологическим стресс-факторам путем внедрения заданий с имитацией всевозможных экстремальных обстоятельств [2, с. 70-73]. Обучающимся стрельбе дается возможность адаптироваться к таким стрессовым факторам окружающей обстановки как личная угроза жизни и здоровью или окружающих людей, внезапность возникновения опасности, неопределенность, новизна; подготовиться к умению ориентироваться в ситуациях когда действия происходят в нарастающем темпе, при этом принимать решение о применении оружия необходимо оперативно.

Большинство современных стрелковых тренажеров позволяет моделировать в рамках обучения все весогабаритные характеристики боевого оружия и все составляющие выстрела: отдачу при выстреле, звук, попадание пули в мишень и т.д. [3, с. 11-13]. Такое точное воспроизведение характеристик оружия облегчает дальнейшую работу с учебным и боевым оружием, позволяет адаптироваться к действию психотравмирующих аудиальных и визуальных факторов, которые могут вызывать негативные психологические реакции, влияющие на боевую способность курсанта.

На сегодняшний день в образовательных организациях системы МВД используется несколько видов специальных стрелковых тренажеров, среди которых по признаку принципа работы можно выделить следующие группы: оптико-электронные, лазерные, интерактивные [3, с. 194].

Оптико-электронные тренажеры ввиду своей весогабаритной схожести с боевым оружием позволяют приблизить ощущения от обучающей стрельбы к реальным. На сегодняшний день существует ряд таких тренажеров – в частности разработанные Главным ракетно-артиллерийским управлением МО РФ 1У35М, 1У40 и 9Ф700. Данная группа тренажеров позволяет не только проводить обучающие занятия, но и получать обратную связь по допущенным курсантами ошибкам с высокой точностью, которая не всегда доступна даже опытным преподавателям. Учет ошибок осуществляется по принципу регистрации попадания в определенную точку на цели. Такой подход не позволяет понять причину допущения ошибок, что в свою очередь снижает эффективность обучения ввиду отсутствия коррекции правильности навыков на начальных этапах.

Наиболее применяемым стрелковым лазерным тренажером на сегодняшний день является – «Рубин». Такой тренажер выпускается как отдельное обучающее стрелковое изделие или устанавливается на штатное или учебное оружие. Выстрелы осуществляются по бумажным, светоотражающим или электронным мишеням, в начале обучения с видимым красным лазерным лучом и далее по мере повышения огневых навыков без возможности визуального лучевого прицеливания.

Интерактивные стрелковые тренажеры и специальные тренажерные комплексы относятся к наиболее высокотехнологичным обучающим стрельбе устройствам, отличаются тем, что дают возможность осуществлять огневую подготовку по различным видеосюжетам, которые проецируются на экран. Такие тренажеры позволяют достигать существенного приближения к реальной обстановке, тренировать умение применять боевое оружие в стрессовых условиях. Среди наиболее достойных внимания для огневой

подготовки курсантов можно выделить зарубежные интерактивные тренажеры ULTIMA WEAPON TREINING SISTEM Английского производства, Израильские стрелковые тренировочные системы RANGE-2000 (RANGE2000/LITE), MEST и FATS (CST 200). В таких системах применяется комплексный подход для профессиональной огневой подготовки.

Среди основных преимуществ интерактивных стрелковых комплексов можно выделить возможность группового обучения, точное повторение боевого оружия с высокой степенью реалистичности отдачи и звука выстрела. Курсанты имеют возможность принимать решения по действиям в различной обстановке, которая моделируется с помощью видеозаписи на экране. С помощью видеокамеры инструктор имеет возможность создания любого сюжета для обучения стрельбе. Интерактивные тренажеры вышеперечисленных марок позволяет управлять нештатными ситуациями в процессе отработки огневых навыков, усложнять задачи, например, имитируя задержки выстрела. Оператор имеет возможность провести моделирование различных сценариев ответного огня в рамках обучающего боя, в котором варьируется степень поражения участников в зависимости от условий получения ранения.

Отмечая положительные стороны использования стрелковых тренажеров в огневой подготовке образовательных организаций МВД, следует отметить и недостатки. Так, в частности стрелковые тренажеры характеризуются низкой пропускной способностью, групповые занятия не предусмотрены в рамках начальных этапов обучения. Для огневой подготовки на стрелковых тренажерах привлекаются только специально обученные инструктора, которые в один момент времени занимаются только с одним отдельным курсантом. В условиях ограниченного пространства и ресурсов данные факторы играют немаловажную роль [3, с. 196]. В связи с этими недостатками, необходимо развивать материально-техническую базу образовательных учреждений, заниматься методической и практической подготовкой преподавательского состава.

На факультете профессионального обучения в СибЮИ МВД России в учебной практике огневой подготовки применяется электронный стрелковый тренажер «СКАТТ».

Практика применения оптико-электронного тренажера «СКАТТ» позволяет выделить следующие достоинства его применения в первую очередь на начальных этапах обучения стрельбе:

- 1) обеспечение необходимой полной безопасности в ходе проведения тренировок с оружием;
- 2) возможность отработки элементов техники стрельбы;
- 3) формирование определенного уровня психологической устойчивости к производству выстрела, которая в дальнейшем отрабатывается с учебным и боевым оружием;
- 4) относительно невысокие требования к размерам пространства организации занятий по огневой подготовке;
- 5) оптимизация затрат на приобретение патронов для боевого оружия.

Таким образом, была актуализирована потребность применения специальных стрелковых тренажеров в образовательных организациях МВД, рассмотрены основные виды таких устройств, представленные на рынке на сегодняшний день. Представляется необходимым изыскание путей применения и других специальных стрелковых тренажеров, в частности интерактивных видов.

#### **Библиографический список:**

1. Васильева, Т.Б. Использование электронных стрелковых тренажеров в методике преподавания огневой подготовки в образовательных организациях МВД России // Научный компонент. 2019. № 3 (3). С. 157-162.
2. Марьин, М.И., Мальцева, Т.В., Петров, В.Е., Сафронов, А.Д. Психологическая подготовка сотрудников полиции к профессиональной деятельности: Учебно-методическое пособие. Руза: Московский областной филиал Московского университета МВД России, 2014.

3. Гончаров, С.В., Дидык, Б.В.Современные стрелковые тренажеры и их комплексное применение в процессе огневой подготовки курсантов военных ВУЗов // Мир образования - образование в мире. 2016. № 3 (63). С. 193-198.

*Мавлянов Азизбек Нажот Угли, магистрант*

*факультет программной инженерии и компьютерной техники*

*Университет ИТМО, Россия, г. Санкт-Петербург*

## **ЭФФЕКТИВНАЯ РЕАЛИЗАЦИЯ ТРАДИЦИОННЫХ КОНЦЕПЦИЙ ООП С ИСПОЛЬЗОВАНИЕМ ПРОТОТИПНОГО ПРОГРАММИРОВАНИЯ JAVASCRIPT**

**Аннотация:** В настоящей статье отражены эффективные способы реализации традиционных концепций ООП (объектно-ориентированное программирование) с использованием прототипного программирования. Данные способы реализации ООП будут продемонстрированы на языке программирования JavaScript.

**Ключевые слова:** объектно-ориентированное программирование, прототипное программирование, объект, класс, функция.

**Abstract:** this article presents effective ways to implement traditional concepts of OOP (object-oriented programming) using prototype programming. These methods of implementing OOP will be demonstrated in the JavaScript programming language.

**Keywords:** object-oriented programming, prototype programming, object, class, function.

На сегодняшний день очень трудно представить экосистему веб-технологий без языка программирования JavaScript. Данный язык обладает сильными возможностями объектно-ориентированного программирования на основе прототипной модели. Благодаря этим возможностям наблюдается постепенный переход веб-разработчиков из других языков программирования в

экосистему JavaScript и активное использования данного языка. При переходе на данный язык среди разработчиков очень часто ведутся некоторые споры из-за различий в объектно-ориентированном JavaScript по сравнению с другими языками. Более того, наблюдается, что большинство разработчиков максимально стремятся реализовать традиционные концепции ООП используя существующие возможности JavaScript, что обуславливает актуальность данной работы.

Целью данной работы является демонстрация эффективной реализации концепций ООП с использованием прототипного программирования, позволяющая разработчикам применить функционал классического ООП на языке программирования JavaScript.

Необходимо отметить, что JavaScript – это язык, основанный на прототипах, который не содержит под капотом операторов класса (class), как, например, в C++ или Java [2]. Иногда это сбивает с толку программистов, привыкших к языкам с выражением класса. Вместо этого JavaScript оперирует прототипами и функциями для того, чтобы реализовать функционал традиционных классов. Определить класс так же просто, как определить функцию.

Прежде чем начать демонстрацию, выделим список основных понятий, которые наиболее часто используются в экосистеме ООП:

- Объект;
- Класс;
- Инкапсуляция;
- Абстракция;
- Наследование;
- Полиморфизм.

На рисунке 1 можно увидеть создание объекта «book», со свойствами, такими как автор (author), год публикации (year) и название (title) JavaScript. Значения свойств объектных литералов могут быть любыми типами данных,

такими как функциональные литералы, массивы, строки, числа или логические значения.

```
1  const book = {
2    title: "JavaScript: The Good Parts",
3    author: "Douglas Crockford",
4    year: 2020
5  };
```

Рисунок 1. Создания объекта в JavaScript

После создания объекта можно получить значения свойств и методов с помощью точечной записи. Например, мы можем получить значение заголовка с помощью «book.title». Мы можем также получить доступ к свойствам с помощью квадратных скобок «book[“title”]».

В JavaScript конструктор объекта такой же, как и обычная функция. Также его называют как «функция-конструктор» [4]. Он вызывается каждый раз при создании объекта. Функция-конструктор может быть использован с ключевым словом «new». На рисунке 2 можно увидеть кусок кода, в котором показано использование функция-конструктора для создания объекта «book1». Функция-конструктор объектов полезен, когда мы хотим создать несколько объектов с одинаковыми свойствами и методами.

```
7  function Book(title, author, year) {
8    this.title = title;
9    this.author = author;
10   this.year = year;
11  }
12
13  const book1 = new Book("JavaScript: The Good Parts", "Douglas Crockford", 2020);
14
15  console.log(book1);
16  |
17  // > Book {
18  //   title: 'JavaScript: The Good Parts',
19  //   author: 'Douglas Crockford',
20  //   year: 2020
21  // }
```

Рисунок 2. Создания объекта с помощью конструктор



В JavaScript класс – это не объект, а схема на основе, которой создаются объекты. Классы – это особые функции JavaScript [1]. Как показано на рисунке 3 функции могут быть определены с помощью выражения и объявления функций (function expression and declaration), а также классы могут быть определены точно таким же образом.

Существует метод «Object.create», который позволяет создать новый объект, используя существующий объект в качестве прототипа. На рисунке 3 можно увидеть реализацию вышесказанного.

```
23  const Book = function (bookName) {
24  |   this.bookName = bookName;
25  | };
26
27  let newBook = function (bookName) {
28  |   Book.call(this, bookName);
29  | };
30
31  newBook.prototype = Object.create(Book.prototype);
32  const book1 = newBook("OOP in JavaScript");
```

Рисунок 3. Реализация класса «Book»

Очень часто трактуется, что инкапсуляция – это сокрытие информации или данных [5]. Это относится к способности объекта выполнять свои функции без раскрытия каких-либо подробностей выполнения вызывающему. Другими словами, частная переменная видна только текущей функции и недоступна для глобальной области или других функций. На рисунке 4 приведен пример кода реализации инкапсуляции. В данном коде заголовок и автор видны только внутри области действия функции «Book», а метод «summary» виден вызывающему «Book». Таким образом, название и автор заключены внутри «Book».

```

34 const Book = function (title, author) {
35     let title = title;
36     let author = author;
37
38     return {
39         summary: function () {
40             console.log(`${title} written by ${author}.`);
41         },
42     };
43 };
44 const book1 = new Book("Douglas Crockford", "JavaScript: The Good Parts");
45 book1.summary();

```

Рисунок 4. Реализация инкапсуляции

Как известно, абстракция – это сокрытие реализации. Это способ скрыть детали реализации и показать вызывающему только основные функции. Другими словами, он скрывает несущественные детали и показывает только то, что необходимо внешнему миру. Отсутствие абстракции приведет к проблемам с ремонтнопригодностью кода [3]. На рисунке 5 приведен пример реализации абстракции в JavaScript. Из рисунка видно, что реализации методов «giveTitle» «giveSummary» скрыты от внешнего мира. В данном случае можно лишь обратиться к самим методам, а не к их реализации, так как внутренний механизм работы методов инкапсулированы.

```

47 const Book = function (getTitle, getAuthor) {
48     // Private variables / properties
49     let title = getTitle;
50     let author = getAuthor;
51     // Public method
52     this.giveTitle = function () {
53         return title;
54     };
55
56     // Private method
57     const summary = function () {
58         return `${title} written by ${author}.`;
59     };
60     // Public method that has access to private method.
61     this.giveSummary = function () {
62         return summary();
63     };
64 };
65 const book1 = new Book("Douglas Crockford", "JavaScript: The Good Parts");
66 book1.giveTitle(); // "JavaScript: The Good Parts"
67 book1.summary(); // Uncaught TypeError: book1.summary is not a function
68 book1.giveSummary(); // "JavaScript: The Good Parts written by Douglas Crockford."

```

Рисунок 5. Реализация абстракции

Как правило, JavaScript не является языком на основе классов. Несмотря на то, что слово «class» был введен в ES6 как синтаксический сахар, JavaScript под капотом использует прототипы для реализации ООП функционала [6]. В JavaScript наследование достигается с помощью прототипа. Этот шаблон называется шаблоном делегирования поведения или прототипным наследованием. На рисунке 6 можно увидеть код реализации прототипного наследования. В данном коде создается функция-конструктор «Vehicle» в качестве суперкласса. Далее, создается метод «start» класса «Vehicle». После создания данного метода создается класс «Car», который наследует класс «Vehicle». Внутри класса «Car» вызывается метод «call» класса «Vehicle». В данном случае метод «call» выполняет функцию супер-конструктора из классического ООП, передав ему свой контекст с помощью «this» и аргумент «name». Далее, реализуется наследование класса «Car» от класса «Vehicle». Для этого прототип «Car.prototype» класса «Car» приравнивается к результату метода «Object.create», на вход, которого передается прототип «Vehicle.prototype» класса «Vehicle». После этого создается метод «run» класса «Car». Так как класс «Car» наследует класс «Vehicle», внутри реализации метода «run» можно вызвать метод «start» класса «Vehicle» с помощью служебного слово «this». Далее, создаются два объекта «c1» и «c2» с помощью функция-конструктора «Car», на вход которого передаются такие аргументы как «Lada» и «Ravon». В конце вызывается метод «run» у обоих объектов «c1» и «c2» для вывода результатов. Из полученных результатов можно увидеть, что вызов метода «start» был произведен успешно, поскольку класс «Car» наследует практически все свойства и методы класса «Vehicle», в том числе и метод «start».

```

70 // Vehicle - superclass
71 function Vehicle(name) {
72 |   this.name = name;
73 | }
74 // superclass method
75 Vehicle.prototype.start = function () {
76 |   return "engine of " + this.name + " starting...";
77 | };
78 // Car - subclass
79 function Car(name) {
80 |   Vehicle.call(this, name); // call super constructor.
81 | }
82 // subclass extends superclass
83 Car.prototype = Object.create(Vehicle.prototype);
84 // subclass method
85 Car.prototype.run = function () {
86 |   console.log("Hi " + this.start());
87 | };
88 // instances of subclass
89 var c1 = new Car("Lada");
90 var c2 = new Car("Ravon");
91 // accessing the subclass method which internally access superclass method
92 c1.run(); // "Hi engine of Lada starting..."
93 c2.run(); // "Hi engine of Ravon starting..."

```

Рисунок 6. Реализация прототипного наследования

На рисунке 7 можно увидеть вышеописанную реализацию прототипного наследования в виде диаграммы. Данная диаграмма иллюстрирует взаимосвязь между классами и объектами, которые оперируют прототипами для реализации ООП функционала.



Рисунок 7. Диаграмма реализации прототипного наследования

Как известно, полиморфизм является одним из основных парадигм ООП. Если говорить кратко, полиморфизм – это способность вызывать один и тот же метод на разных объектах, и переопределять каждый из них чтобы они реагировали по-своему [3]. На рисунке 8 можно увидеть пример кода реализации полиморфизма в JavaScript. В данном примере создается функция-конструктор «book1». Далее, для него реализуется метод `summary` в прототипе. После этого создается еще один функция-конструктор «book2». Выражение «`Object.create(book1.prototype)`» приравнивается к прототипу данного конструктора. Таким образом осуществляется наследования «book2» от «book1». На данном этапе функция-конструктору «book2» будет доступен метод `summary` функция-конструктора «book1», поскольку «book2» наследует «book1». Несмотря на то, что метод `summary` уже определен в функция-конструкторе «book1», функция-конструктор «book2» переопределяет данный метод по-своему. Далее, можно увидеть аналогичную картину с функция-конструктором «book3». В конце кода создается массив `books` из объектов функция-конструкторов «book1», «book2» и «book3», и методом перебора «`forEach`» выводятся результаты вызовов метода «`summary`» из каждого объекта. Из результата можно увидеть, что каждый метод был действительно переопределен и вывел собственный результат, а не тот результат, который был изначально прописан в родительском методе «`summary`» функция-конструктора «book1».

```

95  let book1 = function () {};
96  book1.prototype.summary = function () {
97  |   return "summary of book1";
98  | };
99  let book2 = function () {};
100 book2.prototype = Object.create(book1.prototype);
101 book2.prototype.summary = function () {
102 |   return "summary of book2";
103 | };
104 let book3 = function () {};
105 book3.prototype = Object.create(book1.prototype);
106 book3.prototype.summary = function () {
107 |   return "summary of book3";
108 | };
109
110 var books = [new book1(), new book2(), new book3()];
111 books.forEach(function (book) {
112 |   console.log(book.summary());
113 | });
114 |
115 | // summary of book1
116 | // summary of book2
117 | // summary of book3

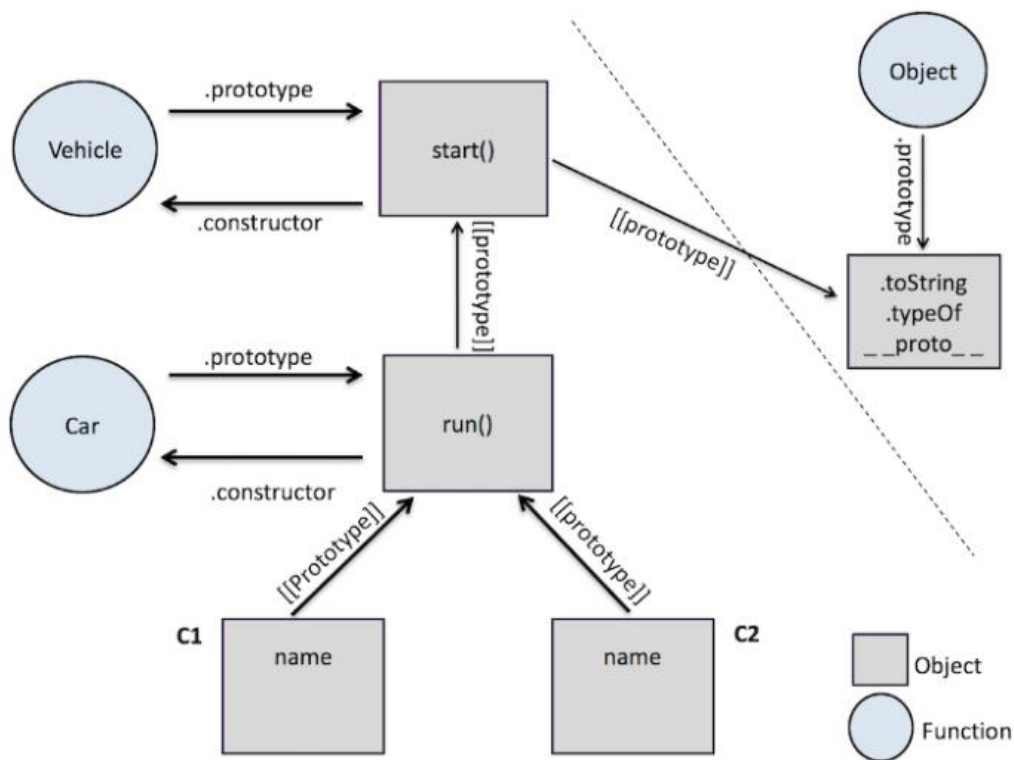
```

Рисунок 8. Пример кода реализации полиморфизма в JavaScript

В результате данной работы можно заключить, что используя существующие синтаксические элементы языка программирования JavaScript, достаточно эффективно можно реализовать практически все концепции классического ООП.

### Библиографический список:

1. Crockford, D. JavaScript: The Good Parts, First Edition – US. – 2008 Vol. 228. – P. 92 – 115.
2. Flanagan, D. JavaScript: The Definitive Guide, Sixth Edition – US. – 2011 Vol. 1019. – P.199 – 246.
3. Marijn, H. Выразительный JavaScript – США. – 2014 – №3 С. 34-73.
4. Patro, N.C. JavaScript — Inheritance, delegation patterns and Object linking [Электронный ресурс] Режим доступа: <https://codeburst.io/javascript-inheritance-25fe61ab9f85> (дата обращения: 07.10.2020).

5. Вступление в объектно-ориентированный JavaScript. [Электронный ресурс] Режим доступа: [https://developer.mozilla.org/ru/docs/Web/JavaScript/Introduction\\_to\\_Object-Oriented\\_JavaScript](https://developer.mozilla.org/ru/docs/Web/JavaScript/Introduction_to_Object-Oriented_JavaScript) (дата обращения: 07.10.2020).

6. П.А Васильев Обновление языка программирования javascript (es5) - escript 2015 (es6). [Электронный ресурс] Режим доступа: <https://cyberleninka.ru/article/n/obnovlenie-yazyka-programmirovaniya-javascript-es5-escript-2015-es6> (дата обращения: 07.10.2020).

*Рыжов Роман Олегович, аспирант 1 курса, юридический факультет, кафедра гражданского и предпринимательского права. Южно-Российский институт управления Российской академии народного хозяйства и государственной службы при Президенте Российской Федерации  
г. Ростов-на-Дону*

## **РАСТОРЖЕНИЕ ДОГОВОРА И ОДНОСТОРОННИЙ ОТКАЗ ОТ ЕГО ИСПОЛНЕНИЯ. ВОПРОСЫ СООТНОШЕНИЯ**

**Аннотация:** Статья посвящена исследованию проблемы смешения институтов «расторжения договора» и «отказа от договора» на практике. Уделяется внимание последствиям ошибочного смешения понятий и возможным причинам его возникновения, предлагаются пути разрешения упомянутой проблемы.

**Ключевые слова:** прекращение договора, расторжение договора, отказ от договора.

**Abstract:** the Article deals with the problem of mixing institutions "avoidance" and "withdrawal" in practice. Attention is paid to the consequences of erroneous confusion of concepts and possible causes of its occurrence, and ways to solve this problem are proposed.

**Keywords:** termination of the contract, termination of the contract, refusal of the contract.

Практика договорных гражданских правоотношений непременно связано не только с надлежащим исполнением сторонами принятых на себя обязательств по договору, но и с прекращением договорных отношений по различным основаниям. Действующий Гражданский кодекс Российской



Федерации предусматривает несколько возможных порядков прекращения гражданского правоотношения из договора, в их числе институты расторжения договора и отказ от договора (исполнения договора) или от осуществления прав по договору. Поскольку в настоящей статье не будут рассмотрены сходства и различия понятий и порядок «отказа от договора», «отказа от исполнения договора», «отказа от осуществления прав по договору» между собой, далее по тексту они будут объединены общим понятием «отказ от договора».

Ярко выраженных проблем правового регулирования на концептуальном уровне (в части самого существования различных порядков прекращения гражданских правоотношений из договора) не усматривается.

Однако, исходя из обсуждений в юридической среде, которые перекликаются с личным опытом профессиональной деятельности, приходится констатировать факт массового непонимания юристами принципиальных различий между понятиями и порядком «расторжения договора» и «отказом от договора».

Необходимо отметить, что в науке гражданского права до сих пор неоднозначно решается вопрос о возможности предусмотреть соглашением сторон право на односторонний отказ от обязательства либо на его одностороннее изменение, если сторонами обязательства являются стороны, не осуществляющие предпринимательскую деятельность [1].

Например, В.В. Витрянский полагает, что «лица, не занимающиеся предпринимательской деятельностью, не могут в соглашениях между собой предусмотреть право на односторонний отказ (либо изменение) обязательства» [2].

В связи с чем, в настоящей статье при упоминании случаев отказа от договора на основании предусмотренного договором права одной из сторон, имеются ввиду договоры между предпринимателями, где предоставление права на отказ от договора однозначно допустимо.

Действующее гражданско-правовое регулирование исходит из того, что расторжение договора предполагается возможным путем заключения

сторонами соглашения о расторжения договора, либо расторжения договора в судебном порядке, которое требует от стороны – инициатора расторжения доказать наличие основания для расторжения соответствующего вида договора, в то время как иные стороны договора вправе доказывать отсутствие таких оснований. Таким образом, расторжение договора происходит либо по соглашению сторон, либо в относительно сложном порядке – судебном. Инициатива стороны договора на его расторжение не может найти своё логическое завершение одностороннем порядке. Для завершения процесса прекращения договора необходимо деятельное участие последующего звена – контрагента или суда. Основанием для расторжения договора по соглашению или в судебном порядке является фактический состав с последовательным накоплением элементов, при котором накопление одного элемента открывает юридическую возможность накопления, следующего и т.д., пока не будут накоплены все элементы фактического состава [3].

Между тем, отказ от договора выражен в праве стороны в одностороннем внесудебном порядке инициировать и завершить прекращение гражданских правоотношений из договора, в случае если общими положениями закона или положениями для соответствующего вида договора такое право предусмотрено, либо же сторона наделена таким правом по условиям заключенного договора. То есть, отказ от договора также, как и расторжение в судебном порядке, возможен при наличии определенных условий, но может быть осуществлен исключительно волей стороны – инициатора прекращения отношений из договора.

Общим понятием более высокого порядка для рассматриваемых институтов является понятие «прекращение гражданского правоотношения из договора». Однако, на практике «расторжение договора» и «отказ от договора» зачастую объединяются понятием «расторжение договора», а не «прекращение договора».

Следствием этого являются договорные условия вне зависимости от вида договора, в которых составивший его юрист (или не юрист) пытаюсь

сформулировать условие о предоставлении стороне договора права на отказ от договора, вероятно желая подчеркнуть возможность прекращения договора во внесудебном порядке и её абсолютное значение, попутно путая понятия «расторжение договора» и «прекращение договора» изобретает формулировки примерно следующего содержания: «Арендатор вправе немотивированно и во внесудебном порядке расторгнуть настоящий договор по собственной инициативе путем направления Арендодателю соответствующего уведомления не позднее чем на 30 календарных дней до даты расторжения договора» или «Покупатель имеет право на одностороннее расторжение настоящего Договора до истечения срока его действия и без обращения в суд путем направления Поставщику уведомления о расторжении Договора. Договор считается расторгнутым при получении Поставщиком соответствующего уведомления». Между тем, для наделения стороны договора правом прекращения договора в одностороннем порядке, достаточно лишь указать на наличие у стороны права отказаться от договора, в понимании, изложенном в статье 450.1 Гражданского кодекса Российской Федерации.

Непонимание концептуальных различий между расторжением договора и отказом от договора также проявляется при выборе способа защиты права.

Например, покупатель, который полагает что ему был передан товар с существенными недостатками (заводскими), считает необходимым воспользоваться поименованным в пункте 2 статьи 475 Гражданского кодекса Российской Федерации способом защиты - отказаться от исполнения договора купли-продажи и потребовать возврата уплаченной за товар денежной суммы. Руководствуясь изложенным, покупатель направляет продавцу уведомление об отказе от договора и досудебную претензию (при необходимости) о возврате денежных средств, уплаченных за товар. Продавец, несогласный с такой трактовкой причин возникновения недостатков отказывается вернуть денежные средства. Указанное может стать причиной для обращения покупателя в суд с исковым заявлением к продавцу, где помимо требования о возврате денежных средств, как показывает практика, может быть заявлено требование о

расторжении договора в связи с существенным нарушением (что отдельно облагается государственной пошлиной).

Между тем, если основания для применения способа защиты по пункту 2 статьи 475 Гражданского кодекса Российской Федерации действительно были, то договор купли-продажи прекратился с момента получения продавцом уведомления об отказе от договора или в иной момент, если он был указан в условиях договора (в соответствии с положениями пункта 1 статьи 450.1 Гражданского кодекса Российской Федерации), а заявлять в исковом заявлении требование о расторжении договора не требуется. В результате заявления ненужного требования увеличивается сумма государственной пошлины, которую нужно оплатить, а также усложняется судебный процесс ввиду дополнительной нагрузки исковым требованием.

Кроме того, покупатель при действительном наличии оснований для отказа от исполнения договора по основаниям пункта 2 статьи 475 Гражданского кодекса Российской Федерации имеет возможность занять правовую позицию о том, что отказ от исполнения договора является сделкой, которую продавец, несогласный с отказом сперва должен оспорить, [4] что будет способствовать защите прав добросовестного покупателя от недобросовестного продавца. Вышеуказанный пример смешения институтов «расторжения договора» и «отказа от договора» может усложнить покупателю процесс защиты своих прав.

Причина такого непонимания концептуальных положений Гражданского кодекса Российской Федерации, вероятно кроется в том, что глава 29 носит название «изменение и расторжение договора» без упоминания отказа от договора или прекращения договора. Кроме того, в пункте 2 статьи 450.1 Гражданского кодекса Российской Федерации указано, что в случае **одностороннего отказа** от договора (исполнения договора) полностью или частично, если такой отказ допускается, договор считается **расторгнутым или измененным**. Термин прекращение договора или прекращения гражданских правоотношений договора в указанных положениях не используется (в отличие

от пункта 1 той же статьи). Исходя из прочтения приведенных положений можно усмотреть следующий ошибочный вывод и порочную логику – последствием одностороннего отказа от договора является расторжение договора, а, следовательно, понятие «расторжение договора» и «односторонний отказ от договора» являются тождественными, поскольку приводят к одинаковым последствиям. Кроме того, судебная процедура расторжения договора предусмотрена в качестве общего правила, что может являться еще одной причиной использования понятия «расторжение договора» вместо «отказ от договора».

Шагом к решению описанной проблемы может быть уточнение формулировок главы 29 Гражданского кодекса Российской Федерации, в том числе названия главы для целей более явного указания на различия между «расторжением договора и отказом от договора».

Менее глобальной мерой для разрешения проблемы является толкование. Ввиду распространенности отмеченного заблуждения, правоприменители видели множество вариаций условий договоров о праве на отказ от договора, а потому имеется возможность в большинстве случаев распознать в не самой точной формулировке договорного условия первоначальный замысел о предоставлении стороне договора права на отказ от договора в одностороннем порядке.

#### **Библиографический список:**

1. Новикова С.В. Односторонний отказ от исполнения обязательств // Власть закона. – 2018. - № 2.
2. Витрянский В. Судебное толкование некоторых новелл об исполнении обязательств и ответственности за их нарушение // Хозяйство и право. – 2017. – № 3 (Приложение).
3. Егорова М.А. Некоторые особенности реализации прав на изменение и расторжение договора в российском праве // Вестник университета имени О.Е. Кутафина. – 2019. - №4.

4. Решение Арбитражного суда Ростовской области от 04.12.2018 по делу А53-18912/18.

*Калбергенова Шолпан Болатовна, магистр педагогических наук, старший преподаватель, Казахский Национальный Педагогический Университет Им.*

*Абая, Казахстан, г. Алматы*

## **ПЕРСПЕКТИВЫ ИЗУЧЕНИЯ АНГЛИЙСКОГО ЯЗЫКА ДЛЯ ДЕТЕЙ**

**Аннотация:** Статья посвящена актуальной проблеме обучения детей английскому языку в процессе игровой деятельности на основе наглядности. Английский язык в школьном возрасте является актуальным направлением в методике, требующим новых подходов и нестандартных решений. В статье раскрываются основные стратегические направления планирования, организации и реализации рабочей программы для детей 6-7 лет при обучении английскому языку. В статье показано, как наглядно-игровая деятельность помогает решить задачу учителя по активизации познавательной деятельности детей в процессе обучения английскому языку, а также привить интерес к стране изучаемого языка через музыкальное сопровождение песен носителями языка. Обобщен практический опыт использования различных видов игр на основе наглядных пособий, выделены их составляющие.

**Ключевые слова:** дети, образование, английский язык, учеба.

**Annotation:** The article is devoted to the actual problem of teaching children the English language in the process of playing activities based on clarity. English at school age is an actual direction in the methodology, requiring new approaches and non-standard solutions. The article reveals the main strategic lines in planning, organizing and implementing a work program for children 6-7 years old when teaching English. The article shows how visual-play activity helps to solve the teacher's task to activate the cognitive activity of children in the process of teaching English, as well as instill interest to the country of the target language through the

musical accompaniment of songs by native speakers. The practical experience of using various types of games based on visual aids is generalized their components are highlighted.

**Key words:** children, education, English, study.

In modern times, all parents want to instill in their children a love of the English language. In addition, this is a reasonable decision. Good knowledge of the English language opens so many new doors. The ability to clearly express your thoughts in English and write competent letters is the key to success in many areas, from a successful career to expanding your personal horizons, as well as traveling. However, the most important thing for a child is to succeed in school, get an education, and then grow in the professional field. Therefore, this desire of parents is not at all groundless. Let us consider all possible future prospects of children in practice [1].

One of the beliefs of every parent is that knowledge of English gives children the opportunity to achieve success in their studies, and with some opportunities, even to study in foreign schools and universities [2]. This belief is not an empty phrase. Now in many educational institutions, noticing the student's desire for foreign languages, they can offer participation in cultural and educational exchange. For a student, this will be an unforgettable and rewarding experience, and there are quite a few companies organizing such student exchanges, the main thing is to clarify in advance the cost, terms and conditions of participation [3].

Cultural and educational exchanges are very interesting and informative programs. They allow the child not only to visit an English-speaking country, but also to live with a local family, communicate with children of their own age, and also attend school and courses. Such a trip can develop the child's passive knowledge, i.e. everything that the child studied at school, but never used in practice [4]. Organizing, selecting a family and a school, collecting documents and other issues is usually handled by teachers, or persons in charge of the trip. In terms of time, exchanges can last from 1 week to about 1.5 months. The cost of the program will also vary from



time to time: approximately from 1000 to 2000 USD. Considering all the benefits that the trip will bring, it is not that expensive. In return, the child receives invaluable knowledge and impressions for a lifetime [5].

Another perspective in terms of study appeared not so long ago. If earlier the opportunity to study in European or American educational institutions was only an unrealizable dream, now there are a number of international exams, passing which the dream becomes a reality. Some of them are TOEFL, IELTS, FCE, BEC, GMAT, KET, CAE, CPE, etc. Different educational institutions have different requirements. It all depends on the desired specialty, the level of language proficiency and goals. For example, a BEC (Business English Certificate) is required in many institutions with a business education. TOEFL and IELTS are globally recognized testing systems for General English. In addition, these exams are required for emigration purposes. Teens' language proficiency levels can be tested using the FCE (First Certificate in English) or CAE (Certificate in Advanced English) exams. For younger children, the YLE (Young Learners English Tests) exam is used [6].

Another perspective with a good knowledge of English is the opportunity to find a high-paying and prestigious job, and then rapid professional growth. This is closely related to previous education. By giving knowledge and skills to a child, each parent makes an invaluable contribution to his future. In the modern world, any profession is doubly valuable in combination with a foreign language, and at all important interviews they are sure to be interested in the level of knowledge of the English language. Many companies send their employees specifically for training and require a certificate at the end of the courses. Usually the Intermediate level is sufficient. In some cases, a higher level is required, i.e. either Upper-Intermediate or Advanced [7].

Interesting opportunities open up when traveling. While flying to distant countries is not difficult, many find a vacation abroad much more informative and interesting than just spending the whole vacation at home. Children usually make new acquaintances and make contact more easily, so a vacation in foreign countries can be a good incentive to gain additional knowledge in the field of English. Since

this is a generally recognized language of communication, you can always communicate with people from any other country [8]. Therefore, the prospect, without fear or shame, asking the waiter to bring a cup of coffee and the bill is no less pleasant. And it's even more pleasant to see how your children communicate with the same children from different countries of the world and have a great time!

Early learning advocates believe that English for children should be present in their lives almost from the first days. The second group of parents are sure that a foreign language should be learned exclusively in a natural environment; therefore, they make every effort to provide the child with appropriate conditions frequent travel, temporary residence in a foreign country, or postponing classes for an indefinite time. Some parents are convinced that English language classes should be started only when the child grows up, shows interest or independently understands the relevance of knowledge.

In most cases, any position of parents is due not only to internal beliefs or claims, but also to the life situation and circumstances that determine the need, goals, level and timing of language acquisition. Experts are convinced that you can start learning English at any age, the main thing is to do it correctly, taking into account external factors and the individual characteristics of the child. To increase the effectiveness of training, each individual case should be considered separately, sometimes it may be necessary to draw up an individual program for a particular child.

According to professional teachers who teach English for children in courses and in schools, it is advisable to start acquaintance and teaching a foreign language from 3-5 years old. At this age, children show a keen interest in everything new and unusual, especially since they have already formed a linguistic perception and an adequate idea of the environment. Children have mastered the basic concepts, possess the necessary vocabulary, therefore they can easily perceive and remember alternative names in English without additional explanation of the meaning of a word or concept [9].

Memory and thinking in children of middle preschool age is actively developing, thanks to which the teacher, with the help of special techniques and techniques, can concentrate and hold their attention on the subject for some time. Visual-figurative thinking of preschoolers determines their involvement in the process. By using imagination and imagination, you can achieve significant success in mastering a foreign language by a preschooler. An important condition is the ability of five-year plans for primitive manifestations of discipline and self-control, which is beneficial in organizing optimal conditions for the assimilation of new knowledge.

### **Библиографический список:**

1. Aganina T.A., Sherbakova T.N. Grammar of the English language: A textbook for 1st and 2nd year students / Otv. ed. Candidate of Philological Sciences, Assoc. O.F. Mironov. - M.: Jurist, 2004.
2. Kachalova K.N., Izrailevich E.E. Practical English grammar. - M.: YUNVES LIST, 1998.
3. Oksyukevich ED Book for reading. English textbook. - M.: Publishing house "Manager", 2005.
4. Just English. English for all: Textbook / Yu.L. Gumanova, V.A. Koroleva, M.L. Sveshnikova, E.V. Tikhomirova; Ed. T.N. Shishkina. - M.: Humanitarian knowledge, TEIS, 1996.
5. Just English. English for beginners. Basic course. Yu.L. Gumanova, V.A. Queen - Mac Ari, M.L. Sveshnikova, E.V. Tikhomirova. Ed. T.N. Shishkina. - M.: ICD "Zertsalo-M", 2002.
6. Reznik I.V., Fedotova I.G., Staroselskaya N.V., Tolstopyatenko G.P. English: textbook. - M.: TK Welby, Publishing house Prospect, 2005.
7. Sushinskaya S.I., Sushinskiy I.I. Law and business: Russian-English correspondences. Reference and study guide. - M.: GIS, 1999.
8. Sushinskiy I.I., Sushinskaya S.I. Practical course in modern English: Textbook. - M.: GIS, 2000.

9. English manual / comp. E.D. Oksyukevich. 2nd ed., Rev. and add. -M .:  
Spark, 2001

*Сопов Даниил Константинович, студент 1 курса «Финансового университета при Правительстве РФ», г. Москва*

*Лантева Е. В., научный руководитель, д.и.н., профессор, Финансовый университет при Правительстве РФ», г. Москва*

## **ПРОБЛЕМЫ СУЩЕСТВОВАНИЯ МОНГОЛЬСКОГО ИГА**

**Аннотация:** Монгольское нашествие на Русь – это значимое событие в отечественной истории, об ужасных последствиях которого знает практически каждый житель нашей страны. Однако в последнее время, с проведением детального анализа и появлением новых технологий, мнения современных историков разделились. В опровержение классического понимания тех событий возникло предположение об отсутствии Монгольского Ига как такового. Обе версии имеют своих сторонников, чье мнение основано на серьезных вещественных и устных доказательствах, подтверждающих их правоту. В этой статье мы постараемся развеять тень сомнений и выяснить, какое из данных представлений наиболее достоверное и правдоподобное.

**Ключевые слова:** Монгольское иго, исторические документы, противоречивые факты, доказательства, отечественная история, новая версия, мнение историков, достоверность.

**Abstract:** The Mongol invasion on Russia is a significant event in Russian history, the terrible consequences of which almost every inhabitant of our country knows about. Recently, however, with detailed analysis and the emergence of new technologies, the opinions of modern historians divide. In refutation of the classical understanding of those events, the assumption arose about the absence of the Mongol horde at all. Both versions have their supporters, whose opinion based on serious physical and oral evidence confirming their correctness. In this article, we will try to

dispel the shadow of doubts and find out which of these ideas is the most reliable and plausible.

**Keywords:** Mongol horde, historical documents, contradictory facts, evidence, national history, new version, opinion of historians, reliability.

В современном мире существует множество различных мнений и теорий о том, было ли на самом деле Монгольское Иго. Но, помимо этого, есть и еще одно предположение, в котором некоторые историки, по большей части современные, высказываются о том, что Монгольского нашествия могло и не быть вовсе. И сторонники классического понимания событий, то есть существования зависимости Руси от Золотой Орды, и противники этой гипотезы имеют серьезные вещественные и устные доказательства. Рассмотрим предположения обеих сторон и попытаемся выяснить, кто действительно прав в этом противостоянии, и есть ли шансы у новоиспеченной версии событий 13-15 веков на всемирное признание [1].

Разберём положения ученых и аналитиков, выступающих за теорию отсутствия существования Ига как такового. Их несогласие с общепринятой версией возникает из предположения о том, что данный период отечественной истории связан с принятием христианской веры, как мы знаем насильственным путём. То есть, многочисленные людские жертвы, разорения и разрушения городов - это прежде всего зачистка противников принятия новой религии и подавление их восстаний. Исходя из исторических документов, В. Дий [2] отмечал, что только в ходе крещения Киева, было убито большинство взрослого населения столицы. Оставляли в основном молодых, которые из-за недостатка эрудированности были готовы принять любую веру. Примерно такой же исход ожидал и все население страны в недалеком будущем. Протестующие выступали против введения христианства, так и возникали, по мнению сторонников новой истории, основные сражения того периода: битва на Калке, Куликовская битва, стояние на Угре и другие. Очень важным «звоночком» для ученых стала икона Сергея Радонежского «Куликовская

битва», на которой с обеих сторон изображены как будто бы русские войны (и по лицам, и по одежаниям), а само сражение напоминает скорее Гражданскую войну, нежели нападение иноземных захватчиков. Здесь же стоит отметить рисунок на гробнице Генриха Набожного, на котором в нижней части зарисовки, исходя из надписи, изображена «фигура татарина под ногами князя». Вот только у этого «татарина» полостью славянская внешность, а также оружие и одежания. Этот факт вызывает множество вопросов у современных историков [3].

Теперь рассмотрим самые весомые аргументы, и, конечно же, это документы. Во-первых, сохранилось (или же существует вообще) очень малое количество источников на языке оригинала, то есть монгольском. Более того, даже «в существующих источниках и местных былинах отсутствует информация о могучем народе, завоевавшем почти всю Евразию. Данные сведения содержатся, как не парадоксально, только в отечественных сказаниях и летописях» [4].

Второе важное замечание касается происхождения расы монголов. «В переводе с греческого, монгол означает «великий». Именно так древние греки называли потомков наших – славян» [5]. А самое главное, по замечаниям некоторых историков, современное государство Монголия появилась только в 1930-х годах, когда к проживавшим в пустыне Гоби кочевникам пришли большевики. Они убедили жителей страны, что те - потомки великой нации и их «соотечественник» создал в своё время Великую Империю, чему они очень удивились и обрадовались.

В-третьих, генетическая экспертиза, проведённая биологами и сравнивающая русских, татар и монголов выявила интересное противоречие. Так вот, в результате данного исследования, ученым удалось выяснить, что Поволжские, Сибирские, Крымские татары и русские имеют очень схожую генетику, тогда как с монголами (полностью центрально-азиатский генофонд) у обеих национальностей очень мало общего, «как будто два абсолютно разных мира». Это подтверждает, что «кровосмешения» на самом деле могло и не

быть. «Такой результат не дает оснований для гипотез о происхождении генофонда всех татар ни от монголов, ни от центрально-азиатских популяций в целом». В таком случае монголы не имеют отношения к зарождению татарской национальности.

Ну, и четвёртый не малозначительный факт - «Слово о погибели русской земли», где в одной из глав говорится: «...о православная Вера христианская...». Мало того, что в историческом контексте подразумевается словосочетание «правильное мнение», что равнозначно «правильной вере», то есть «правоверию», но никак не «православию». К тому же, слово «православие» появилось в русском лексиконе только в 17 веке после церковных реформ Никона, а значит данный документ был написан гораздо позже периода, который он описывает. Речь идёт о фальсификации источников. Конечно, неизвестно, сколько еще могло быть переписано документов, если таковые имеются, однако факт подделки данной летописи вызывает некоторые сомнения по поводу существования монгольского нашествия [6].

Итак, приверженцы теории об отсутствии Монгольского ига говорят, что историю пишут победители. По мнению некоторых из них, для того, чтобы скрыть ту жестокость, с которой было крещено Киевское княжество, и с целью пресечь все возможные вопросы, и было впоследствии придумано Монгольское иго. Следующие поколения были воспитаны по православным канонам, а история была переписана. В обновленном же варианте, всю жестокость коренных преобразований в стране возложили на злых кочевников-завоевателей. Что ж, их мнение тоже имеет место быть.

Но несмотря на факты, подтверждающие возможное отсутствие существования зависимости Руси от Орды, классики отечественной истории располагают не менее убедительными и, я бы сказал, наиболее достоверными данными. Одним из важнейших из них является найденные при раскопках в Любиче поминальные списки имён князей, погибших от татаро-монгольских захватчиков в период их нашествия. «Очень долгое время в Киево-Печерской обители поминали при церковных службах: "Князя Дмитрия Черниговского,



убиенного от татар за православную веру", "Князя Иоанна Путивльского, страстотерпца и чудотворца, убиенного от татар за Христианы", "Князя Дмитрия Курского, княгиню его Феодору и сына их Василия, убиенного от татар", "Князя Александра Новосильского, убиенного от татар за православную веру, и князя Сергея Александровича, убиенного от татар" и многих других». А сколько еще князей Орда держала в качестве заложников, сколько постоянно приезжали туда на поклон, унижая свою честь и достоинство. Нельзя забывать и о простых людях, миллионы из которых погибли от голода и холода, а также болезней по пути в рабство к Золотой Орде [7]. Современниками, в частности П. Карпини (итальянский францисканец, первым из европейцев, посетивший Монгольскую империю и оставивший описание своего путешествия), были обнаружены огромные захоронения безымянных черепов и костей на пути из России в половецкие степи.

Тут же следует упомянуть более логичный, в отличие от упомянутого выше, факт разрушения городов. Речь идет о набегах ханов на русские земли. Они убивали и грабили, забирали жён и детей к себе на Родину. Насиловали женщин на глазах у их мужей, а затем, сжигали опустошённые города дотла, не оставляя выжившим ровным счетом ничего. После этого «подростки, бабы и старики» отстраивали заново жилища, пахали на полях в поте лица своего, тратили абсолютно все свои силы, чтобы выжить и вовремя отдать положенную дань хану. Данные факты никак не относятся к принятию христианской веры и полностью опровергают выводы, сделанные в начале статьи. Разорение земель было абсолютно не выгодно князьям, пытавшимся крестить всю Русь. Однако, те же нашествия Неврюя, Батыея и других ханов и их последствия подтверждают «разорение и разрушение Мурома, Москвы, Коломны, Владимира...» и многих других городов. Они были опустошены до такой степени, что грабить становилось просто нечего: «Положиша всю землю пусту»

Ну, и самое весомое доказательство, конечно же, источники. Они главные исторические звенья между прошлым и будущим. Если бы данный период ассоциировался на самом деле с чем-то иным, и это хотели бы скрыть под

вымышленной ширмой, то вряд ли бы свет увидело то огромное количество литературных произведений, текстов, былин, летописей, картин, княжеских грамот, указов, упоминаний в иностранных источниках, а самое главное, понятий, вроде «баскак», «ярлык», «яса», и всем известных имен – Хан Батый, Чингисхан, Мамай, Неврюй и многих других правителей Золотой Орды [8].

Подводя итог, хотелось бы отметить, что факты существования Монгольского Ига более фундаментальные, логичные и, что немаловажно для истории, подкреплены множеством документов. События взаимосвязаны, а последствия реальны: историки находят останки городов Золотой Орды, упоминания набегов ханов встречаются и в отечественных летописях, и в европейских легендах, и, конечно, существует множество картин того периода, таких как «Куликовская битва», «Битва при Легнице», «Битва на реке Калке» и другие. Несомненно, все версии имеют место быть, и, возможно, какие-либо положения отечественной истории могут быть оспорены, но в этом и заключается специфика данной науки. Важно прислушиваться к различным мнениям, проверять их достоверность и, накладывая одно на другое, пытаться составлять правильную картину минувших событий. Именно это и стараются делать историки. А сейчас, одно можно сказать точно, россияне знают об этом ужасном периоде и всегда будут вспоминать о его страшных последствиях.

#### **Библиографический список:**

1. Гумилев Л.Н. Теория этногенеза. Великое открытие или мистификация? / Л.Н. Гумилев. - Москва: АСТ, 2013. - 703 с.
2. Дий В. Русь православная до принятия христианства и после/ В. Дий. - Москва: Библиотека, 2014. - 7 с.
3. Дмитриева Л. А., Лихачева Д. С. Изборник (Сборник произведений литературы Древней Руси) / Л. А. Дмитриева и Д. С. Лихачева // "Слово о погибели Русской земли» - М.: Худож.лит. - 1969. с739.
4. Левашов Н. В. Зримый и незримый геноцид/ Н. В. Левашов - Москва: Митраков, 2009. - 30 с.

5. Бередников Я. И. (ред.) Новгородская первая летопись старшего и младшего изводов / Я. И. Бередников // Полное собрание русских летописей. Том третий. Москва-Ленинград: «Издательство Академии Наук СССР». – 1950. - 628 с.

6. Шахматов А. А. (ред.) Ипатьевская летопись / А. А. Шахматов // ПСРЛ, Второй том. Издание 2-е. СПб. – 1908. - 392 с.

7. Балановская Е.В. Анализ генофонда татар Евразии / Е. В. Балановская, А. Т. Агджоян // Вестник Московского университета, серия «Антропология». - 2016. - №67. - 8 с.

8. Юрков А. Гумилёвская битва / А. Юрков // Исторический научно-популярный журнал «Родина». - 1989-1991. - №14. - с. 154.

*Мурсалбекова Лала Вагиф кызы, доцент, д.ф.н. по психологии  
Азербайджанский Государственный Педагогический Университет  
Азербайджан, г. Баку*

## **РОЛЬ ЭМОЦИЙ И ПАМЯТИ В АДАПТАЦИИ ОРГАНИЗМА**

**Аннотация:** В статье рассматриваются роль эмоций и памяти в адаптации организма. Научно-исследовательская работа раскрывает, как от предела возможностей центральных регуляторных механизмов зависит диапазон адаптации к различным воздействиям внешней среды. Анализируются основные закономерности участия механизмов памяти и эмоций в процессе адаптации человека к различным по степени экстремальности условиям.

**Ключевые слова:** эмоции, память, мозг, организм, информация.

**Abstract:** the article discusses the role of emotions and memory in the adaptation of the body. The research work reveals how the range of adaptation to various environmental influences depends on the limit of the Central regulatory mechanisms. The main regularities of the participation of memory and emotion mechanisms in the process of human adaptation to various extreme conditions are analyzed.

**Keywords:** emotions, memory, brain, body, information.

Широко распространенной является точка зрения о том, что от предела возможностей и надежности центральных регуляторных механизмов зависит диапазон адаптации к различным воздействиям внешней среды [6; 10]. В ряде работ [1; 7; 11; 12; 14; 15; 17] убедительно продемонстрированы основные закономерности участия механизмов памяти и эмоций в процессе адаптации человека к различным по степени экстремальности условиям. Память является

осевой функцией, образующей фундамент основных аспектов психики и составляет основу формирования программ приспособления. Память является фундаментом для психофизиологических механизмов, обеспечивающих индивидуальную адаптацию организма [12; 16].

В начале процесса адаптации к экстренно сложившейся ситуации, когда организм из-за недостатка информации не может отреагировать соответствующей или полностью адекватной специфической формой приспособительной реакции, активируются неспецифические процессы, включающие и механизмы эмоций. В настоящее время эмоции занимают особое место среди адаптационных долгосрочных реакций в онтогенезе человека и рассматриваются как реакции на ситуации [1; 9; 18; 19; 21]. Как закрепленная эволюцией целесообразная реакция - эмоция способствует адаптивному поведению, обостряет восприятие сигналов, ускоряет течение нейрофизиологических процессов, восполняя в определенных ситуациях дефицит информации. Важно подчеркнуть, что эмоции и возникли в процессе эволюции как инструмент, помогающий приспособиться к внешнему миру. При чрезвычайных обстоятельствах они сигнализируют организму о беде, мобилизуют все системы организма, делают его в таком напряжении сильнее. На этом этапе отрицательные эмоции выполняют защитную функцию. В связи с этим представляет интерес вопрос о сроках становления положительных и отрицательных эмоций. Предполагается, что первичные эмоции возникли в связи с циклическим чередованием двух кардинальных состояний организма: стадиями формирования и удовлетворения потребности. Анализируя этот вопрос, П. П. Блонский [8] подчеркивает значение памяти для эволюционного развития животного мира на эмоционально неприятные события и отмечает, что именно отрицательные эмоции служат основным фактором выживания, решая вопрос о вредности или полезности внешнего воздействия. Так, в наблюдениях психологов, педагогов и некоторых физиологов неоднократно отмечено более раннее появление в онтогенезе отрицательных эмоций по сравнению с положительными. Эта гетерохронность появления эмоций четко

указывает на самостоятельность обеспечивающих их специализированных механизмов. Косвенные данные в пользу этого допущения можно найти у некоторых философов, выдвигающих тезис о первичности страдания [8; 19].

Одной из последних является биологическая теория П. К. Анохина, согласно которой отрицательные эмоции возникают в результате рассогласования модели ожидаемых результатов с поступающей информацией о реальных результатах поведения, направленной на удовлетворение потребности. В случае их совпадения возникают положительные эмоции [2; 3]. По мнению большинства, на сегодня крайне важна разработка теоретических основ общей психофизиологии эмоций, генеза их мозговых механизмов и их влияния на деятельность в особо сложных и ответственных ситуациях.

В информационной теории эмоций П.В. Симонова эмоция есть отражение мозгом человека какой-либо актуальной потребности и вероятности её удовлетворения. Оценку вероятности субъект производит на основе врожденного и ранее приобретенного индивидуального опыта, непроизвольно сопоставляя информацию о необходимых для достижения цели средствах, времени и ресурсах с текущей информацией. Суть этой теории заключается в том, что чем сильнее потребность и больше дефицит сведений относительно вероятности удовлетворения этой потребности, тем более выражена эмоция. При этом, эмоции определяются не самим фактом существования этой потребности, а оценкой мозгом вероятности ее удовлетворения. Отрицательные и положительные эмоции неизбежно присутствуют в нашей жизни являются обязательными атрибутами нормального развития и существования организма. Тем не менее, столь очевидное разделение эмоций на положительные и отрицательные оказывается затруднительным при выборе объективных критериев такой дифференциации. По П. В. Симонову, отрицательные эмоции возникают при дефиците прагматической информации, а положительные – при избытке полученной информации по отношению к имевшемуся ранее прогнозу. Заметим, что такой подход к проблеме эмоций одинаково приложим и к

высшим, социально обусловленным потребностям человека, и к сравнительно элементарным реакциям на стимулы [19].

Данные анализа различных сфер деятельности человека, связанных с высоким эмоциональным напряжением, свидетельствуют о тесной взаимосвязи эмоций и памяти. Отмеченная многими авторами, специалистами педагогической и спортивной области [5; 9; 10; 20; 23] функциональная связь эмоций и памяти настолько тесна, что некоторые относят эмоции к центральным регуляторным механизмам памяти. В частности, выделяется особая форма памяти – эмоциональная память, которая обеспечивается соответствующими изменениями в структурах лимбической системы, составляющих комплексный нервный механизм эмоционального поведения. Согласно результатам нейрофизиологических и психофизиологических наблюдений, эмоциональные стимулы в обычных условиях запоминаются лучше, чем индифферентные [5; 7; 19].

Спорным остается вопрос о том, какие эмоции – положительные или отрицательные, более способствуют улучшению процесса запоминания. Некоторые исследователи придерживаются точки зрения З.Фрейда, который утверждал, что в памяти более прочно сохраняются события, связанные с приятными воспоминаниями, так как отрицательное активно вытесняется в подсознание [21]. Вместе с тем имеются данные, согласно которым неприятные, отрицательные эмоциональные состояния, сопутствующие запоминанию событий, оставляют более прочный след в памяти и составляют наибольшую часть воспоминаний [8; 21]. Нужно отметить, что, несмотря на различие взглядов, сторонники обеих точек зрения указывают на большую прочность памяти, связанной с эмоциональным воздействием. По-видимому, прав С. Л. Рубинштейн [18] говоря о том, что эмоционально насыщенное легче запоминается, чем нейтральное, но в одних случаях лучше запоминается приятное, в других – неприятное, в зависимости оттого, что именно в данном конкретном случае более актуально, более значимо в силу своего отношения к личности.

Наличие оптимального уровня эмоционального напряжения, играющего большую роль в предстартовых состояниях спортсменов, описано рядом авторов. В частности, результаты исследований Ахутиной Т.В. с соавторами [4] выявили зависимость памяти от уровня эмоционального напряжения, характерного для отдельных этапов соревнований. Наиболее низкие показатели памяти были отмечены в период наиболее высокого эмоционального напряжения на начальном этапе соревнований. Однако покой, отсутствие эмоционального напряжения также не лучшие условия для оптимального функционирования механизмов кратковременной памяти. Существует какой-то средний, оптимальный для этой функции уровень эмоционального напряжения, характеризующийся определенной подвижностью нервных процессов. По современным представлениям, наивысшие показатели памяти спортсмены имели на промежуточных этапах соревнований, характеризующихся некоторым спадом эмоционального напряжения, которое все же оставалось значительным. Отсюда следует, что не всякое повышение возбудимости ЦНС благоприятно для функционирования механизмов памяти [13; 21].

Известно, что одним из важных условий успешности процесса адаптации является соответствие имеющихся у человека социальных и биологических возможностей для переработки информации к скорости её поступления и количеству, которое в этих случаях может быть, как избыточным, так и недостаточным. Наоборот, несоответствие всего этого нередко служит непосредственной причиной разнообразных нарушений упорядоченных коммуникационных отношений человека, выражающихся в виде невротических расстройств [17].

Наиболее серьезным фактором, ограничивающим адаптированную психическую деятельность при «психической перегрузке», является недостаточность кратковременной памяти. Следует также отметить, что в процессе адаптации для направленного поиска информации и ее переработки информативные сведения должны содержать элементы новизны и быть хотя бы в небольшой мере прагматически неопределенными [22; 23]. Именно это во



многим предопределяет активность человека в той или иной ситуации. В условиях лишенной новизны монотонной и однообразной деятельности наблюдается как бы пресыщение ею. Функциональная активность барьера адаптации падает ниже уровня, обеспечивающего напряжение, и усиливается «автоматизированная» психофизиологическая активность. Для поддержания этого уровня в любой деятельности должны существовать новизна и непредсказуемость значения поступающей информации.

Здесь в известной мере заключен некий парадокс. С одной стороны, человек стремится к относительному адаптированному покою, а с другой - для его активной жизнедеятельности необходимо постоянное нарушение достигнутого уравновешенного состояния. Стимулом, будоражающим психофизиологическую активность человека и нарушающим психологическую идиллию спокойствия, помимо видимых внешних признаков, является внутренняя потребность в получении новой информации. В её основе лежат постоянно нарушающие адаптированное психофизиологическое состояние противоречия между стремлением человека и реальными возможностями, между ожидаемым и фактическим результатом того или иного действия.

Исходя из выше изложенного сделаем выводы:

1. Эмоция, как инструмент, способствует адаптивному поведению, восполняя в определенных ситуациях дефицит информации.
2. Эмоция есть отражение мозгом человека какой-либо актуальной потребности и вероятности её удовлетворения. Чем сильнее потребность и больше дефицит сведений относительно вероятности удовлетворения этой потребности, тем более выражена эмоция.
3. Отрицательные эмоции возникают при дефиците достоверной информации, а положительные – при избытке полученной информации
4. В обычных условиях эмоционально насыщенное легче запоминается, чем нейтральное, поэтому эмоции относят к центральным регуляторным механизмам памяти.

5. В зависимости от степени актуальности данной информации для личности, в одних случаях лучше запоминается приятное, в других – неприятное,

6. Средние уровни эмоционального напряжения благоприятны для функционирования механизмов памяти

7. Недостаточность кратковременной памяти является серьезным фактором, ограничивающим адаптацию при «психической перегрузке».

8. Для поддержания адаптации на уровне функциональной активности в любой деятельности должна быть новизна и непредсказуемость информации.

### **Библиографический список:**

1. Алёхин А.Н. Адаптация как концепт в медико-психологическом исследовании //Юбилейный сборник научных трудов (РГПУ им. А.И.Герцена), СПб., 2010, с. 27-32.

2. Анохин П.К. Системные механизмы высшей нервной деятельности/ М., Наука, 1979, 210 с.

3. Анохин П.К. Узловые вопросы теории функциональной системы. М., Наука, 1980, 198 с.

4. Ахутина Т.В., Игнатьева С.Ю., Максименко М.Ю., Полонская Н.Н. Методы нейропсихологического обследования детей 6-8 лет//Вестник Московского Университета, сер. 14, Психология. М., 1996, № 2, с. 51-58.

5. Бадыштов Б.А. Специфические характеристики здоровых добровольцев с различной реакцией на эмоциональный стресс//Физиология человека, 2002, т.28, №2, с. 55-62.

6. Березин Ф.Б. Психическая и психофизиолгич. адаптация человека/Л., Наука, 1988, 267 с.

7. Безшейко В.Г. Как память связана с эмоциями//Украин. Мед. Журнал, Киев, Морион, 2014.

8. Блонский П.П. Избранные педагогические и психологические исследования/М., Педагогика, 1979, Т.2, 399 с.

9. Богомолов А.М. Личностный адаптационный потенциал в контексте системного анализа// Психологическая наука и образование. 2008, №1, с. 67-73.
10. Василевский Н.Н., Сороко С.И., Зингерман А.М. Психофизиологические основы индивидуально-типологических особенностей человека//Механизмы деят. мозга человека. Часть1. Нейрофизиология человека. Под ред. Н.П.Бехтеревой. Л., Наука, 1988, с. 45.
11. Гизатулин А.Г., Элентух А.Г., Мулюкова Л.Н. Психоэмоциональные особенности личности студентов и их влияние на познавательную деятельность // Материалы конференции по эмоциональному стрессу. М., 1995, с. 61.
12. Голубева Э.А. Индивидуальные особ. памяти чел./М., Педагогика, 1993, 151 с.
13. Горбачевская Н.А., Фролова Е.Н., Антипин В.А. Нейробиологические закономерности дезадаптации когнитивной деятельности у студентов начальных курсов // Физиология человека, 2001, Т.18, № 5, с. 72-80.
14. Казин Э.М., Влияние психофизиологического потенциала на адаптацию к учебной деятельности // Физиология человека, 2002, Т.28, №3, с. 28-32.
15. Мамедов З.Г., Самедова Н.Ф. Моноаминергические механизмы реализации эмоционального стресса //Материалы Международной Междисциплинарной конференции. «Стресс и поведение». М., 2001, с. 31.
16. Медведев В.И. Взаимодействие физиологических и психологических механизмов в процессе адаптации// Физиология человека, 1998, т.24, №4, с. 7-15.
17. Реан А.А., Кудашев А.Р., Баранов А.А. Психология адаптации личности. Анализ. Теория. Практика. /СПб., Прам-Еврознак, 2008, 479 с.
18. Рубинштейн С.Л. Основы общей психологии/М., Педагогика, 1989, 488 с.
19. Симонов П.В. Эмоциональный мозг/М., Наука, 1981, 216 с.

20. Фарбер Д.А., Иматьева И.С. Влияние нейроэндокринных сдвигов на реализацию рабочей памяти у студентов // Физиология человека, 2004, т.25, №3, с. 97-104.

21. Флорес Ц. Память. Экспериментальная психология// Под ред. Фресс П., Пиаже Ж., вып.4/ М., Прогресс, 1973, с. 209-342.

22. Шабельников В.К. Психика как функциональная система/Алма-Ата, Мектеп, 1986, 272 с.

23. Шафыркин А.В. Компенсаторные резервы организма и здоровье населения в условиях хронических антропогенных воздействий и длительного психоэмоционального стресса// Физиология человека, 2003, т.29, № 6, с. 12-22.

*Чернова Анна Вячеславовна, магистрант, кафедра Организационного развития, Российский государственный гуманитарный университет, г. Москва*

## **ФОРМИРОВАНИЕ КАДРОВОГО РЕЗЕРВА КАК ГЛАВНАЯ ЗАДАЧА ПОВЫШЕНИЯ ЭФФЕКТИВНОСТИ ОРГАНИЗАЦИИ**

**Аннотация:** Кадровый резерв для всех современных организаций является основой для развития и расширения кадров компании. Кадровый резерв представляет собой один из ключевых элементов развития сотрудников и действует как система управления персоналом компании в целом. В статье отражена важность формирования кадрового резерва в современной компании и основные проблемы при формировании кадрового резерва и возможные их пути решения, так как снабжение высококвалифицированными кадрами, является частью кадровой работы в рамках сформированной системы управления в организации.

**Ключевые слова:** управление персоналом, кадровый резерв, управление кадрами, эффективность.

**Abstract:** The personnel reserve for all modern organizations is the basis for the development and expansion of the company's personnel. The personnel reserve is one of the key elements of employee development and acts as a personnel management system for the company as a whole. The article reflects the importance of forming a personnel reserve in a modern company and the main problems in the formation of a personnel reserve and their possible solutions, since the supply of highly qualified personnel is part of personnel work within the framework of the formed management system in the organization.

**Keywords:** personnel management, personnel reserve, personnel management, efficiency.

Современное общество претерпевает изменения, подчеркивающие острую необходимость в управленцах нового поколения – активных, творческих и энергичных работников, способных самостоятельно и оперативно решать задачи в различных условиях, готовых к высоким темпам работы и различным трудовым функциям.

Сегодня необходимость обучения и непрерывного развития и сотрудников уже не вызывает сомнений. В литературе активно обсуждаются методы и инструменты реализации указанной функции управления персоналом, в том числе – формирование кадрового резерва из наиболее перспективных работников компании, которое рассматривается как обязательное условие повышения эффективности действующих рабочих мест. Актуальность применения данного инструмента в системе управления персоналом обусловлена тем, что наличие кадрового резерва позволяет снизить риск принятия в организацию сотрудника, который не обладает требуемыми навыками для занятия конкретной должности. Формирование кадрового резерва, продвижение сотрудников из своей организации позволяет повысить лояльность работников организации, уровень благоприятности организационной культуры, что, как показывают исследования, также благоприятно влияет на эффективность деятельности компании в целом [1].

Развитие экономики в условиях нарастающего кризиса требует от руководителей организаций принятия своевременных мер, чтобы адаптироваться к происходящим изменениям. В данных условиях наибольшее значение приобретают компетентность и профессионализм управленческого персонала, а исходя из этого – вопросы, которые связаны с процессом обучения и развития персонала, в том числе с формированием и развитием кадрового резерва.

Рассмотрим само понятие «кадровый резерв». В настоящее время этот термин часто употребляется в сфере управления персоналом и науке. Кадровый резерв представляет собой группу работников (руководителей, специалистов),

способных занять руководящую позицию, отвечающих требованиям, предъявляемым должностью, прошедшие отбор и квалификационную подготовку, но еще не назначены на должность. Создание кадрового резерва на предприятии является инструментом эффективной управленческой политики [2].

Наличие подготовленных квалифицированных кадров помогает значительно снизить затраты компании на поиск кандидатов «извне», а также дальнейшую адаптацию в организации и позволяет сотрудникам развиваться внутри компании, продвигаясь по карьерной лестнице, что положительно сказывается на мотивации персонала, способствует снижению показателя текучести кадров и снижает риски отсутствия работника на руководящей должности [3]. Время на адаптацию значительно снижается, так как работник из группы резерва хорошо ознакомлен с особенностью и спецификой предприятия.

Отметим следующие положительные стороны формирования кадрового резерва:

- сотрудники связывают свой карьерный рост и перспективы со своей организацией, что способствует повышению уровня лояльности;
- значительно сокращается скорость поиска новых сотрудников;
- сокращение времени на адаптацию нового работника;
- уменьшение расходов на поиск сотрудника из внешних источников;
- высокий процент эффективности работы резервиста, так как на новую должность назначается уже проверенный человек, показавший высокие показатели;
- повышение эффективности сотрудников за счет того, так как видны реальные результаты коллег и их продвижение по карьерной лестнице.

Одним из успешных примеров управления формированием кадрового резерва компании может считаться программа «БС-250» для сотрудников организации Объединённой компании «РУСАЛ». Объединённая компания «РУСАЛ» является ведущей компанией в мировой алюминиевой отрасли,

крупнейшим производителем алюминия с низким углеродным следом. Организация насчитывает 43 предприятия на территории 13 стран [4].

Важнейшей ценностью компании является доверие к сотрудникам, которое позволяет делегировать полномочия и ответственность по принятию решений и их реализации. Поэтому, формирование кадрового резерва имеет колоссальное значение для данной организации. Большинство руководящих должностей укомплектовано благодаря продвижению по карьерной лестнице внутри компании, а не из найма из внешних источников.

Конкурсанты программы «БС-250» проходят всю цепочку производства - от входа сырья до выпуска готовой продукции, и на каждом этапе учатся ставить цели, видеть и решать проблемы, внедрять улучшения на основе подходов бизнес-системы. За три года больше 30% от общего числа конкурсантаов получили повышение или перешли на новую должность. В 2017 году 84 работника успешно окончили программу и 30 сотрудников помещены в кадровый резерв с отметкой приоритет [5].

Таким образом, АО «Русский Алюминий Менеджмент» создает свой внутренний кадровый резерв в виде трудового ресурса, который имеет высокий потенциал к занятию управленческих вакансий и способен к быстрому развитию и оперативному выполнению новых задач, что приводит к повышению эффективности работы предприятия.

В настоящее время система создания кадрового резерва должна носить систематический характер. Необходимо отметить, что любые меры по развитию персонала, в том числе такие как - формирование кадрового резерва, будут эффективны при максимальной лояльности работников к организации. Однако, нельзя забывать о сопровождении программы кадрового резерва работников компании различными системами стимулирования труда и мотивации персонала. В дальнейшем это позволит усовершенствовать систему управления персоналом, раскрыть потенциал каждого работника и улучшить деятельность организации на всех этапах работы.



### **Библиографический список:**

1. Дундарь М.А. Кадровый резерв как эффективный инструмент управления персоналом / М.А. Дундарь // Управление развитием персонала, 2008, №02(14), с. 103-110.

2. Кузнецова М.Н. Организационные резервы повышения эффективности предприятия / М.Н. Кузнецова // Организатор производства. 2015. № 1.

3. Кузнецова М.Е. Анализ и оценка эффективности формирования кадрового резерва в банке / М.Е. Кузнецова // Интернет-журнал «НАУКОВЕДЕНИЕ» Том 9, №2 2017.

4. Объединённая компания «РУСАЛ». О компании [Электронный ресурс]. Режим доступа: <https://rusal.ru> (Дата обращения: 14.10.2020).

5. Кадровый резерв Объединённой компании «РУСАЛ» [Электронный ресурс]. Режим доступа: <https://rusal.ru/career/reserve/> (Дата обращения: 14.10.2020).

*Вишнякова А. В., к. филол. наук, доцент кафедры «Лингводидактика и зарубежная филология», Севастопольский государственный университет, Россия, г. Севастополь*

## **МАРКЕРЫ КОНЦЕПТОСФЕРЫ ЛАРИСЫ ДЕНИСЕНКО**

**Аннотация:** В статье рассматривается концепт с точки зрения двух основных научных подходов – когнитивный и культурологический. В рамках первого подхода концепт понимается как широкое понятие, включающее в себя весь смысл слова (денотативный и конотативный), отражает представления носителей определенного языка и культуры. В основе культурологического подхода лежит приоритетный для современной науки интерес к специфике функционирования различных коммуникативных систем. Сама культура мыслится при этом как совокупность концептов и многочисленных связей между ними.

**Ключевые слова:** текст, литература, художественный стиль, автор, литературоведение, концептосфера, постмодернизм, культурология.

**Abstract:** The article deals with the concept from the point of view of two main scientific approaches – cognitive and cultural. In the first approach, the concept is understood as a broad concept that includes the entire meaning of the word (denotative and connotative) and reflects the ideas of native speakers of a particular language and culture. The cultural approach is based on the priority interest for modern science in the specifics of the functioning of various communication systems. Culture itself is thought of as a set of concepts and numerous connections between them.

**Key words:** text, literature, artistic style, author, literary studies, worldview, postmodernism, cultural studies.

Необходимость конкретизации термина «концепт» в отношении его функционирования в литературоведении обусловлена интеграционными процессами, происходящими в современной науке. Введенное в научный оборот С. Аскольдовым, оно освещалось многими учеными, стоявшими на различных исследовательских позициях (С. Аскольдовым, Д. С. Лихачевым, Ю. С. Степановым, А. Вежбицкой, Л. Пустовит, О. Селивановой, К. Кубряковой, О. Кагановой, В. Масловой, В. Карасиком, Г. Слишкиным, В. Никоновой и др.). При всем разнообразии определений концепта, можно вывести определенное обобщенное толкование этой дефиниции: единица познания и мысленного объяснения мира, отражающая культурную специфику определенного этнического сообщества.

Среди научных трактовок концепта можно выделить два магистральных подхода – когнитивный и культурологический. Представители первого из названных подходов рассматривают концепт как образование, широкое понятие, включающее в себя весь смысл слова (денотативный и конотативный), отражает представления носителей определенного языка (культуры) о феномене действительности, воплощенный в слове, которое вступает в различные ассоциативные связи. В когнитивной поэтике, соответственно, художественный текст изучается как продукт познавательной деятельности, где тропы характеризуются не только внутритекстовыми, но и коммуникативно-познавательными связями.

В основе культурологического подхода лежит приоритетный для современной науки интерес к специфике функционирования различных коммуникативных систем. Сама культура мыслится при этом как совокупность концептов и многочисленных связей между ними [4]. В области литературы культурологический подход к изучению концептов заключается в исследовании процессов смыслопоражения и динамических изменений внутри системы производитель – артефакт – потребитель [1]. «Производитель» и «потребитель» связаны артефактом. Артефакт (продукт, произведение) изобретается в

результате творческих усилий производителя (автора), который порождает продукт, и потребителя (читателя), потребляющего (воспринимающего) его. Несмотря на то, что термин «концепт» в значительной степени дублирует литературоведческое понятие мотива, символа, художественного образа и т. п., его употребление в области филологической науки является целесообразным, поскольку позволяет рассматривать литературу как динамическую систему, которая функционирует в коммуникативном акте между автором и реципиентом. В системах «культура» и «литература» концепты имеют много общего, однако не являются тождественными. В обоих случаях концепты составляют микромодель большого целого, однако в литературе возможности интерпретации концепта существенно ограничиваются инстанцией автора. В художественном произведении концепты образуют концептосферу, составляющую, по сути, ряд концептов, рассмотренный с точки зрения их сцепления, а характер функционирования концепта предопределяется включенностью первообраза, положенного в его основу, в «национальную ассоциативно-вербальную сетку» [1].

Концептосфера писателя составляет ядро его индивидуально-авторского стиля. Само понятие нуждается в конкретизации, учитывая многозначность понятия «стиль» в современной литературоведческой науке, в том числе разграничения его с такими дефинициями, как «творческая манера», «метод» и тому подобное. Сопоставление различных предлагаемых точек зрения дают основания для определения идиостиля как сложной системы формально-содержательных факторов, воспринимаемых в целостности, во всей полноте внутритекстовых и интертекстуальных связей. Ее своеобразие и место в литературном процессе могут быть определены только индуктивно-дедуктивным путем, то есть с учетом факторов микро - и макропоетики.

Концептосфера произведений Ларисы Денисенко в погной мере отражает авторские интенции, укорененные в имманентном национальном мировоззрении, ведь многочисленные постмодернистские приемы, дискретность и фрагментарность изложения, интертекстуальность, языковая

игра «скрывают» от читателя гуманистический пафос автора, ее стремление восстановить нарушенную иерархичность и осмысленность мироздания. Эти наставления вполне соответствуют теоретическим обобщениям, которые делает в отношении восточноевропейского, в частности русского постмодернизма Г.Мережинская: данный вариант постмодернизма использует внешнюю «оболочку» стиля с целью утверждения удельных национальных ценностей [3].

Концептосфера романистики Ларисы Денисенко, несмотря на отчетливую включенность проблематики в мировой постмодернистский контекст (изолированность человека, коммуникативная сложность, массовое сознание и борьба за власть интерпретаций), не менее отчетливо указывает на принадлежность автора именно к национальной культуре, предлагает индивидуально-авторские воплощения удельных культурных констант.

Здесь стоит подробнее остановиться на понятии константы, как его трактуют представители культурологического подхода в концептологии, в частности Ю. Степанов. «Константа в культуре - это концепт, существующий постоянно или, по крайней мере, очень длительное время. Кроме того, термину «константа» может быть придано и другое значение – «некий постоянный принцип культуры» [4; 5]. Далее для выражения понятия константы исследователь приводит разграничение концептов на «априорные (предопытные)» и «апостериорные (опытные, эмпирические)». Вслед за Лейбницем и Кантом, исследователь определяет концепты первого ряда как такие, которые обусловлены особенностями человеческого разума и являются его имманентными свойствами («единичность», «численность», «число»; «значимость» слов естественного языка; «цивилизация»). К апостериорным концептам соответственно относят «Любовь», «Вера», «Радость», «Свои – Чужие», «Родная земля» и другие. «Можно было бы предположить, – продолжает Ю. Степанов, – что абсолютными константами являются как раз концепты первого ряда из-за того, что они составляют неотъемлемую принадлежность ума. Однако, не менее постоянны – в своем ядре – и концепты второго ряда» [2; 4]. Следовательно, ядро концепта почти всегда может быть

соотнесено с доминантой определенной культуры, то есть глубинное представление, что мыслится ее носителями как необходимая, пусть и не всегда осознанная, предпосылка существования и данной культуры и данной человеческой общности. Пользуясь предложенной классификацией концептов, можно сказать, что в творчестве Ларисы Денисенко представлены оба названных типа. К априорным для носителей национальной (и, вероятно, и всечеловеческой) культуры относятся такие, как «память», «семья», «родители», «детство», «свои и чужие». К апостериорным – «Буратино», «Советский Союз», поскольку они напрямую связаны с опытом и историей определенного поколения, к которым, в первую очередь, обращается автор, и непонятны носителям других культур или, по крайней мере, воспринимаются ими как чужие, экзотические.

Концепты в художественном мире Ларисы Денисенко вступают в сложные связи, порой образуя фреймы. Этим обусловлена и структура данного ее романов, где концепты представлены блоками, с учетом тесных связей, что возникают между ними.

### **Библиографический список:**

1. Зусман В.Г. Диалог и концепт в литературе: Литература и музыка / Валерий Григорьевич Зусман. – Нижний Новгород: ДЕКОМ, 2001. – 168 с.
2. Ильин И.П. Постмодернизм // Современное зарубежное литературоведение (страны Западной Европы и США): концепции, школы, термины. Энциклопедический справочник. – М.: Интрада – ИНИОН. – 1996. – с. 259 – 268.
3. Мережинская Г.Ю. «Восточноевропейская модификация постмодернизма» // Филологические семинары. – Вып. 5. – К.: Киевский университет, 2002. – с. 16 – 25.
4. Степанов Ю.С. Константы: Словарь русской культуры: [опыт исследования] / Юрий Степанов. – М.: Школа «Языки русской культуры», 1997. – 720 с.

5. Степанов Ю.С. Концепт // Степанов Ю.С. Константы: Словарь русской культуры: [опыт исследования] – М.: Школа «Языки русской культуры», 1997. – с. 43 – 83.

*Кухто Игорь Семёнович, слушатель курсов повышения квалификации тренеров по хоккею, НГУ имени П.Ф. Лесгафта, Россия, г. Санкт-Петербург*

*Романов Михаил Иванович, старший преподаватель НГУ имени П.Ф. Лесгафта, Россия, г. Санкт-Петербург*

## **ОТБОР ХОККЕЙНЫХ АРБИТРОВ НА НАЧАЛЬНОМ ЭТАПЕ ПОДГОТОВКИ**

**Аннотация:** Цель исследования состоит в разработке рекомендаций по совершенствованию методики отбора хоккейных арбитров на начальном этапе подготовки. Методы исследования: педагогическое наблюдение; педагогическое тестирование; экспертная оценка; статистическая обработка полученных результатов. При помощи метода ранговой корреляции определялась взаимосвязь показателей специальной физической подготовленности, уровня развития функции внимания и успешности профессиональной деятельности. Исходя из результатов корреляционного анализа, выяснилось, что для хоккейных судей на начальном этапе подготовки существенное значение имеют показатели функции внимания и менее значимы показатели специальной физической подготовленности.

**Ключевые слова:** хоккей, подготовка, судьи.

Annotation: The purpose of the study is to develop recommendations for improving the methodology for selecting hockey referees at the initial stage of training. Research methods: pedagogical observation; pedagogical testing; expert evaluation; statistical processing of the results obtained. Using the rank correlation method, the relationship between indicators of special physical fitness, the level of development of the attention function and the success of professional activity was determined. Based on the results of the correlation analysis, it turned out that for



hockey referees at the initial stage of training, indicators of attention function are essential and indicators of special physical fitness are less significant.

**Keywords:** Ice hockey, preparation, referees.

Любое соревнование, в том числе и игра в хоккей, регламентируется правилами, за соблюдением которых следят спортивные судьи, и от их отбора, расстановки и, конечно, профессиональной подготовленности во многом зависит эффективность любой соревновательной деятельности [1, с. 56].

С целью определения наиболее важного вида профессиональной подготовки хоккейных судей было проведено исследование специальной физической подготовленности, показателей функции внимания и экспертная оценка качества судейства.

Для определения уровня специальной физической подготовленности группа начинающих судей сдавала нормативы на льду. Использовались следующие тесты: бег 40 м лицом вперед; бег 40 м спиной вперед; «пилоны» и «пять больших восьмерок». По сумме занятых мест было проведено ранжирование результатов. Места распределялись по наименьшей сумме рангов.

Показатели свойств внимания исследовались при помощи тестов на распределение и переключение внимания. Для определения скорости переключения внимания использовался тест «Таблицы Шульте». Для оценки распределения и переключения внимания использовался тест «Таблицы Горбова». Для оценки способности к распределению внимания использовался тест «Корректирующая проба». Результаты исследования функции внимания были ранжированы. Места распределялись по наименьшей сумме рангов.

Показатели профессиональной подготовленности определялись при помощи метода экспертных оценок. По результатам просмотра хоккейных матчей с участием начинающих судей, принимающих участие в исследовании, эксперты (судьи Всероссийской категории), определили ранг каждого судьи с точки зрения показателей качества судейства.

Для определения коэффициента ранговой корреляции показателей специальной физической подготовленности и успешности профессиональной деятельности, полученные результаты были обработаны с применением методов математической статистики. Результаты представлены в таблице 1.

Таблица 1. Взаимосвязь показателей специальной физической подготовленности и успешности профессиональной деятельности

№	Показатели СФП	Экспертная оценка
1	1	8
2	2	5
3	3	11
4	4	7
5	5	4
6	6	3
7	7	12
8	8	6
9	9	1
10	10	10
11	11	9
12	12	2
$r = - 0,18$		

Из результатов таблицы 1 следует, что показатели уровня специальной физической подготовленности не имеют статистической взаимосвязи с показателями успешности профессиональной деятельности.

В процессе дальнейшей статистической обработки был определён коэффициент ранговой корреляции показателей распределения внимания и успешности профессиональной деятельности. Результаты представлены в таблице 2.

Таблица 2. Взаимосвязь показателей распределения внимания и успешности профессиональной деятельности

№	Распределение внимания	Экспертная оценка
1	1	4
2	2	3
3	3	5
4	4	2
5	5	1

6	6	6
7	7	9
8	8	10
9	9	11
10	10	7
11	11	12
12	12	8
$r = 0,76$		

Из результатов, представленных в таблице 2 можно сделать вывод о том, что показатели распределения и переключения внимания и успешности профессиональной деятельности имеют существенную положительную взаимосвязь.

Исходя из полученных результатов, можно предположить, что для судей существенное значение имеют показатели функции внимания и менее значимы показатели специальной физической подготовленности.

Таким образом, рекомендуется, в процессе отбора хоккейных судей на начальном этапе подготовки использовать не только тесты по физической подготовке, но и психологические методики, позволяющие судить о психологической предрасположенности к избранному виду деятельности [2, с. 66].

#### **Библиографический список:**

1. Зуев, В.Н. Спортивный арбитр: учеб. пособие для студентов, обучающихся по специальности 022300 - Физ. культура и спорт / В.Н. Зуев. - М.: Советский спорт, 2004. – 380 с.
2. Поляков, А.А. Психология судейства в хоккее на льду / А.А. Поляков, Л.В. Кирсанова. - М.: Советский спорт, 2012. – 84 с.

*Ковалев Сергей Михайлович, заместитель начальника кафедры огневой и тактико-специальной подготовки Сибирского юридического института МВД*

*России, полковник полиции*

*Ильин Юрий Иванович, старший преподаватель кафедры огневой и тактико-специальной подготовки Сибирского юридического института МВД России,*

*подполковник полиции*

## **О НЕОБХОДИМОСТИ ВОСПИТАНИЯ ТАКТИЧЕСКОЙ КУЛЬТУРЫ У СОТРУДНИКОВ ПОЛИЦИИ**

**Аннотация:** Несмотря на появления технических средств контроля за состоянием безопасности общественного порядка, роль сотрудников полиции наружных служб остается ведущей, когда дело касается пресечения преступлений и задержания лиц их совершивших. Одновременно имеет место статистика объективного снижения численности личного состава указанных подразделений. Данные обстоятельства требуют от каждого полицейского повышенного надлежащего уровня подготовки, а конкретно, тактической грамотности при реализации оперативно-служебных задач в ходе повседневного несения службы. В целях предотвращения потерь возникает необходимость в совершенствовании уровня тактической подготовки сотрудников на уровне воспитания у них определенной тактической культуры.

**Ключевые слова:** задержание правонарушителя, общественный порядок, правонарушение, профессиональная подготовка, риск, соблюдение законности, тактика задержания.

**Abstract:** Despite the advent of technical means of monitoring the state of public order, the role of the police officers of the external services remains the leading when it comes to stopping crimes and detaining the perpetrators. At the same

time, there are statistics of objective reduction in the number of personnel of these units. These circumstances require every police officer to be trained appropriately, specifically, tactical literacy in the implementation of operational and service tasks during day-to-day service. In order to prevent losses, there is a need to improve the level of tactical training of staff at the level of education of a certain tactical culture.

**Keywords:** detention of the offender, public order, offense, training, risk, compliance with the rule of law, detention tactics.

Опираясь на многогранность направлений деятельности, подразделения полиции наделены рядом обязанностей, в которые входит обеспечение безопасности граждан и охрана общественного порядка.

В 2019 году с помощью технических средств аппаратно-программных комплексов раскрыто более 19 тысяч преступлений, зафиксировано порядка 12,5 миллиона правонарушений. Большое применение получил правоохранительный сегмент аппаратно-программного комплекса «Безопасный город», с внедрением современных технологий и средств видеонаблюдения, в том числе с функцией распознавания лиц в потоке, расширяются возможности розыскной работы [1]. Вместе с тем, основная нагрузка по обеспечению должного уровня безопасности и охраны общественного порядка по-прежнему лежит на сотрудниках полиции, осуществляющих несение службы в наружных нарядах. Так, за минувший год нарядами патрульно-постовой службы раскрыто более 63 тысяч преступлений, задержано свыше трёх тысяч лиц, находившихся в розыске [2]. Таким образом, на сегодняшний день эффективность работы живых сотрудников полиции более чем в три раза превышает эффективность «электронных полицейских».

Чтобы понять, какими усилиями полицейским дается такая эффективность, нужно вспомнить, что за минувшее десятилетие такие наружные службы полиции, как патрульно-постовая и дорожно-патрульная, претерпели сокращение штатов почти на 50% к штатной численности 2011 года. А такую эффективную структуру по раскрытию преступлений и

задержанию преступников, как вневедомственная охрана, МВД России утратило в 2016 году.

В сложившихся условиях существенно повышается роль каждого сотрудника и руководителя подразделения в реализации задач, возложенных на полицию. Огромное значение здесь играет психологическая и физическая готовность и способность сотрудников полиции применять боевые приемы борьбы, специальные средства и огнестрельное оружие при выполнении оперативно-служебных задач, выбранной тактики действий, практических умений и навыков обеспечения личной безопасности во многом определяет действия наряда в особых условиях, в частности при задержании вооруженных преступников.

К сожалению, личный состав органов внутренних дел МВД России продолжает нести потери, львиная доля которых приходится на задержание вооруженных преступников, или при отражении нападения на сотрудников полиции либо граждан. Одной из основных причин травмирования и гибели полицейских является слабая тактическая подготовка сотрудников и ошибочный выбор тактического приема при решении полицейскими оперативно-служебной задачи.

Несомненно, что на современном этапе неизмеримо возросла ответственность МВД перед государством и населением за обеспечение в стране надлежащего общественного порядка и безопасности. Ежегодно на территории Российской Федерации совершается значительное количество преступлений и ни для кого не секрет, что наиболее опасны преступления, совершаемые с применением оружия, которое чаще всего используют лица, покушающиеся на совершение разбойных нападений, вымогательства и убийств. Огнестрельное оружие в руках любого из перечисленных представляет серьезную угрозу для общественного порядка, здоровья и безопасности граждан. Поэтому быстрые и решительные действия по обезвреживанию вооруженных преступников являются приоритетными. Данное

научное исследование призвано повысить эффективность сотрудников полиции при реализации такого рода мероприятий.

Как можно видеть из ранее проведенных исследований [4], для успешного комплексного противодействия вооруженным преступникам необходимо все проводимые мероприятия, несмотря на условия возросшего риска и повышенной опасности, осуществлять в соответствии со следующими принципами:

1. Строжайшее соблюдение законности является залогом успешного проведения задержания. В первую очередь это связано с тем, что в ходе задержания часто применяется оружие, различные специальные и технические средства и т.д. Объем и интенсивность применения таких средств должны быть строго адекватными реально складывающейся ситуации и характеру действий задерживаемых. Использование указанных средств не должно выходить за рамки норм, установленных законами и подзаконными актами. Важно помнить, что их применение преследует цель не причинение вреда задерживаемым, а обеспечение необходимых условий для их задержания.

2. Минимальный риск. В практике не так уж редки случаи, когда при задержании вооруженных преступников гибнут и получают ранения сотрудники органов внутренних дел. Это является следствием:

- слабой организации мероприятия;
- тактически безграмотных действий участник задержания;
- низкого уровня подготовленности сотрудников органов внутренних дел;
- недостаточной компетентностью сотрудников ОВД, отвечающих за служебную подготовку;
- низкой технической оснащенности подразделений ОВД;
- неоправданного риска.

При задержании вооруженного преступника всегда присутствуют элементы риска. Этот риск, в первую очередь, связан с возможным получением телесных повреждений сотрудниками полиции и может быть либо

оправданным, либо нет.

В тех случаях, когда использованы все возможности, однако подавить активное сопротивление преступников или задержать их не удалось и результатом дальнейших действий преступников может быть гибель людей или иные тяжкие последствия, сотрудники полиции осуществляют задержание, рискуя собой. Такой риск, по нашему мнению, можно считать оправданным.

Однако на практике имеют место факты, когда при задержании полицейские выбирают такой вариант действий, в результате чего рискуют собой значительно больше, чем это вызвано обстоятельствами задержания и возможными последствиями действий преступников. Такой риск оправданным, на наш взгляд, считать нельзя.

### 3. Недопустимость причинения вреда третьим лицам.

Задержание ни при каких условиях нельзя считать успешным, если в ходе его пострадали граждане. С тем, чтобы не допустить подобных случаев, полицейские должны обеспечить отсутствие на месте проведения задержания посторонних. Если их эвакуация невозможна (как правило, в крупных городах, где на небольшой территории концентрируются значительные массы населения), должны быть обеспечены все необходимые условия, исключающие возможность причинения им физического вреда, вплоть до отказа от задержания.

### 4. Наступательный характер действий при проведении задержания.

Независимо от обстановки, складывающейся в месте задержания, действия полицейских должны носить активный, целенаправленный и упреждающий характер. Каждый элемент задержания должен последовательно продвигать сотрудников к поставленной цели.

Согласно ранее опубликованных материалов, можно утверждать, что залогом успешного проведения задержания вооруженных преступников являются:

- качественно организованная огневая, физическая и психологическая подготовка в подразделении [5];



– организованное отдельно от других видов подготовки обучение сотрудников тактическим приемам проверки, осмотра и задержания правонарушителей и лиц, подозреваемых в совершении преступлений, а также действию полицейских в тактически сложной обстановке (темное время суток, проверка лиц с агрессивным поведением и т.п.) [6];

– лаконичный, предметный инструктаж нарядов при заступлении на службу [5];

– компетентная волевая роль старшего наряда (руководителя патрульной группы, старшего сектора), обладающего положительным практический опыт [6];

– грамотное руководство силами и средствами, и организация их своевременного взаимодействия дежурной сменой дежурной части [5];

– четкий бескомпромиссный контроль руководителей подразделения за несением службы нарядами полиции [6].

В ходе анализа чрезвычайных происшествий с личным составом строевых подразделений полиции, авторы пришли к убеждению, что сотрудники полиции, принимающие участие в задержании вооруженных преступников, должны не просто хорошо владеть соответствующими тактическими приемами и методами, но и быть проникнутыми культурой тактики. Это значит, что полицейский должен сознательно принимать необходимость владения и совершенствования своего тактического мастерства как залога своей служебной эффективности. Такое сознательное приятие должно проявляться как на занятиях по служебной подготовке, так и в самостоятельной работе над совершенствованием тактических приемов, особенно в части проработки их детализации. Полицейский должен отчетливо понимать, что тактические детали жизненно важны для него, так как являются неотъемлемыми составляющими успешного выполнения служебных обязанностей.

Процесс обучения сотрудников ОВД правильным действиям в условиях силового задержания, в том числе тактическим способам обеспечения личной и

профессиональной безопасности сложен и многообразен.

Исходя из общих закономерностей управления процессом профессионального совершенствования полицейского, в служебной подготовке должны творчески использоваться методы развития и совершенствования профессионально-прикладных и специальных знаний, умений и навыков, физических и психических качеств.

Хотелось бы отметить, что тактика задержания вооруженных преступников составляет лишь часть общей системы подготовки сотрудников полиции. Она тесно связана со многими направлениями подготовки полицейских, в том числе с процессом формирования правильных динамических стереотипов в условиях силового задержания. Она входит в большую глубокую отрасль, которую смело можно назвать служебной культурой сотрудника органов внутренних дел.

#### **Библиографический список:**

1. Комплексный анализ состояния преступности в Российской Федерации по итогам 2019 года и тенденции ее развития: аналитический обзор / М.В. Гончарова, М.М. Бабаев, В.И. Шиян, Ю.В. Тарасова, Г.Ф. Коимшиди, В.Г. Смирнов, Г.Э. Бицадзе, А.А. Малиенко, Н.Н. Дьяченко, А.Г. Мусеибов. – URL: <https://xn--b1aew.xn--p1ai/reports/item/19412450> (Дата обращения 19.04.2020).

2. Ежегодное расширенное заседание коллегии МВД России 26.02.2020 - URL: <http://kremlin.ru/events/president/news/62860> (дата обращения 20.05.2020).

3. Особенности проведения поисковых мероприятий и задержания преступников в различных условиях: отчет о НИР (заключительный) / М.В. Крысин, С.В. Шапавалов, А.В. Черкашин, С.И. Ольмезов. Хабаровск: ДВЮИ МВД России, 2018 // Электронный ресурс ведомственной сети МВД России URL: [http://10.5.0.15/onti/niokr/2018/dv/DV\\_2442.pdf](http://10.5.0.15/onti/niokr/2018/dv/DV_2442.pdf) (дата обращения 27.05.2020).

4. Особенности подготовки сотрудников органов внутренних дел, привлекаемых к проведению специальных операций: отчет о НИР (заключ.) /

С.М. Ковалев, В.А. Якушев, А.Н. Афанасенко, Ю.И. Ильин, В.Н. Крупин, А.Е. Бельский. Красноярск: СибЮИ МВД России, 2018 - URL: [https://www.elibrary.ru/download/elibrary\\_35581141\\_86768014.pdf](https://www.elibrary.ru/download/elibrary_35581141_86768014.pdf) (дата обращения 13.10.2020).

5. О вопросах обеспечения личной безопасности сотрудников полиции: / С.М. Ковалев, А.В. Иккерт. Красноярск: Материалы XXIII международной научно-практической конференции. В 2-х частях. Ответственный редактор Д.В. Ким. 2020. С. 155-157. СибЮИ МВД России, 2020 - URL: [https://www.elibrary.ru/download/elibrary\\_42790202\\_45720345.pdf](https://www.elibrary.ru/download/elibrary_42790202_45720345.pdf) (дата обращения 13.10.2020).

6. Особенности подготовки сотрудников полиции к действиям по проверке транспортных средств, водителей, пассажиров в ходе оперативно-поисковых мероприятий: / Ю.И. Ильин Красноярск: В сборнике: Актуальные проблемы борьбы с преступностью: вопросы теории и практики. Материалы XXII международной научно-практической конференции: в 2 частях. Ответственный редактор Н.Н. Цуканов; Федеральное государственное казенное образовательное учреждение высшего образования «Сибирский юридический институт Министерства внутренних дел Российской Федерации». 2019. С. 229-231. СибЮИ МВД России, 2019 [https://www.elibrary.ru/download/elibrary\\_39141238\\_33482949.pdf](https://www.elibrary.ru/download/elibrary_39141238_33482949.pdf) (дата обращения 13.10.2020).

*Васильева М. А., доцент кафедры криминалистики*

*Московская академия Следственного Комитета Российской Федерации,*

*кандидат юридических наук, подполковник юстиции*

## **СПЕЦИАЛИЗИРОВАННЫЕ СЛЕДСТВЕННО-ОПЕРАТИВНЫЕ ГРУППЫ ПО ПРОВЕРКЕ СООБЩЕНИЙ И ПРИ РАССЛЕДОВАНИИ ЭКОЛОГИЧЕСКИХ ПРЕСТУПЛЕНИЙ**

**Аннотация:** в статье обосновывается предложение о создании специализированных следственно-оперативных групп для обеспечения проверки сообщений и расследования экологических преступлений. Автором предлагается классификация следственно-оперативных групп с учетом существующих видов экологических преступлений, а именно: по экологическим преступлениям, связанным с незаконным изъятием природных ресурсов; по экологическим преступлениям, не связанным с незаконным изъятием природных ресурсов. Одним из результатов внедрения практики использования специализированных следственно-оперативных групп по экологическим преступлениям может стать оптимизация процесса проверки сообщений и расследования уголовных дел данной категории.

**Ключевые слова:** следственно-оперативная группа, следователь, экологические преступления, расследование преступления; природные ресурсы.

**Abstract:** the article justifies the proposal to create specialized investigative and operational teams to investigate environmental crimes. The author proposes a classification of investigative and operational teams taking into account existing types of environmental crimes.

**Keywords:** investigative-operational group, investigator, environmental crimes, investigation of crime; natural resources.

Традиционно одной из основных организационно-тактических форм взаимодействия следователя с органами дознания является его совместное участие в составе следственно-оперативной группы (далее – СОГ) [5, с. 72] при рассмотрении сообщения о преступлении или в ходе расследования преступления. В практике органов внутренних дел существует два вида СОГ, которые утверждены ведомственной инструкцией:

1. Дежурная – для производства неотложных следственных действий и оперативно-розыскных мероприятий непосредственно после поступления сообщения о преступлении. Ее состав обычно включает следователя (дознателя), сотрудников оперативных, экспертно-криминалистических и иных подразделений полиции, специалиста-кинолога.

2. Специализированная – для раскрытия отдельных тяжких и особо тяжких преступлений, серийных преступлений, преступлений прошлых лет и других преступлений, а также для производства расследования и оперативного сопровождения конкретного уголовного дела.

Экологические преступления имеют свою специфику [8, с. 348]. Достаточно ярко она проявляется в особенностях объекта посягательства – в виде природных ресурсов (деревья, кустарники, дикие животные, рыбы и т.д.), а также круге лиц, вовлеченных в сферу расследования таких преступлений, к которым относят не только должностных лиц органа расследования, но и государственных органов, осуществляющих контроль и надзор за экологической сферой, специфике взаимосвязи экологических преступлений с преступлениями, квалифицируемыми по другим главам УК РФ (например, ст. 238 УК РФ «Производство, хранение, перевозка либо сбыт товаров и продукции, выполнение работ или оказание услуг, не отвечающих требованиям безопасности» [7, с. 45-48]).

Не вызывает сомнения в достоверности то обстоятельство, что следователь не может обладать всей полнотой знаний, умений и навыков, необходимых в расследовании неопределенного круга преступлений. Механизм любого вида преступлений преступления, как и его расследование, существенно отличаются друг от друга, поэтому знать нюансы каждого из них, для следователя проблематично. Кроме того, выполнять грамотно и быстро непосредственные действия по обнаружению, фиксации, изъятию и исследованию следов экологических преступлений с использованием современных высокотехнологичных дорогостоящих технических средств следователю становится все сложнее [3, с. 504-509]. В этой связи, мы полагаем, что следователю необходимо обладать определенными экологическими знаниями: в описании экологических объектов, могущих быть предметом преступного посягательства, условиях их изъятия и хранения; законодательной регламентации правил пользования и охраны и т.д.

Учитывая изложенное, полагаем необходимым для раскрытия и расследования экологических преступлений создание специализированных следственно-оперативных групп, о чем высказалось подавляющее большинство респондентов проводимого нами анкетирования следователей, дознавателей, сотрудников уголовного розыска, подразделений экономической безопасности и противодействия коррупции, экспертов-криминалистов (93%).

Среди ученых в области криминалистики и теории управления есть не мало обоснованных предложений о создании специализированных следственно-оперативных групп по расследованию определенных видов и групп преступлений, а также о введении специализации следователей, их обучения и повышения квалификации [1, с. 111-114; 4, с. 99-101; 6 с. 96]. В настоящее время имеется специализация следователей по расследованию преступлений в сфере экономики; в отношении несовершеннолетних; по дорожно-транспортным преступлениям и ряду других групп (видов) преступлений. Аналогичная специализация имеется и в подразделениях уголовного розыска, а также подразделений экономической безопасности и

противодействия коррупции МВД России, что оправдано спецификой совершения, выявления и расследования указанных преступлений.

Поэтому целесообразно создавать специализированные следственно-оперативные группы по расследованию экологических преступлений с включением в их состав следователей (дознавателей) и сотрудников оперативных подразделений, специализирующихся на исследуемой категории преступлениях. При этом стоит рассматривать вопрос создания СОГ не только на районном уровне, но и на региональном и межрегиональном. Данное обстоятельство объясняется возможностью деятельности организованных преступных групп (преступных сообществ) в рамках одного или нескольких регионов. Создание региональных и межрегиональных СОГ будет способствовать самостоятельному и качественному сбору доказательств, а также исключит или сведет к минимуму возможное противодействие со стороны должностных лиц того или иного уровня, вовлеченных тем или иным образом в процесс расследования.

Вместе с тем, наиболее эффективным будет не только специализация СОГ по этой категории преступлений, но и учитывающая особенности отдельных видов экологических преступлений, как минимум двух обозначаемых нами ранее в других научных статьях групп [2, с. 8-11]. Это рекомендация связана с тем, что такие подгруппы экологических преступлений имеют индивидуальные особенности механизма, слеодообразования, выявления и расследования, что необходимо знать и учитывать лицам, осуществляющим проверку сообщений о преступлениях и в дальнейшем предварительное расследование.

С учетом собранного статистического материала, анализа правоприменительной практики, анкетирования и интервьюирования сотрудников органов предварительного расследования и дознания, полагаем целесообразным создавать следующие виды СОГ для расследования экологических преступлений (с соблюдением подследственности преступлений), исходя из видов экологических преступлений:

1. По преступлениям, связанным с незаконным изъятием природных ресурсов, например, лесных насаждений или не отнесенных к лесным насаждениям деревьев, кустарников, лиан, водных биологических ресурсов, природных ресурсов континентального шельфа Российской Федерации или исключительной экономической зоны Российской Федерации, животных, в том числе птиц и зверей, охота на которых полностью запрещена;

2. По преступлениям, не связанным с незаконным изъятием природных ресурсов, например, по фактам загрязнения вод, загрязнения атмосферы, загрязнения морской среды и пр.

Представленная классификация может позволить оптимизировать процесс проверки сообщений об экологических преступлениях, их расследования, способствовать более эффективному установлению обстоятельств совершения преступлений этой категории.

#### **Библиографический список:**

1. Бахметьев А.И. Организация деятельности органов предварительного следствия в системе МВД России по расследованию уголовных дел об изготовлении, хранении, перевозке или сбыте поддельных денег или ценных бумаг: дис. канд. юрид. наук. Москва, 2019. – 201 с.

2. Васильева М.А. Совершенствование методики расследования экологических преступлений как залог повышения качества расследования// Российский следователь. 2020. № 4. С. 8-11.

3. Васильева М.А., Зубенко Е.В. К вопросу об установлении обстоятельств, подлежащих доказыванию по уголовным делам о незаконной добыче водных биоресурсов и рубке лесных насаждений//Человек: преступление и наказание. 2019. Т. 27. № 4. С. 504-509.

4. Галанов В.А. Взаимодействие органов следствия и дознания в процессе расследования уголовно наказуемых нарушений авторских прав в области распространения контрафактной продукции: дис. ... канд. юрид. наук. Саратов, 2003. – 220 с.



5. Граник В.В. Основы криминалистического взаимодействия при выявлении и расследовании преступлений, связанных с экономической деятельностью: дис. ... канд. юрид. наук. Москва, 2002. – 188 с.

6. Зубенко Е.В., Гирийчук В.В., Гунькин И.В. Осмотр места дорожно-транспортного происшествия, сопряженного с оставлением потерпевшего в опасности: тактика проведения и перспективы использования инновационных технологий // Криминалистика: вчера, сегодня, завтра. Сборник научных трудов. Восточно-Сибирский институт МВД России. 2015. С. 94-106.

7. Момот Н.В., Колина Ю.А. Ветеринарно-санитарная оценка качества продукции из мяса птицы. В сборнике: Актуальные вопросы развития производства пищевых продуктов: технологии, качество, экология, оборудование, менеджмент и маркетинг. Материалы IV Национальной (Всероссийской) научно-практической конференции. Отв. редактор С.В. Иншаков. Уссурийск, 2020. С. 45-48.

8. Lavrov V.P., Vasilyeva M.A. Issues of forensic inquiries and preliminaries in investigating ecological crimes//European Research Studies Journal. 2018. Т. 21. № 4. С. 348-355.

*Конакова Анастасия Владимировна, студент 3 курс,*

*Институт естественных наук и фармации*

*Марийский государственный университет, Россия, г. Йошкар-Ола*

*Кушакова Кристина Александровна, студент 3 курс,*

*Институт естественных наук и фармации*

*Марийский государственный университет, Россия, г. Йошкар-Ола*

## **АНАЛЬГЕЗИРУЮЩИЕ СРЕДСТВА И ИХ ПРИНЦИП ДЕЙСТВИЯ**

**Аннотация:** В данной статье рассматривается основная классификация анальгезирующих средств, их принцип и особенность механизма действия на организм человека, приводится пример наиболее часто применяемых препаратов в современной медицинской практике, представлены основные свойства характерные для данных препаратов. Также рассматриваются основные показания для назначения наркотических и ненаркотических анальгезирующих средств, говорится о разнообразии фармацевтических препаратов на современном рынке. Помимо основной классификации, приводятся классификации по фармакодинамическим свойствам и по химическому составу и способу получения.

**Ключевые слова:** анальгезирующие препараты, нервная система, чувствительность, боль, анальгетики, классификация, механизм действия, показания к применению, обезболивание.

**Annotation:** This article discusses the main classification of analgesics, their principle and feature of the mechanism of action on the human body, provides an example of the most commonly used drugs in modern medical practice, presents the main properties characteristic of these drugs. The main indications for prescribing narcotic and non-narcotic analgesics are also considered, and the variety of

pharmaceutical products on the modern market is discussed. In addition to the main classification, classifications are given by pharmacodynamic properties and by chemical composition and method of preparation.

**Key words:** analgesic drugs, nervous system, sensitivity, pain, analgesics, classification, mechanism of action, indications for use, analgesia.

Современный фармацевтический рынок обширен на различные анальгезирующие препараты, анальгетики можно приобрести в любой аптеке шаговой доступности по приемлемой цене. Данные препараты значительно облегчают болевые ощущения, вызванные зубной, головной или иной болью, которые встречаются в повседневной жизни. Сейчас можно сказать о том, что без препарата данной группы сложно будет представить домашнюю аптечку [2].

Анальгезирующие средства или просто анальгетики – это группа препаратов обезболивающего действия избирательно подавляющая болевую чувствительность, не угнетая при этом другие виды чувствительности (слуховая, тактильная и т.д.).

Основное разделение анальгетиков:

1. Наркотические – группа центральных обезболивающих препаратов, направленных на устранение чувствительности с сохранением сознания, действие которых сочетается с влиянием на психику (эмоции, восприятие и сознание), длительное применение которых может вызывать зависимость (болезненное пристрастие).

2. Ненаркотические – группа лекарственных препаратов, обладающих противовоспалительным, анальгезирующим и жаропонижающим действием, не имеющие наркотического действия [1].

В зависимости от фармакодинамических свойств, препараты подразделяют на две основные группы:

- Препараты направленные преимущественно на ЦНС;

- Препараты направленные преимущественно на периферическую нервную систему;

В группу препаратов направленных на ЦНС в основном входят опиоидные (наркотические) анальгетики.

Для них свойственно:

- Сильное обезволивающее действие (травмы, процесс операции, опухоли и т.п.);
- Быстрое привыкание (рекомендуется посменный принцип приёма);
- Зависимость (при злоупотреблении в процессе приёма);
- Воздействие на процесс дыхания [3];

Примеры препаратов: агонисты опиоидных рецепторов (морфин, фентанил, промедол), антагонисты и частичные агонисты опиоидных рецепторов (буторфанол), местные анестетики (новокаин, лидокаин, анестезин).

Показаниями для назначения наркотических (опиоидных) анальгетиков:

- кардиология: инфаркт миокарда, острый перикардит, эмболия легочной артерии;
- пульмонология: спонтанный пневмоторакс, сухой плеврит, острый отек легких, кашель (упорный, приступообразный);
- травматология: переломы крупных трубчатых костей;
- анестезиология: предоперационная подготовка больных, борьба с болью после операции (с осторожностью);
- онкология: злокачественные новообразования в терминальной стадии.

Опиоидные анальгетики применяются также при ожоговой травме и почечно-печеночной колике (в сочетании со спазмолитиками) [5].

*Механизм действия наркотических анальгетиков* изучен недостаточно, считается, что они угнетают таламические центры болевой чувствительности и блокируют передачу нервных импульсов к коре головного мозга.

В свою очередь, в группу препаратов преимущественно направленных на периферическую нервную систему входят ненаркотические анальгетики.

Для них характерно:

- Обезболивающее действие на определённые виды боли (зубная, мышечная, головная и т.п.);
- Жаропонижающее действие;
- Противовоспалительное действие;
- Не оказывает влияния на дыхание;
- Не вызывает зависимости [4].

Примеры препаратов: производные пиразолона (анальгин), производные пара-аминофенола (парацетамол), производные салициловой кислоты (ацетилсалициловая кислота), оксикамы (пироксикам), производные алкановых кислот (ибупрофен).

Показания для назначения ненаркотических анальгетиков:

- головные боли;
- невриты и невралгии;
- мигрень;
- зубная боль;
- радикулиты;
- миозиты, миалгии;
- артриты, артралгии;
- воспалительные процессы в организме;
- боли, связанные с органами малого таза;

*Механизм действия ненаркотических анальгетиков* заключается в угнетении биосинтеза простагландинов (характерно для всех оказывающих эффекты: противовоспалительное, обезболивающее и т.д.)

Существует ещё одна классификация анальгезирующих препаратов по химическому составу и способу получения:

1. Природные (морфин, кодеин - содержатся в снотворном маке).

2. Синтетические (производятся путём химического синтеза – промедол, пентазоцин).

3. Полусинтетические (являются видоизменёнными молекулами морфина – этилморфин) [6].

### **Заключение.**

На данный момент на рынке фармацевтических препаратов существует огромное разнообразие анальгетиков. Практически для любого болевого синдрома возможно найти подходящий препарат. Но стоит помнить, что прежде чем начать принимать анальгетик, нужно проконсультироваться со специалистом, который основываясь на симптомах пациента, грамотно подберёт подходящий препарат. Лекарственные препараты данного ряда стоит принимать строго в соответствии с рецептурой и под наблюдение специалиста (особенно наркотические анальгетики, которые продаются только по назначению и рецепту врача).

### **Библиографический список:**

1. Нейрофармакология (Под ред. С.В. Аничков). – «Медицина», 1982. – С.273-289.

2. Кубынин А.Н., Игнатов Ю.Д. Хронофармакологические особенности болеутоляющего действия анальгетиков. Анестезиология и реаниматология, 1996. – С.7–9.

3. Микаэлян М.Ф., Андреева И.Н., Алейникова Е.И. Некоторые особенности назначения и применения обезболивающих лекарственных препаратов // Международный журнал экспериментального образования. – 2013. – № 11-1. – С. 199-200.

4. М.Д. Машковский. Лекарственные средства. М., 2006. С. 146-180.

5. И.В. Маркова, И.Б. Михайлов. Фармакология. СПб, 2001. С. 91-99.

6. В.П. Вдовиченко. Фармакология и фармакотерапия. Минск 2006. С. 150-159.

*Османова Вероника Дмитриевна, магистр, кафедра международной экономики и банковского бизнеса международный банковский институт*

## **ПРОБЛЕМЫ И ПЕРСПЕКТИВЫ ДЕЯТЕЛЬНОСТИ БАНКОВ С ИНОСТРАННЫМ КАПИТАЛОМ В РФ**

**Аннотация:** Товары и услуги российских компаний зачастую не вызывают особого уровня доверия у граждан страны. Неудивительным является и то, что те вопросы, которые связаны с формированием и распределением финансовых ресурсов, граждане страны желают решать посредством иностранных финансово-кредитных учреждений. В статье рассмотрены, какие же проблемы существуют в России у банков с иностранным капиталом, и каковы перспективы их деятельности на нашей территории.

**Ключевые слова:** банк, Банк России, банковская система, банки с иностранным капиталом, дочерние фирмы.

**Annotation:** Products and services of Russian companies often do not cause a special level of trust among citizens of the country. It is not surprising that the citizens of the country want to solve the issues related to the formation and distribution of financial resources through foreign financial and credit institutions. The article examines what problems exist in Russia for banks with foreign capital, and what are the prospects for their activities in our territory.

**Keywords:** Bank, Bank of Russia, banking system, banks with foreign capital, subsidiaries.

Высокий спрос на банковские продукты и услуги банков с иностранным капиталом в России является особо актуальным сегодня, особо если принимать

во внимание тот факт, что Банк России на регулярной основе осуществляет отзыв лицензий у отечественных банковских учреждений. Проведем сравнение: в 2013 г. число функционирующих банковских учреждений было выше 1 тыс. ед., в 2019 г. их уже стало меньше 500 ед. [1].

Если рассматривать отечественное законодательство, то существует запрет на открытие филиалов иностранных кредитно-финансовых учреждений в России.

К примеру, после того как был подписан Федеральный закон от 14.03.2013 г. №29-ФЗ «О внесении изменений в отдельные законодательные акты Российской Федерации» [2] были исключены все филиалы иностранных банковских учреждений из российской банковской системы.

До подписания данного закона запрет был только на уровне постановления Банка России. Это объяснить достаточно просто: филиал иностранного банковского учреждения находится не под российской юрисдикцией, всю его деятельность достаточно сложным является отследить регуляторам российского рынка. В связи с этим, иностранное банковское учреждение не обязано производить отчисления средств в фонды обязательного резервирования, также не обязано отчитываться перед Банком России сразу по российским и международным стандартам.

По данной причине в Российской Федерации стали появляться банковские учреждения с иностранным капиталом, которые зарегистрированы в качестве российского юридического лица, на 100% подчинены российскому законодательству и подконтрольны Банку России. Наибольшая (либо вовсе 100%-ная) доля акций дочерних фирм - у головного банковского учреждения, то есть у иностранного, который открыл данную дочернюю банковскую организацию.

При этом нужно отметить, что степень надежности банка с иностранным капиталом находится в зависимости от степени надежности «материнского» иностранного банковского учреждения. Однако капитал, имеющий иностранные корни, особо это касается капиталов из государств СНГ, уже



давно не панацея от банкротства банковского учреждения. Но при этом число отзыва лицензий у такого рода банковских учреждений невысоко в сравнении с российскими.

Можно отметить единицы отзывов лицензий у банковских учреждений из Казахстана, стран Восточной Европы и Прибалтики. При этом неисполнение банковским учреждением с иностранным капиталом собственных обязательств перед российскими клиентами влечет за собой высокий уровень репутационных рисков для материнского банка во всем мире (так называемый кросс-дефолт), а иностранцы обычно данной ситуации стараются избегать.

Порталом «Vkreditbe.ru» был составлен рейтинг банков с иностранным участием, которые находятся в России по состоянию на начало 2020 г. Всего в России осуществляют деятельность свыше шестидесяти банков с иностранным капиталом, ТОП-5 из них выглядит так.

1. UniCredit Bank. Данное банковское учреждение является дочерним у итальянского банка, открыто еще в 1989 г. Финансовая группа «UniCredit» владеет 100% акций банка, располагается в Риме, филиалы функционируют в двадцати двух европейских государствах.

2. Райффайзен-Банк. Данное банковское учреждение имеет австрийские корни, открыто еще в 1997 г., австрийский Райффайзен Центральный банк Остеррайх владеет 99,96718% акций банка, гарантирует клиентам высокий уровень надежности, потому его финансовые показатели в России только увеличиваются [3].

3. Росбанк является дочерним по отношению к французской финансовой группе Societe Generale S.A. (владеет более 99% акций), открыт в России еще в 1993 г. Большая величина собственного капитала банка является для вкладчиков гарантом стабильности выплаты процентов и полного возврата вложенных денежных средств, этим можно объяснить рост на постоянной основе в среднем на 5% числа вкладчиков и заемщиков.

4. Ситибанк – дочерний по отношению к американской группе «Ситигрупп Инк» (владеет 100% акций), открыт в РФ в 1993 г. Значительная

сумма активов делает данный банк с иностранным капиталом популярным у граждан России.

5. ОТП Банк – дочерний по отношению к венгерскому холдингу «ОТР Group» (владеет 66% акций), открыт в РФ в 1994 г. Доверие к данному банку с иностранным капиталом вызвано тем, что данная финансовая группа является одной из немногих, которые успешным образом прошли анализ существования банковского бизнеса в ситуациях стресса.

На рисунке 1 представим величину активов указанных ТОП-5 банков и их место по величине активов в России на 01.02.2020 г.

Как можно увидеть, по величине активов на начало февраля 2020 г. первые четыре банковских учреждения с иностранным капиталом из названных ТОП-5 занимают места в пределах 10-18-е, ОТП Банк – на 42-м месте, что, однако, не снижает уровня доверия к ним населения страны.



Рисунок 1 - Величина активов ТОП-5 банков с иностранным капиталом и их место по величине активов в России на 01.02.2020 г. [5]

Особо интересным фактом является то, что наибольшее число банков с иностранным капиталом (9 ед.) открыто в России французами, американцами – 7 ед., турецкие компании открыли 6 банковских учреждения, немецкие – 5 ед. Банк из Англии в РФ только один «HSBC», при этом он не ведет работу с физическими лицами [4].

Большинство российских граждан ошибочным образом предполагают, что если европейские банки у себя на месте предлагают ставки по ипотеке 1-3% годовых, то они будут предлагать подобные же условия кредитования и российским гражданам. Однако нужно заметить, что слишком заметной разницы между российскими и иностранными банковскими учреждениями просто не существует, так как обе стороны должны вести деятельность согласно российским законам и постановлениям российского мегарегулятора – Банка России. По данной же причине не могут различаться у обеих групп банковских учреждений и уровень процентных ставок, так как банковские учреждения с иностранным капиталом не могут быть как бы «оторваны» от ключевой ставки, которую устанавливает Банк России.

Статистикой подтверждается постепенный «уход» банковских учреждений с иностранным капиталом из России.

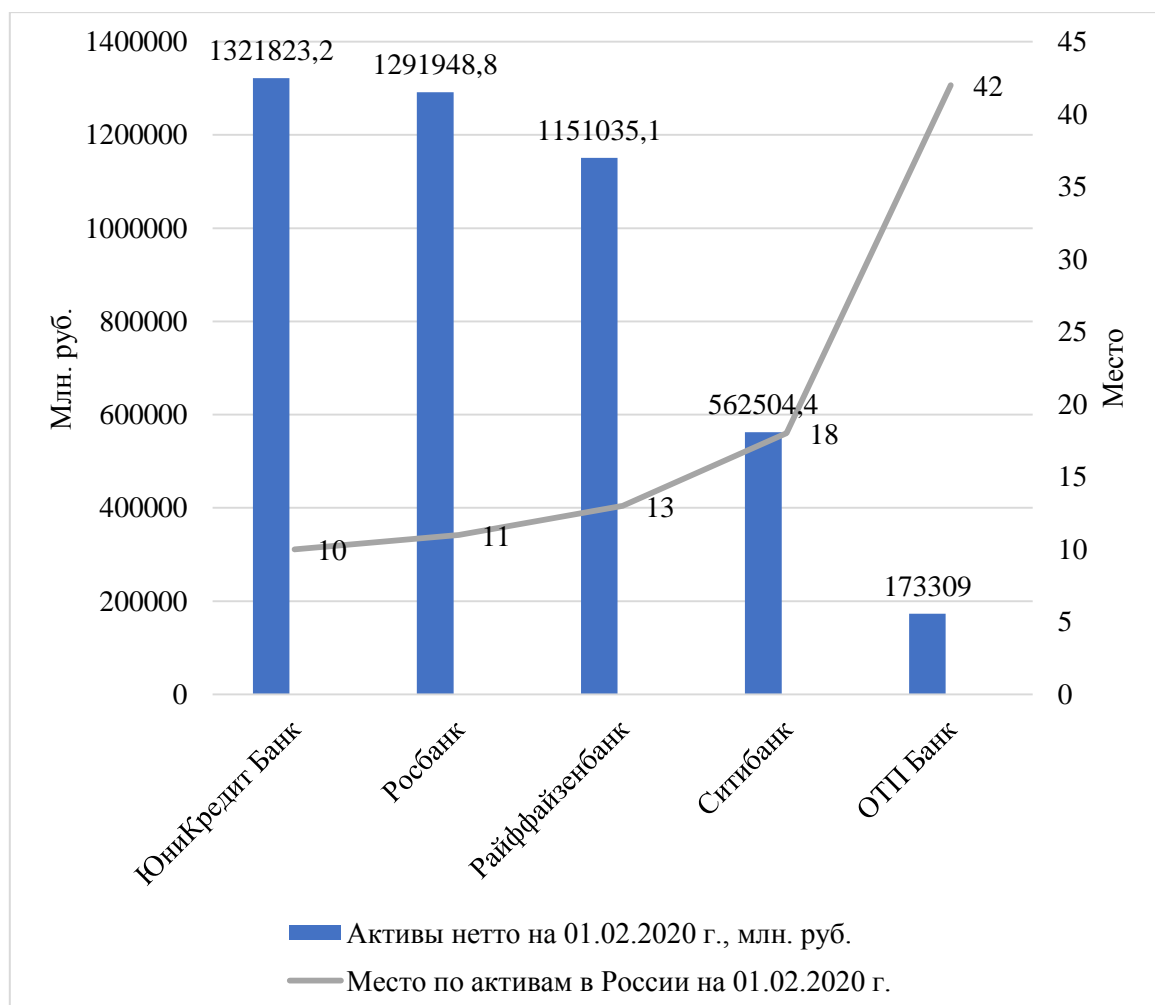
На рисунке 2 представим количество банков с иностранным капиталом в России за 2013-2018 гг.



Рисунок 2 – Количество банков с иностранным капиталом за 2013-2018 гг. [1]

Как можно увидеть по данным рисунка 2, число банков с иностранным капиталом в РФ постоянно сокращается. При этом «пиковое» значение наблюдалось в 2014 году (251 банк), потом пошла тенденция на снижение ежегодно до 155 банков в 2018 году.

Точные статистические данные за 2019 год не приводят, только отмечают, что в данном периоде осталось свыше шестидесяти банков с иностранным капиталом. То есть за последний год их количество снизилось более чем в два раза.

Нужно назвать основные причины ухода банков с иностранным капиталом из России (рис. 3).

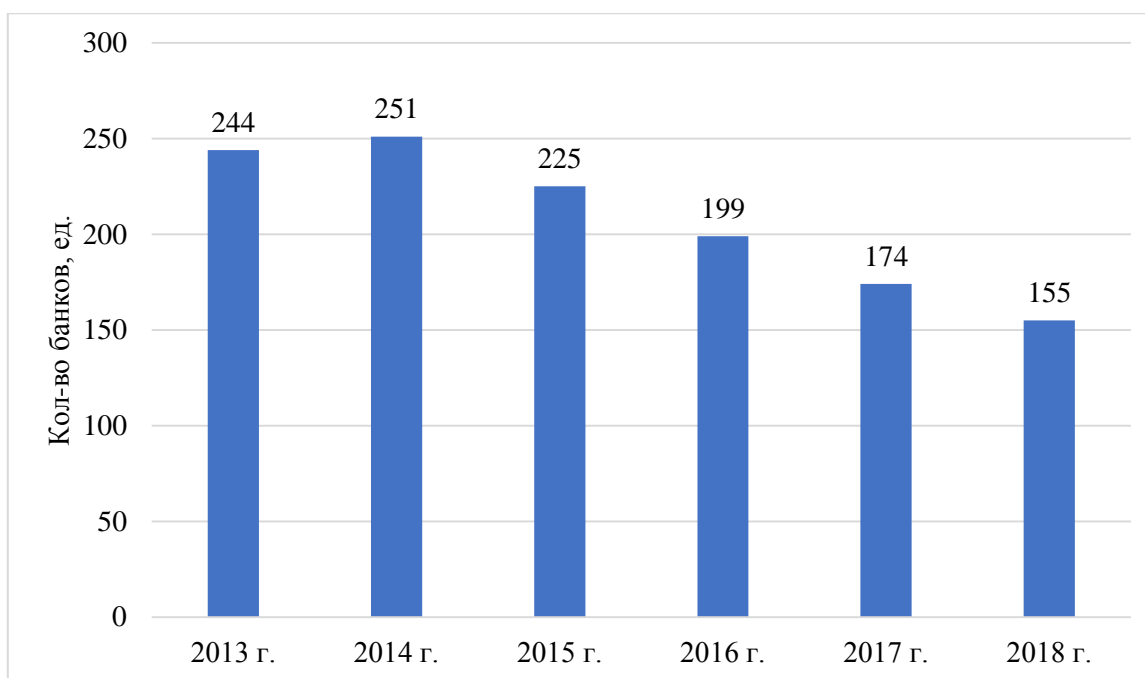

Рисунок 3 – Причины ухода банков с иностранным капиталом из России [7, 8]

Рассмотрим более подробным образом представленные на рисунке причины.

В качестве одной из причин, которые оказывают воздействие на сжатие сегмента банков с иностранным участием, выступает повышение уровня влияния на рынке финансовых услуг банковских учреждений с участием государства. В Российской Федерации происходит усиление степени концентрации активов банков в пользу тех банковских учреждений, где преобладающим является участие в капитале государства, при всем этом повышение замечено по большинству ключевых показателей.

Очевидным является то, что в качестве причины такого рода динамики выступает совсем не рост качественного уровня обслуживания или уникальности предоставляемых продуктов банка. Ситуация развивается одновременно с тем, что рынок очищают от неустойчивых в финансовом плане банковских учреждений, происходит отзыв у них лицензий, а это влечет за собой перелив капитала в те банковские учреждения, где государственное участие довольно высоко, а вместе с тем это влечет за собой потерю банковскими учреждениями, которые имеют частный капитал или участие нерезидентов, собственных позиций.

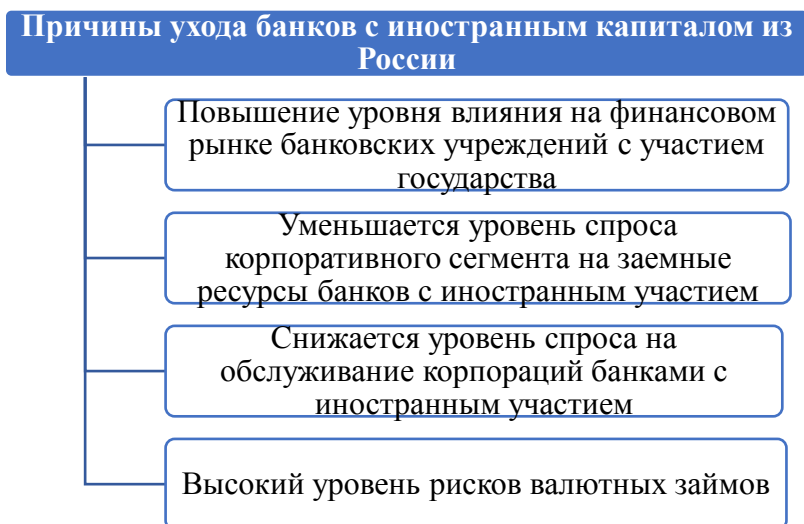
Банкам с иностранным капиталом в представленных экономических условиях довольно сложным является развивать собственный бизнес, происходит постепенное сокращение их портфелей, при всем этом данные банковские учреждения неактивно занимаются маркетингом или несут минимум затрат на рекламу.

В сегменте российских корпораций присутствие банковских учреждений с иностранным капиталом снижается особо быстрым образом, потому что в них сокращается уровень спроса на заемные средства, который проявлялся несколько раньше [8]. Банковским учреждениям с иностранным капиталом за существующий спрос приходится буквальным образом вести борьбу – все банковские учреждения стремятся к обслуживанию самых крупных корпораций из тех отраслей, которые являются системообразующими. Является необходимым заметить, что согласно условиям кредитных корпоративных продуктов банки с иностранным капиталом сразу же проигрывают банковским учреждениям с участием государства (это же касается и параметров цены, так как банки с государственным участием более либеральны по ковенантам, вместе с тем становится сильнее значение показателя «административного выбора» контрагентов (партнеров)).

В связи с этим, даже в случае, в секторе корпораций будет восстановлен уровень спроса на кредитные продукты, банковские учреждения с иностранным капиталом будут и далее сокращать собственные портфели, и данное оживление на себе никак не ощутят.

В качестве одной из определенных проблем выступило то, что в Российской Федерации немного изменилась картина всего сектора банковских учреждений по причине движения корпораций к банкам с государственным участием. Инвестиционный менеджер CFSmanagement М. Пугачев сказал, что «иностранцы банки обслуживали многие госкорпорации, но последние стали отказываться от такой практики, что привело к существенному сокращению клиентской базы таких банков» [6].

Также нужно отметить, как одну из причин, что в 2014 г. девальвация рубля серьезно повлияла на ухудшение положения российской банковской системы. С целью стабилизации сложившейся ситуации Банком России была повышена ключевая ставка с 10,5% до 17%. Однако данное действие не помогло остановить падение рубля и совместно с высоким уровнем инфляции малым банковским учреждениям (их и было большое количество среди банков с иностранным участием) стало довольно сложным поддерживать нужную степень ликвидности [7].

У банков с иностранным участием стало хуже положение по причине высокого уровня рисков валютных займов. Это стало серьезным ударом как раз для банков с иностранным участием, потому что как раз они осуществляли в большей степени валютные займы, по причине чего указанные банковские учреждения или уходили с рынка РФ, или старались искать собственную рыночную нишу, т. е. осуществляли развитие тех рыночных сегментов, где уровень их рисков минимален, а сумма прибыли - максимальна (рынок пластиковых карт, автокредитование автомобилей зарубежных производителей и пр.).

Таким образом, представленная информация позволяет отметить, что уровень конкурентоспособности отечественной банковской системы уменьшается по причине значительного снижения высокоэффективных игроков – банков с иностранным участием. Бесспорным является то, что экономика России остро нуждается в иностранных инвестиционных вложениях, отечественному банковскому сектору являются важными банки с иностранным участием. Российский мегарегулятор, в качестве которого выступает Банк России, должен переосмыслить собственную стратегию касательно государственного банковского сектора в дальнейшем, осторожным образом принимать те решения, которые представляют преференции банковским учреждениям с государственным участием и влияют на дискриминацию иных кластеры банков.

В заключении можно отметить, что, если будут созданы условия для эффективного развития конкуренции в сфере банковских учреждений, банки с иностранным капиталом, у которых есть высокий внутренний потенциал развития, возвратятся на рынок и снова станут его участниками полноценно.

К примеру, базируясь на довольно жестких стандартах комплаенс-контроля и риск-менеджмента, на строгого характера системах управления корпорациями, банковские учреждения с иностранным капиталом могли бы стать эффективными санаторами тех банков, которые столкнулись с проблемами. Однако для того, чтобы на практике было реализовано указанное решение, являются необходимыми те условия, которые будут являться стимулом для банки с иностранным капиталом к участию в санационных проектах.

#### **Библиографический список:**

1. Официальный сайт Центрального банка Российской Федерации. – [Электронный ресурс]. – Режим доступа: <http://www.cbr.ru>.
2. Федеральный закон от 14.03.2013 г. №29-ФЗ «О внесении изменений в отдельные законодательные акты Российской Федерации» [Электронный ресурс]. – Режим доступа: [http://www.consultant.ru/document/cons\\_doc\\_LAW\\_143373/](http://www.consultant.ru/document/cons_doc_LAW_143373/).
3. Банки с иностранным капиталом в России [Электронный ресурс]. – Режим доступа: <https://vkreditbe.ru/banki-s-inostrannym-kapitalom-v-rossii/>.
4. Иностранные банки для физических лиц [Электронный ресурс]. – Режим доступа: <https://brobank.ru/inostrannye-banki-v-rossii/>.
5. Список банков с иностранным капиталом в России 2020 [Электронный ресурс]. – Режим доступа: <https://www.bankodrom.ru/inostrannye-banki-v-rossii-spisok/>.
6. Официальный сайт инвестиционной компании «CFSmanagement» [Электронный ресурс]. – Режим доступа: <https://cfs.management>.



7. Адамов Э.В., Черкашнев Р.Ю., Федорова А.Ю. Проблемы и перспективы развития банков с иностранным участием в России // Известия Юго-Западного государственного университета. Серия: Экономика. Социология. Менеджмент. - 2019. - Т. 9. - №3 (32). - С.136–146.

8. Кара О.И. Основные причины ухода иностранных банков с банковского рынка Российской Федерации // Актуальные проблемы и перспективы развития экономики: российский и зарубежный опыт, 2019. – № 22.-С.102-106.

*Давыдова Оксана Павловна, к. филол. н., доцент*

*ГБОУВО РК «Крымский инженерно-педагогический университет*

*имени Февзи Якубова», г. Симферополь*

*Эмирсалиева Пакизе Наримановна, магистрант*

*ГБОУВО РК «Крымский инженерно-педагогический университет*

*имени Февзи Якубова», г. Симферополь*

## **ЯЗЫКОВЫЕ СРЕДСТВА ВЫРАЗИТЕЛЬНОСТИ В АНГЛОЯЗЫЧНЫХ РЕКЛАМНЫХ ТЕКСТАХ**

**Аннотация:** В статье проводится репрезентация языковых средств выразительности в англоязычных рекламных текстах-слоганах. Для привлечения внимания аудитории авторы рекламных текстов прибегают к использованию всевозможных средств выразительности, которые принадлежат к разным уровням языковой системы и часто встречаются в тексте современной рекламы. Целью данной статьи является рассмотреть превалирующие языковые средства выразительности в рекламных слоганах определенной продукции. Материалом исследования послужили англоязычные рекламные тексты-слоганы известных автомобильных компаний.

**Ключевые слова:** рекламный слоган; языковые средства; средства выразительности, фонетические приемы, риторические фигуры.

**Abstract:** The article presents the representation of linguistic means of expression in the English-language advertising slogan texts. To attract the attention of the audience, the authors of advertising texts resort to the use of all kinds of means of expression, which belong to different levels of the language system and are often found in the text of modern advertising. The purpose of this article is to consider the prevailing language means of expression in advertising slogans for certain products.

The material of the research was the English-language advertising slogans of famous automobile companies.

**Keywords:** advertising slogan; language tools; linguistic means of expression, phonetic techniques, rhetorical figures.

Язык – это жизненно важное средство коммуникации, которое используется человеком для взаимодействия с другими людьми. Он также используется для описания чьего-либо опыта: о событиях, процессах, людях, объектах, абстракциях, качестве, ситуации и социальных отношениях вокруг. В языке мы говорим не только о системе символов в культуре человека, но и о системе символов в форме письменного и устного языка. Но также он говорит о социальных явлениях более широкой культуры в обществе, таких как одежда, меню еды, ритуал и другие [1, с. 64].

В мире рекламы язык также играет важную роль и помогает определить приоритетность содержания коммуникации. Также он может быть понят как язык взаимодействия, который имеет приоритет во взаимоотношениях между адресантом и адресатом [2, с. 635].

Целью нашей работы является рассмотреть превалирующие языковые средства выразительности в рекламных слоганах определенной продукции.

Для этого из англоязычных рекламных текстов-слоганов известных автомобильных компаний методом сплошной выборки было отобрано 100 средств выразительности.

Рассмотрим более подробно некоторые из них, принадлежащие к разным уровням языковой системы и наиболее часто встречающиеся в тексте современной рекламы.

На фонетическом уровне необходимо отметить такие наиболее часто употребляемые выразительные средства, как аллитерация и ассонанс.

Рекламодатели используют аллитерацию, чтобы привлечь внимание к названиям компаний и продуктам, так как повторение согласных звуков в начале слов допускает ритм и музыкальность. Это также делает фразу легко

запоминающейся и увлекательной для чтения или произнесения вслух. Например, популярные бренды используют аллитерацию в своих названиях: Today Tomorrow Toyota (Toyota), Don't dream it. Drive it! (Jaguar), The Passionate Pursuit of Perfection (Lexus), Go Further (Ford). Число аллитераций составляет 16 % от общего числа выборки. По сравнению с аллитерацией, ассонанс почти не встречается в рекламе машин.

Иногда среди рекламных слоганов встречается звуковая техника, называемая консонансом – близкое повторение одинаковых согласных звуков до и после различных гласных. Например: Grace, space, race (Jaguar) (4% от общего количества выразительных средств).

Одним из доминирующих звуковых приемов в английских рекламных текстах является рифма, которая, представляет собой формализованное созвучие слогов. Рифма делает рекламные слоганы и заголовки более яркими и запоминающимися: Eye it - try it - buy it! (Chevrolet), Everything We Do Is Driven By You (Ford). Рифмы встретились в 8% случаев использования выразительных средств в рекламных слоганах машин.

Прием звукоподражания основан на образовании и использовании слов для имитации звуков. Это фигура речи, в которой звук отражает смысл и, как правило, его намеренно используют для достижения особого эффекта. Более того, это делает идею более выразительной, интересной и воздействует на чувства читателя. Например: Zoom-Zoom (Mazda). Однако следует отметить, что данный прием не настолько популярен, как остальные, и встречается только в 2% случаев.

Наиболее часто используемыми примерами образного языка в англоязычных рекламах являются сравнение, метонимия, метафора, каламбур (игра слов), персонификация.

Сравнение – это риторический или литературный прием, с помощью которого сравнивают или противопоставляют двух людей, места, вещи или идеи. В рекламе сравнение почти никогда не формулируется, так как решение остается за аудиторией, поэтому термин в данном случае не является

безусловным. Используя сравнение, авторы увеличивают свои шансы привлечь внимание и интерес аудитории: Spare parts for humans are not as original as those for cars. Don't drink and drive» (BMW), Trailers are like wild animals. They're always trying to get away from you. Until now. Trailer sway control (Ford), The truck like a rock (Silverado Car). Сравнения составляют 12% от общего количества выразительных средств.

Метонимией называется фигура речи, в которой имя атрибута или вещи заменяется самой вещью: I like Volvo (Volvo), The ultimate driving machine (BMW), Picks up five times more women than a Lamborghini (Lamborghini), Has it ever struck you that you can probably afford an Alfa Romeo? (Alfa Romeo Car). Количество единиц данного типа – 16%.

В ходе анализа в ряде рекламных слоганов была выявлена метафора. Она вносит свой вклад в эстетику сообщения и подчеркивает основную идею, описывая один объект в терминах другого, обычно с помощью имплицитного сравнения: A body built for sin. Introducing the Cayman S. It's stirring things up (Porsche), Perfect for howling at the moon (Nissan). Таких единиц в нашей выборке – 8% от общей выборки.

Каламбур или игра слов часто используется рекламодателями, потому что они полагаются на лексические элементы с более чем одним значением. Иногда игра слов происходит, когда разные слова являются омофонами или омонимами. Каламбуры часто используются для юмористического эффекта в рекламных проектах: Better gas mileage. A Civic responsibility (Honda Civic), It's how the smooth take the rough (Range Rover). Общее количество каламбура составляет 8 %.

Персонификация – это олицетворение или воплощение какого-либо качества или абстракции, приписывание человеческих качеств неодушевленным предметам. Реклама часто может использовать персонификацию, когда неодушевленные предметы или абстракции наделены человеческими качествами, чтобы сделать ее более драматичной, интересной и привлекательной, потому что мы можем лучше относиться к объектам, которые

персонифицированы в рекламах автомобилей: Power, Beauty and Soul (Aston Martin Car). Количество таких единиц значительно меньше - 4%

Также среди других риторических приемов в рекламе часто можно встретить анафору, эпифору, параллелизм, антитезу и гиперболу.

Риторический прием, когда слова или обрывки слов в последовательных предложениях повторяются, называется анафорой. Он используется для обращения к эмоциям аудитории, чтобы убедить, вдохновить, мотивировать и поощрить их. В случае, если каждое предложение заканчивается одним и тем же словом, этот тип повторения называется эпифора. Все эти типы повторения делают акцент на определенной идее: Heavy industries. Happy industries (Hyundai).

Параллелизм состоит из фраз или предложений сходной конструкции и значения, расположенных рядом, уравновешивая друг друга. Он создает сбалансированный поток идей и может быть использован в качестве инструмента убеждения, потому что он использует повторение: New thinking. New Possibilities (Hyundai), Talks inside. Shouts outside. New 2006 Fiesta (Ford). 8% выразительных средств построены по принципу параллелизма.

Антитезой называется принципиально противоположные идеи, обостренные использованием противоположных или заметно отличающихся значений. Она часто используется для выражения эффекта: Espace interieur maximum. Encombrement minimum (PEUGEOT 106). Общее число антитез составляет 4%.

Гипербола – это фигура речи, которая содержит преувеличение для подчеркивания. В приведенных ниже примерах гипербола используется для того, чтобы подчеркнуть лучшие черты рекламируемых объектов: Takes You Miles Away in Seconds (Lexus) [4].

Поскольку данный вид рекламы (автомобили) ориентирован в основном на мужскую часть населения, вполне ожидаемо в рекламных слоганах превалирование ярких выразительных средств на графическом уровне в подтверждение устойчивого стереотипа о том, что мужчина любит глазами.

Однако анализ фактического материала указывает на то, что рекламисты широко используют именно лексические средства выразительности в рекламе такого сугубо мужского потребительского товара, как автомобиль. Данный факт, во-первых, в некоторой степени развенчивает стереотип о том, что все мужчины обращают внимание только на картинку, а, во-вторых, в очередной раз доказывает огромный потенциал возможностей слова с целью оказания речевого воздействия. Именно аллитерация (16%), метонимия (16%) и сравнение (12%) способны вызвать у целевой аудитории нужную реакцию – приобрести рекламируемый товар.

#### **Библиографический список:**

1. Алешина В.В. Лингвистические особенности англоязычных рекламных слоганов [Текст] / В.В. Алешина // Современная филология: материалы III Междунар. науч. конф. – Уфа, 2014. – 154 с.
2. Баженова Е.А. Язык и стиль рекламы / Е.А. Баженова, О.В. Протопопова// Стилистический энциклопедический словарь русского языка / Под ред. М.Н. Кожинной. – М.: Флинта: Наука, 2003. – 798 с.
3. Alliteration [Электронный ресурс]. URL: <https://www.really-learn-english.com/alliteration.html> (Дата обращения: 08.10.2020).
4. Dubovičienė T., Skorupa P. The Analysis of some Stylistic Features of English Advertising Slogans / T. Dubovičienė, P. Skorupa // Žmogus ir žodis / Svetimosios kalbos / 2014. – T.16. – № 3. – P.61–75.

*Пьянкова Елена Александровна, магистр педагогических наук,  
Федеральное государственное бюджетное образовательное учреждение  
высшего образования "Вятский государственный университет" (ВятГУ),  
РФ, Кировская область, г. Киров*

*Александрова Наталья Сергеевна, доктор педагогических наук, профессор,  
Федеральное государственное бюджетное образовательное учреждение  
высшего образования "Вятский государственный университет" (ВятГУ),  
РФ, Кировская область, г. Киров*

## **ПОНИМАНИЕ ОДАРЕННОСТИ МАРИИ МОНТЕССОРИ**

**Аннотация:** В статье показана актуальность применения основных идей выдающегося итальянского педагога Марии Монтессори в современных условиях организации, развивающей среды детей для выявления и развития одаренности. Автор раскрывает цели и задачи деятельности Монтессори-педагога работы с одаренными детьми

Автор, работая по системе Монтессори, определяет, что главное в этой системе - ребенок-это уникальная личность, и с самого рождения природа награждает ребенка особыми силами и, будучи единственным в своем роде, ребенок имеет право на индивидуальную, рассчитанную на него одного систему обучения.

Для того чтобы это осуществить, нужно создать предметно-развивающую среду, которая позволила бы каждому ребенку самостоятельно разрабатывать для себя свою индивидуальную программу обучения, выбирать, чем, когда и как ему в этой среде заниматься.

Главной особенностью пространственной среды является гибкое использование учебного пространства. Страсть к обладанию познать новое продиктована познавательным интересом, что ведет ребенка к высокому



уровню знаний. Автор считает, что работа над собой, ведет ребенка к совершенению каких-либо достижений, делает его выдающимся, талантливым человеком.

**Ключевые слова:** одаренность; метод Монтессори; развивающая среда; свобода выбора.

**Abstract:** the article shows the relevance of the application of the basic ideas of the great Italian educator Maria Montessori in modern conditions the organization of the developing environment for children to identify and develop talent. The author reveals the goals and objectives of the Montessori teacher of work with gifted children

The author, working on the Montessori system, determines that the main thing in this system is that the child is a unique person, and from birth nature rewards the child with special powers and, being unique, the child has the right to an individual, designed for him alone, system of education.

In order to do this, it is necessary to create a subject-developing environment that would allow each child to independently develop their own individual training program, choose what, when and how to do in this environment.

The main feature of the spatial environment is the flexible use of educational space. The passion for having to learn new things is dictated by cognitive interest, which leads the child to a high level of knowledge. The author believes that working on oneself leads the child to achieve any achievements, makes him an outstanding, talented person.

**Keywords:** giftedness; Montessori method; developing environment; freedom of choice.

Ученые и практики ищут ответ на вопрос, отчего один человек одарен или даже гениален, а другой нет? Гением рождаются или становятся? Как разглядеть талант в ребенке? Как выявить детскую одаренность?

С помощью какой системы или методики можно развивать одаренность и в каком возрасте?

Одно из характерных для современной психологии определений терминов «одаренность» и «одаренный ребенок» содержится в тексте рабочей концепции одаренности: «Одаренность-это системное, развивающееся в течении жизни качество психики, которое определяет возможность достижения человеком более высоких (необычных, незаурядных) результатов в том или нескольких видах деятельности по сравнению с другими людьми» [5, с. 7].

«Одаренный ребенок- это ребенок, который выделяется яркими, очевидными, иногда выдающимися достижениями (или имеет внутренние предпосылки для таких достижений) в том или ином виде деятельности» [5, с. 8] Авторами выделяются два фактора одаренности: инструментальный- «выдающиеся способности», «креативность» и мотивационный- могу и хочу.

Опыт зарубежных педагогов в нашей системе образования очень поучителен в настоящее время. Одним из наиболее точных ответов на поставленные выше вопросы являются, по нашему мнению, взгляды и позиция итальянского врача и уважаемого педагога Марии Монтессори, самой известной единственной педагогической системой, основанной на свободной идее воспитания и носящей ее имя.

Её педагогическая система в настоящее время используется во многих государственных и частных школах по всему миру, действует Международная Монтессори-ассоциация.

Философия педагогики Монтессори укладывается во фразу: «вести детей к самостоятельному воспитанию, обучению и развитию».

Педагогика Монтессори сосредотачивается на потребностях, способностях и одаренности каждого отдельного ребенка. Дети учатся лучше, когда они могут определять свой собственный ритм и способ обучения. Метод Монтессори заключается в сохранении естественной радости ребенка от знаний. Дети, обучающиеся в своем ритме и в собственных интересах,

приобретают уверенность в своих способностях, собственных силах и усваивают изученное наиболее эффективным образом.

Основная идея М. Монтессори заключается в том, что ребенок – это уникальная личность, и нужно сделать все необходимое для его развития.

Девиз Марии Монтессори: «Помоги мне сделать это самому».

Система Монтессори основана на максимальной свободе и индивидуальном подходе к детям.

Ее цель — мудрое направление-дать возможность ребенку развиваться самостоятельно, а не разрушать их свободу, принимать такими, какими они есть на самом деле, что позволит детям достичь наилучшего результата во всем самостоятельно, без регулирования этого процесса взрослыми.

Природа наградила ребенка с самого рождения особыми движущими силами. Одной из таких движущих сил является особая особенность психики ребенка, выявленная Монтессори-это впитывающий ум или впитывающий разум [1, с. 97].

Мария Монтессори отмечала-позже была подтверждена психологами, - что в возрасте от момента рождения до шести лет существуют периоды, когда ребёнку легче учиться конкретным навыкам и умениям, и это сензитивные периоды-движущая сила развития ребенка, сопутствующая поглощающему уму. Понимание этих двух движущих сил становится основой для понимания ребенка в раннем детстве и создания среды, в которой он может построить себя, преследуя эти внутренние силы без каких-либо препятствий, как одаренный и талантливый человек.

Сензитивный период, как известно, время наивысших возможностей, и в эти периоды есть реальный шанс предельно развить способности детей. Сензитивные периоды формирования личности человека не должны быть утрачены, и в первые шесть лет жизни ребенок получает 70% всей жизненной информации.

Мария Монтессори утверждала, что ребенок никогда больше не сможет научиться чему-то так легко, быстро и счастливо, как он способен это сделать в

соответствующий сензитивный период, и указала на следующие периоды восприятия развития детей:

сензитивный период развития речи (0-6 лет);

сензитивный период восприятия порядка (0-3 года);

сензитивный период сенсорного развития (0-5,5 лет);

сензитивный период восприятия маленьких предметов (1,5-6,5 лет);

сензитивный период развития движений и действий (1-4 года);

сензитивный период развития социальных навыков (2,5-6 лет).

Важным периодом в жизни ребенка является время от рождения до шести лет, потому что сейчас формируется разум, интеллект – величайший инструмент человека. И не только интеллект, но и вся его умственная сила. Мария Монтессори сказала, что ребенок от рождения – уникальная личность. Дети по природе своей уникальны.

Метод Монтессори основан прежде всего на интересе ребенка к той или иной деятельности. С начала занятий в группе Монтессори у ребенка есть выбор, что ему делать в тот или иной момент времени, так как он сам лучше учителя чувствует, какие навыки ему необходимо развивать именно сейчас.

Учитель Монтессори постоянно ищет пути развития ребенка и наблюдает за его работой. Ничто и никто не должен мешать ребенку искать себя. Система Монтессори основана на максимальной свободе и индивидуальном подходе к детям. Свобода, свобода действий и воли-вот главная составляющая её философии. Только на работе ребенок раскрывает свою истинную природу. Так для чего же нужно следить за ребенком? Первая обязанность учителя-следить за окружающей средой, это важнее всего на свете: это косвенно влияет на ребенка, и только в этих условиях мы достигнем эффективных и стабильных результатов в физической и интеллектуальной сферах. Монтессори - учитель должен очаровывать детей, вдохновлять, учить чему-то новому [1, с. 75].

Монтессори-это не случайный выбор различных вещей, а тщательно подобранный выбор предметов, формируемый наблюдением, которое помогает развивать индивидуальные способности и навыки детей. Серии подбираются

таким образом, чтобы ребенок мог максимизировать свое восприятие, касаясь, наблюдая и сравнивая их. Метод Монтессори - это общее развитие ребенка.

По мнению Марии Монтессори, для наиболее эффективного развития ребенка необходимо, чтобы работа с новыми и уже известными материалами происходила в спокойной обстановке-это пробуждает желание ребенка узнавать новые вещи, изучать окружающий мир. Для активного развития ребенка нельзя подгонять, наказывать или поощрять его – достаточно предоставить ему сейчас интересные объекты изучения.

Главной особенностью пространственной среды является гибкое использование учебного пространства-класса Монтессори. Класс разделен на мини-зоны в зависимости от деятельности и областям знаний, где сосредоточены различные инструменты и материалы для самостоятельной работы детей. Дети имеют возможность практиковать математику, изучать природу, заниматься инженерными науками, художниками, логическими играми и другими интересующими их делами.

Все материалы и оборудование доступны детям и имеют универсальный характер. Кроме того, каждый ребенок имеет свой рабочий ящик, где хранит личные книги, результаты собственных исследований.

Важным элементом этой системы является свобода выбора, отсутствие строгой программы. Ребенок сам решает, как долго он будет заниматься выбранной деятельностью: это зависит от его потребностей и желаний. Самое главное-довести дело до логического завершения, а не бросить начатое на полпути [6, с. 381].

Первый стимул для ребенка-выполнять действия самостоятельно и без чьей-либо помощи. Он все больше и больше пытается сделать это самостоятельно. Свобода проявлять интерес ко всем вещам приводит к тому, что ребенок сосредотачивается не на самих вещах, а на полученных знаниях, которое извлекает из них, поэтому его стремление обладать подвергается трансформации.

Стимулирование и саморегуляция учебной деятельности в этих условиях обусловлено прежде всего любознательностью детей, постоянным деликатным участием учителя Монтессори и объектно-ориентированной средой ребенка. Важным стимулирующим фактором является оперативное общение, взаимодействие детей между собой, что значительно повышает производительность труда, делает его важным средством развития интеллекта и творчества ребенка.

Страсть к обладанию познать новое продиктована познавательным интересом, этим мы можем сказать, что она поднята на более высокий уровень и будет вести ребенка к знанию. Точно так же воплощается любопытство. Любопытство – это импульс к исследованию.

Все это – свобода интереса, страсть к знаниям, самостоятельность, работа над собой, ведет ребенка к совершению каких-либо достижений, делает его выдающимся, талантливым человеком. Так малое ведет к великому [2, с. 273]!

#### **Библиографический список:**

1. Монтессори М. Помоги мне это сделать самому / Сост. М. В. Богуславский, Г. Б. Корнетов. — М.: ИД «Карапуз», 2000. (сборник фрагментов из переведенных книг М. Монтессори и статей российских авторов о педагогике М. Монтессори).
2. Монтессори Мария Впитывающий разум ребенка, 2-ое издание - СПб.: Благотворительный фонд «ВОЛОНТЕРЫ». 2011. – 320 с.
3. Мухина В. С. Психология дошкольника. Учеб. пособие для студентов пед. ин-тов и учащихся пед. училищ. / Под ред. Л. А. Венгера. — М.: Просвещение, 1975.
4. Немов Р. С. Психология: Учеб. для студентов высш. пед. учеб. заведений: В 3 кн. Кн.2. Психология образования. — 3-е изд.. — М.: Гуманит. изд. центр ВЛАДОС, 1997. – 608 с.
5. Рабочая концепция одаренности. -М., 1998.

6. Савенков А. Н. Психология детской одаренности. Учебник для бакалавриата и магистратуры. — 2-е изд., испр. и доп. — М.: Издательство Юрайт, 2018. — 334 с.

*Кузёма Т. Б., доцент кафедры «Лингводидактика и зарубежная филология»  
Севастопольский государственный университет, Россия, г. Севастополь*

**ИСПОЛЬЗОВАНИЕ ТРОПОВ СРАВНИТЕЛЬНО-МЕТАФОРИЧЕСКОЙ  
ГРУППЫ В ПРОИЗВЕДЕНИИ КЕТРИН МЕНСФИЛД  
«HER FIRST BALL»**

**Аннотация:** В статье описываются особенности использования тропов сравнительно-метафорической группы в произведении Кетрин Менсфилд «Her First Ball». Описана сущность понятия «троп». Представлены основные тропы, входящие в сравнительно-метафорическую группу. Описаны основные функции тропов сравнительно-метафорической группы.

**Ключевые слова:** троп, сравнительно-метафорическая группа тропов, функции тропов, индивидуально-авторский стиль, художественный текст.

**Abstract:** The article describes the features of using the tropes of the comparative-metaphorical group in the work of Katherine Mansfield "Her First Ball". The essence of the concept of "trope" is described. The main tropes included in the comparative-metaphorical group are presented. The main functions of the tropes of the comparative-metaphorical group are described.

**Keywords:** tropes, comparative-metaphorical group of tropes, functions of tropes, individual author's style, artistic text.

Средства выразительности являются неотъемлемой составляющей современной художественной литературы. Именно они позволяют подчеркнуть особенность индивидуально-авторского стиля, сделать его запоминающим и узнаваемым для миллионов читателей. В литературоведении средства выразительности принято толковать как тропы. Без использования авторами



различных выразительных средств в своих текстах художественная литература не могла бы быть ни в каком своем проявлении. Именно благодаря их использованию в своих произведениях авторы способны красочно передать собственные мысли или мысли своих героев, более глубоко отразить их внутреннее состояние, эмоции. Именно изобилие тропов отличает художественное произведение от других типов авторских текстов.

В различное время изучение различных аспектов проблематики «тропы» нашло отражение в статьях многих известных авторов. Так классификациями тропов занимались: Э.М. Береговская, А.Т. Гулак, С.В. Лопаткина, В.К. Харченко. Определение роли тропов и описание их функций в художественном тексте представляло интерес для О.С. Ахмановой, А.Н. Веселовского, Е.Н. Зарецкой, Н.А. Сырмы. Отдельно рассматривали сравнительно – метафорическую группу тропов В.В. Набокова, А.И. Николаев, М.В. Плотникова, М.С. Чеснокова. Однако несмотря на широту проводимых исследований использование тропов сравнительно-метафорической группы на конкретном произведении, а именно рассказе Кетрин Менсфилд «Her First Ball» не изучалось, что и обусловило актуальность данной статьи.

В рамках проводимого исследования необходимо рассмотреть сущность понятия «троп» в интерпретации отечественных ученых. Так, большинство определений данного понятия подразумевают под ним определенные фигуры речи, использование которых позволяют придать тексту большую выразительность, представляют его лексически разнообразным.

Интерес представляет точка зрения Н.А. Сырмы, определяющая в своей работе тропы как средства создания ткани текста, которые реализуются на уровне слова или словосочетания, а под фигурами речи – средства создания ткани текста, которые реализуются в определенном смысловом отрезке, равном предложению или большем, чем предложение» [3, с. 62].

В наиболее распространенной и традиционной интерпретации троп понимается как особый оборот речи, основу которого определяю переносные значения.

Проблема дифференциации тропов являлась предметом многих исследований. Однако, терминологический разнобой в работах ряда исследователей, позволяет говорить о том, что выделение четкой единой классификации тропов остается дискуссионным. Проблема выделения общепринятой классификации тропов обусловлена тем, что ученым не удалось установить какой троп был единым, и от которого были образованы все остальные тропы.

В ходе исследования было принято решение остановиться на сравнительно-метафорической группе тропов, и на основе этой классификации рассмотреть использование тропов в произведении Кетрин Менсфилд «Her First Ball». Так, современными авторами в сравнительно-метафорическую группу внесены такие тропы как гипербола, сравнение, метафора, литота, аллегория, метафорический эпитет.

В ходе научного поиска было установлено, что в целом индивидуально-авторский стиль Кетрин Менсфилд характеризуется широким употреблением разнообразных стилистических приёмов и выразительных средств. Однако, наиболее часто Кетрин Менсфилд в рассказе «Her First Ball» прибегает к употреблению метафоры и эпитета, которые помогают сделать текст произведения более красочным, описать происходящие события более динамично, умело передать зрительные образы главных героев. В «Her First Ball» Кетрин Менсвилд значительно углубляется в проблематику произведения, выносит на обсуждение читателем ряд важных жизненных вопросов о молодости и ее скоротечности.

Так Н.Д. Арутюнова интерпретирует понятие «метафора» как «троп или механизм речи, состоящий в употреблении слова, обозначающего некоторый класс предметов, явлений для характеристики или наименования объекта, входящего в другой класс, либо наименования другого класса объектов, аналогичного данному в каком-либо отношении» [1, с. 134].

Большинство авторов едины во мнении называя метафору скрытым сравнением. В данном случае предполагается, что одна часть сравнения

выступает вместо другой части, но однозначного ответа на вопрос, что же всё-таки должно быть скрыто специалисты не дают.

Анализируя рассказ "Her First Ball", можно отметить, что метафорой жизни выступает танец. В рассказе главная героиня Лейла из восторженного пассивного наблюдателя становится действующим активным участником происходящего. В связи с чем целесообразно привести следующий пример: *"The lights, the azaleas, were separate flowers no longer; they were white and pink flags streaming together"* [4] – *"Люстры, азалии, платья, розовые лица, вельветовые стулья – все превратилось в единое прекрасное летящее кружение"* – *жизнь превратилась в непрекращающийся поток, в котором нет времени, чтобы что-либо разглядеть* [2].

Другим широко употребляющимся тропом сравнительно-метафорической группы в рассматриваемом произведении является эпитет. Под ним понимается красочное определение. Эпитет в основе которого наблюдается сравнение или метафора является метафорическим. Проведенное исследование позволило утверждать, что с целью красочно описать происходящее на балу Кетрин Менсвилд часто прибегает к использованию эпитета в рассказе "Her First Ball". Также, используя эпитет писательница создает яркие запоминающиеся образы и формирует особое эмоциональное отношение к главным героям рассказа "Her First Ball". Примером могут служить следующие эпитеты: *"gay couples"* [4] – *"счастливые парочки"* [2]; *"quivering jet of gas"* [4] – *"вьющаяся струя воздуха"* [2]; *"sweet joy"* [4] – *"сладостная радость"* [2]; *"forsaken home"* [4] – *"заброшенный домик"* [2]; *"joyful flutter"* [4] – *"радостное волнение"* [2]; *"marvelous music"* [4] – *"волшебная музыка"* [2];

Описывая различные предметы интерьера автор вновь использует эпитеты: *"pink pencils"* [4] – *"розовые карандаши"* [2]; *"the cold piano"* [4] – *"холодный рояль"* [2]; *"polished floor"* [4] – *"гладкий пол"* [2]; *"gilt chairs"* [4] – *"позолоченные стулья"* [2];

Детализируя образы своих главных героев рассказа "Her First Ball" автор призывает читателя обратить внимание на их одежду, что можно проследить в

следующих примерах: *"pink velvet cloak"* [4] – *"розовое вельветовое пальто"* [2]; *"dusty coat"* [4] – *"запыленный пиджак"* [2]; *"marble-white gloves"* [4] – *"мраморно-белые перчатки"* [2]; *"fluffy tassels"* [4] – *"пушистые кисточки"* [2]; *"little satin shoes"* [4] – *"маленькие сатиновые туфельки"* [2].

Описывая внешность своих героев, их физическое и душевное состояние Кэтрин Мэнсфилд использует такие эпитеты как: *"little country cousin"* [4] – *"маленькая кузина из деревни"* [2]; *"a faint voice"* [4] – *"слабый голос"* [2]; *"a little freckled fellow"* [4] – *"веснучатый юноша"* [2]; *"breathless voice"* [4] – *"запыхавшийся голос"* [2]; *"the poor terrified woman"* [4] – *"бедная запуганная женщина"* [2]; *"bright little face"* [4] – *"маленькое светящееся личико"* [2].

Определенную роль для создания образности в тексте *"Her First Ball"* отводится сравнениям. Сравнение – самый простой троп сравнительно-метафорической группы. Благодаря их наличию в рассказе создается специфическая поэтическая атмосфера. *"Meg's tuberoses, Jose's long loop of amber, Laura's little dark head, pushing above her white fur like a flower through snow. She would remember for ever"* [4] – *"Розы Мэг, длинная янтарная подвеска Джо, маленькая тёмная головка Лауры, пробивающаяся сквозь мех её накидки, как цветок сквозь снег. Она запомнит это навсегда"* [2];

*"The road was bright on either side with moving fan-like lights, and on the pavement gay couples seemed to float through the air; little satin shoes chased each other like birds"* [4] – *"Дорога светилась по обеим сторонам порхающего веера, и казалось, что счастливые пары плывут по воздуху над тротуаром, а маленькие сатиновые туфельки летят друг за другом, словно птички"* [2];

*"Some one's hand pressed her waist, and she floated away like a flower that is tossed into a pool"* [4] – *"Чья-то рука подхватила ее за талию, и она поплыла по залу, словно цветок, брошенный в озеро"* [2].

В ряде случаев писательница прибегает к использованию такого тропа сравнительно-метафорической группы как гипербола. Ученые интерпретируют гиперболу как фигуру преувеличения, к которой автор прибегает для большей выразительности. В произведении *"Her First Ball"* Кэтрин Менсвилд с помощью

гиперболы пытается передать мысли и эмоции Лейлы, передать ее чувства, показать исключительность ее характера.

*"I've never known your hair go up more successfully than it has tonight" [4] – "Никогда еще твои волосы не были уложены так хорошо, как сегодня" [2];*

*"Dancing had not begun yet, but the band had stopped tuning, and the noise was so great it seemed that when it did begin to play it would never be heard" [4] – "Танцы еще не начались, но царивший шум уже был таким колоссальным, что если бы возобновилась музыка, ее бы никто не услышал" [2].*

Таким образом, отметим тот факт, что Кетрин Менсвилд активно использовала в рассказе "Her First Ball" функциональный потенциал тропов сравнительно-метафорической группы. Благодаря им писательнице удалось добиться большей выразительности, динамичности и яркости. Именно их использование помогло выразить отношение автора к проблемам, поднимаемым в рассматриваемом произведении. Наиболее частотно-употребляемыми стали эпитеты, в то время как литота и аллегория встречаются в тексте редко.

#### **Библиографический список:**

1. Арутюнова Н.Д. Языковая метафора: (Синтаксис и лексика) / Н.Д. Арутюнова. – М.: Наука, 2005. – 380 с.
2. Мэнсфилд, К. Рассказы / К. Мэнсфилд. [Электронный ресурс]. – Режим доступа: [http://tululu.org/all\\_Mansfield/](http://tululu.org/all_Mansfield/).
3. Н.А. Сырма. Тропы и фигуры речи и их текстообразующая функция [Электронный ресурс] /Сырма Н.А. – Режим доступа: <http://cheloveknauka.com/tropy-i-figury-rechi-i-ih-tekstoobrazuyuschaya-funktsiya>.
4. Mansfield, K. Short stories / К. Mansfield. [Electronic Resource]. – Access mode : <http://www.readbookonline.net/stories/Mansfield>.

*Крыжановская Ольга Олеговна, старший преподаватель кафедры физической культуры, Сибирский государственный университет геосистем и технологий, Россия, г. Новосибирск*

## **ТРАДИЦИИ И ИННОВАЦИИ В ФИЗИЧЕСКОЙ КУЛЬТУРЕ И СПОРТЕ**

**Аннотация:** В данной статье рассмотрены спортивные традиции и актуальные инновации в спорте и физической культуре. Приведены примеры традиций и суеверий известных спортсменов, а также инновационных технологий спортивного бренда «Nike». Исследованы новые развивающиеся направления для подготовки спортсменов различных уровней и видов спорта. Проведено несколько социологических опросов студентов СГУГиТ. Результаты опросов показали, что большинство студентов не придерживается спортивным традициям, а с инновационными технологиями в спорте знакомы немногие.

**Ключевые слова:** спорт, физическая культура, традиции, инновации, спортсмен, тренер, технологии.

**Abstract:** this article discusses sports traditions and current innovations in sports and physical culture. Examples of traditions and superstitions of famous athletes, as well as innovative technologies of the sports brand "Nike" are given. New developing directions for training athletes of various levels and sports are investigated. Conducted several sociological surveys of students SSGA. The results of surveys showed that the majority of students do not adhere to sports traditions, and few are familiar with innovative technologies in sports.

**Keywords:** sport, physical culture, traditions, innovations, athlete, coach, technologies.

Занятие спортом и физической культурой – это отличное хобби для одних людей, а для других – это целый образ жизни, ежедневные тренировки и достижение поставленных целей. Для профессиональных спортсменов спорт – это, прежде всего дисциплина, соревнования, победы и поражения, а для тех, кто просто увлекается спортом – это отличный способ побороть негатив, агрессию и даже стресс, а также, спорт снижает вероятность распространения заболеваний – сердца и сосудов, которые лидируют по числу летальных исходов. В современном мире создаются все условия для комфортных тренировок профессиональных спортсменов и любителей, создаются множество мобильных приложений, которые следят за физическим состоянием человека, а также считают калории, пройденные километры пути и еще множество показателей. Сейчас, разрабатывается очень много спортивных инноваций, в сфере подготовки спортсменов, а также для того, чтобы как можно больше людей интересовалось спортом [1].

Сегодня, уделяется очень большое внимание физической культуре и спорту в школах, институтах и даже детских садах. Создаются множество бесплатных спортивных секции для свободного посещения, но неотъемлемой частью каждого образовательного учреждения является урок физической культуры. Преподаватели всеми способами стараются задействовать студентов и учеников в спортивных мероприятиях, в связи с этим, сформировались некоторые традиции. К ним можно отнести народные игры, мы в них все играли на уроках физической культуры. **«Русская лапта»** - одна из самых древних национальных игр славян. Каждый праздник на Руси сопровождался данной игрой, играл в лапту Петр-I, играли солдаты и офицеры Преображенского и Семеновского полков, а сейчас в неё с большим удовольствием играют школьники и студенты на уроках физической культуры в осенне-весенний период, потому что в спортивном зале очень трудно играть в данную игру. Также, к традициям физической культуры, можно отнести различные спортивные мероприятия, которые проводятся в образовательных учреждениях: **«Веселые старты»** - в младших классах школы, игры в волейбол

и баскетбол по командам между факультетами в институте. В городе Новосибирске проходит достаточно много мероприятий, которые связаны с физической культурой и спортом, в них может принять участие любой желающий, предварительно зарегистрировавшийся на сайте мероприятия. 7 сентября 2019 в Новосибирске прошел XXII ПОЛУМАРАФОН АЛЕКСАНДРА РАЕВИЧА – XVIII СИБИРСКИЙ ФЕСТИВАЛЬ БЕГА, а 31 августа 2019 года прошел фестиваль по скандинавской ходьбе "Nordic Walking Siberia 2019".

У профессиональных спортсменов существуют свои традиции и суеверия, которых они придерживаются и считают, что именно они могут повлиять на результат соревнований. Диаграмма результатов опроса по традициям и суевериям в спорте у студентов СГУГиТ представлена на рисунке 1.



Рисунок 1 – Диаграмма результатов опроса по традициям и суевериям в спорте

Среди опрошенных мною 45-ти студентов СГУГиТ, 20 человек придерживаются своим традициями и ритуалам в спорте, 22 человека не придерживаются совсем, а оставшиеся 3 человека даже не верят в то, что это может как-то повлиять на их спортивный результат.

Но даже известные профессиональные спортсмены, все-таки придерживаются своих собственных **традиций**, они как никто другой верят в приметы, одни их тщательно скрывают, а другие совсем этого не стесняются.

Елена Исинбаева – известная российская прыгунья с шестом. Двукратная олимпийская чемпионка, обладательница бронзовой медали Олимпийских игр

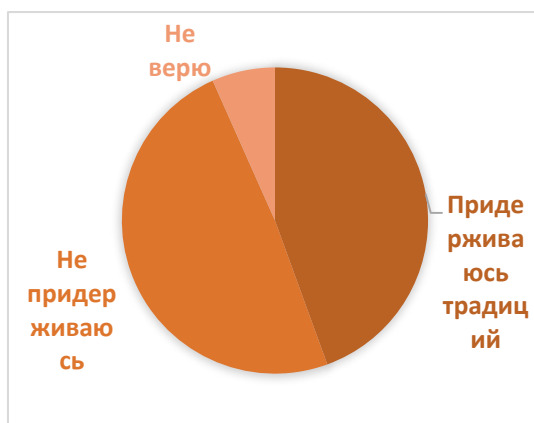

2012 года. Елена Исинбаева с годами выработала свою собственную примету. Каждый раз перед прыжком она шептала слова, известные только ей. Но, как видно по результатам, заклинание действительно имело силу. Также, очень много футболистов имеют примету целовать ворота перед началом игры, а французский футболист Лоран Блан перед началом каждого матча целовал в макушку вратаря своей команды. У фигуристов тоже есть своя особенная примета: выезжать на лед с той ноги, с которой они делают все упражнения. Очень многие спортсмены спят в одежде в которой будут выходить на поле, лед, ковер и даже бассейн, но не все так просто, прежде всего, спорт – это великий труд, ежедневные тренировки, слезы, поражения, но если очень сильно стараться и верить, то можно добиться очень больших результатов [2].

Очень много современных спортивных учреждений закупают инновационные тренажеры для спортсменов, а также используют новейшие методы тренировки и подготовки к соревнованиям, но помимо профессиональных спортсменов, для любителей тоже создано не мало нововведений для поддержания физического здоровья человека, контроль веса, подсчет шагов, подсчет дистанции бега, а также электронная оценка тела человека.

Многие зарубежные компании занимаются разработкой инновационных технологий в сфере физической культуры и спорта. Одна из них, всеми известная компания **Nike**. Она разработала и внедрила следующие инновационные технологии [3]:

- мобильное приложение Nike+ и приложение для смарт-часов, позволяющее составить план тренировок, отслеживать их эффективность, а также корректировать график занятий в случае невозможности клиентом осуществить тренировку;

- NikeAnti-ClogTraction – технология сцепления подошвы ботс;

- NikeFlyknit – кроссовки с уникальным плетением синтетических нитей.

Диаграммы результатов опроса о приложении всем известного спортивного бренда «Nike» и внедрении данной компанией инновационных технологий в спорт приведены на рисунках 2 и 3.



Рисунок 2 – Диаграмма с результатами опроса о приложении «NIKE +»



Рисунок 3 – Диаграмма с результатами опроса о внедрении инновационных технологий компанией «Nike» в спорт

Исходя из опрошенных мною 45-ти студентов СГУГиТ, можно сделать вывод, что большая часть студентов слышала про такое приложение, как Nike+, но тем не менее многие не знали, что она внедряет инновационные технологии в спорт.

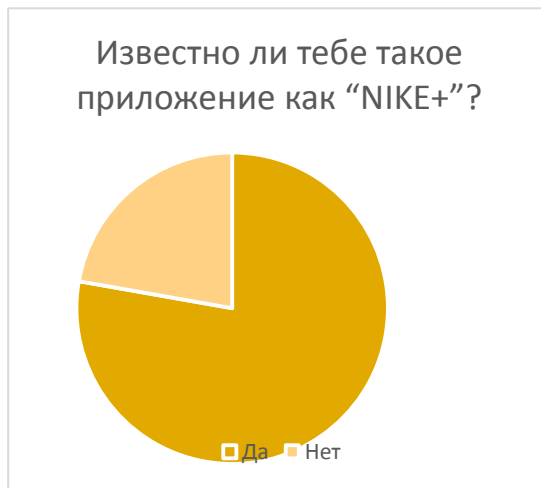
Также, большая часть студентов использует другие приложения для подсчета шагов и километров пути: MiFit, Health(Honor), Шагомер, счетчик калорий тренировки и другие.

Очень стремительно в России развиваются новые направления для подготовки спортсменов различных уровней и видов спорта.

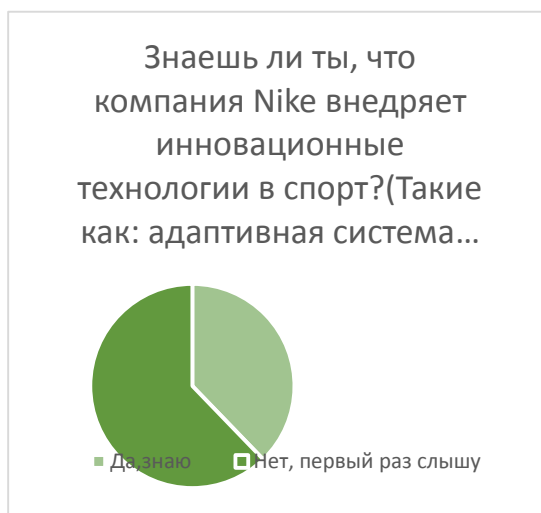
Тому примером являются уникальные проекты **инновационного центра Олимпийского комитета России**. Так как я являюсь КМС по художественной гимнастике, то в первую очередь упомяну систему «Спорт вокруг», которая создана для обслуживания соревнований по художественной гимнастике. Эта программа для спортсменов, тренеров, а также судей и зрителей, которая позволяет в онлайн режиме увидеть табло выступающих, оценки и текущее распределение мест. Это очень удобная система, ведь очень часто на соревнованиях ты не знаешь на каком месте ты стоишь на данный момент и не всегда слышишь оценку, которую объявляют, а с помощью данного программно-аппаратного комплекса ты можешь отслеживать все свои данные, также, детализация оценок доступна для судей, но производится это с помощью судейского технического экрана. Можно очень удобно отслеживать, что происходит в зале во время соревнований, с помощью медиа-экрана. Система работает и ей пользуются очень многие спортсменки.

Много внимания со стороны Олимпийского комитета России уделяется и детскому развитию, именно поэтому, был разработан проект **OLYMPICO**. Это сеть центров физического развития для детей от 2 до 7 лет. В рамках этой системы разрабатываются программы и системы, которые определяют предрасположенность детей к тому или иному виду спорта после окончания программ центра. Также Олимпийский комитет России очень заботится о безопасности и комфорте наших спортсменов, тому подтверждение проект **Sport Jetby Sukhoi**. Это самолет, который специально оборудован для перевозки спортсменов. Он поделен на несколько зон: основная, медико-биологическая зона, зона тренерского состава и зона персонала. В основной зоне, где перевозятся спортивные команды, установлены инновационные

умные кресла, которые оборудованы пульсоксиметром, блоком считывания и обработки данных, управляющим дисплеем и аэробраслетом. В медико-биологической зоне расположена специальная капсула, которая определяет всевозможные параметры и показатели здоровья спортсмена, также, в этой зоне находится различное оборудование для проведения медицинских процедур [2].

Инновации появились и в психологической поддержке спортсменов, ведь это очень важно, настроить спортсмена перед соревнованиями. Как правило, спортсмены начинают нервничать еще задолго до важного старта, повышается напряженность, возникает изменения мышечного тонуса и появляется эмоциональное возбуждение. Если такие процессы выходят из оптимальных пределов, то они отрицательно сказываются на дальнейших результатах спортсмена.

В 2011 году разработан проект Human Cognition Project Lumosity, который переводится, как проект человеческого познания. Разработана уникальная учебная программа, в которую входят различные поэтапные упражнения с комбинациями движений, созданные для улучшения понимания того, как мы действуем и используем себя и свое тело. Итогом таких ежедневных «уроков» становится устранение излишних напряжений, более эффективный расход сил, общее ощущение легкости, а также, повышение спортивных результатов и улучшение качества жизни [2].

Больше всего, спортсмены боятся получить травму. Это самая главная угроза не только для самого спортсмена, но и для команды, ведь не всегда есть время найти замену тому или иному спортсмену. Именно для того, чтобы повысить эффективность профилактики спортивных травм и оказать доврачебную помощь, существует специальная программа для тренеров под названием Sport Safety Training Program. Данная программа одобрена национальным олимпийским комитетом, ведь она устанавливает минимальный образовательный стандарт для тренеров, которые в первую очередь отвечают за безопасность спортсменов. Основной задачей данной программы является предупреждение возможных осложнений в травмах спортсменов.

Сегодня нельзя найти ни одной сферы человеческой деятельности, не связанной с физической культурой и спортом, поскольку они являются общепризнанными материальными и духовными ценностями общества в целом и каждого человека в отдельности, но очень хочется, чтобы данные сферы становились с каждым годом все лучше и лучше, появлялись все новые и новые инновации и традиции, которые вновь приведут спортсменов к победам. А для того, чтобы все больше и больше людей шли в спорт и занимались физической культурой, нужны комфортные условия. Хотелось бы, чтобы было больше возможностей развивать спорт в различных регионах России, для выявления талантов и новых звезд спорта, но для этого нужно, чтобы большое внимание было направлено на финансирование спорта, проведения различных мероприятий-агитаций, чтобы молодежь и не только интересовалась спортом, а не различными гаджетами.

#### **Библиографический список:**

1. Обухова Л.А. ЗНАЧЕНИЕ СПОРТ В ЖИЗНИ ЧЕЛОВЕКА // Научное сообщество студентов: МЕЖДИСЦИПЛИНАРНЫЕ ИССЛЕДОВАНИЯ: сб. ст. по мат. XLIII междунар. студ. науч.-практ. конф. № 8(43).

2. Официальный сайт инновационного центра Олимпийского комитета России [Электронный ресурс]. – Режим доступа: <https://icroc.ru/> (дата обращения: 23.09.19).

3. Официальный сайт компании Nike [Электронный ресурс]. – Режим доступа: [https://news.nike.com/news/p201e2691df71fc298ae1f1ade6d63f28/sneak\\_reek](https://news.nike.com/news/p201e2691df71fc298ae1f1ade6d63f28/sneak_reek) (дата обращения: 22.09.19).

*Бакиев Энвер Эдемович, магистрант*

*ГБОУВО РК «КИПУ»*

*Велилаева Лилия Раимовна, научный руководитель,*

*кандидат филологических наук, доцент, ГБОУВО РК «КИПУ»*

## **РОЛЬ ФРАЗЕОЛОГИЗМОВ В СОВРЕМЕННОМ АНГЛИЙСКОМ ЯЗЫКЕ**

**Аннотация:** Данная статья посвящена анализу фразеологических единиц английского языка как одному из наиболее выразительных стилистических средств языкового выражения. Совокупность различных по характеру значения и структуре фразеологических единиц, которые образуют фразеологический состав языка, изучается в данной статье.

**Ключевые слова:** фразеологическая единица, английский, выражение, слово, словосочетание, язык.

**Annotation:** The article is devoted to the analysis of phraseological units of English as one of the most expressive stylistic means of linguistic expression. A set of different values of nature and structure of phraseological units, which forms part of the language phrasebook is studied in this article.

**Keywords:** phraseological unit, English, expression, word, phrase, language.

Развитие любого языка, включая английский, который и будет подвержен исследованию, связано с тем, что ему присущи комбинации словесных знаков. Чаще всего они состоят из двух и большего количество лексических единиц, которые грамматически организованны по характерным моделям построения словосочетаний и предложений. Подобные комбинации из словесных знаков иначе называют фразеологическими единицами. Для развития языка они играют одну из ключевых ролей.

Цель данной работы заключается в изучении особенностей функционирования фразеологических единиц в английском языке, а также их роль в развитии языка.

Ученые и лингвисты как раньше, так и сейчас занимаются изучением отдела языка – фразеологии, так как она тесно связана и с культурой. Их рассматривает В.В. Виноградов, Е.В. Иванова, И.В. Арнольд, У. Вайнрайх, И.Р. Гальперина и многие другие как зарубежные, так и отечественные лингвисты.

Фразеологические единицы находятся на том уровне языка, где скрыта народная мудрость, а также общее наследие и культурный опыт народа. Изначально, они появлялись в народной речи. Внутреннее содержание показывает, какие чувства испытывали люди, показываются отношения, различные эмоции. Фразеологический состав языка формируется по совокупности различных характеристик и структуры единиц. При этом, даже то, что сейчас существует достаточно большая проблематика фразеологических единиц, нет единого и четкого понимания данной темы, и следует продолжать исследование для большей систематизации.

К примеру, А.В. Кунин, говоря о фразеологизмах, говорил о том, что это устойчивые сочетания лексем, которые имеют либо полностью, либо частично переосмысленное значение [4, с. 45].

Исследователь Р.Н. Попов говорил о том, что фразеологическая единица – это сложная лингвистическая единица, которая имеет ряд неоднозначных по значению признаков. Может быть от 10 до 12 характеристик, и их сущность сводится к семантической спаянности и неделимости, при этом, каждый из компонентов отдельно имеет различное оформление в данной единице [5, с. 112].

М.В. Гоголан в своих исследованиях затрагивал тему фразеологических единиц и писал о том, что они имеют экспрессивно-эмоциональную окраску в зависимости от того, носителем какого смысла она является. При этом, так обнаруживается не только отношение к явлению или лицу, но и говорят об отношениях говорящего к объекту речи [2, с. 21-22].

Фразеологическая единица – это самостоятельная семантическая сущность, которая выступает в роли элемента языковой системы вместе со значениями слов. При этом, подобные фразеологические единицы всегда имеют закрепленный порядок слов, а также устойчивость грамматической формы компонентов. А.И. Алехина в своих исследованиях говорит о том, что все фразеологические единицы устойчивы, имеют семантическую целостность, а также отдельно оформленность [1, с. 279]. Для фразеологических единиц характерно то, что они имеют разнообразные характеристики, и это означает возможность рассмотрения с разных точек зрения. Именно поэтому, сейчас представлено множество классификаций, которые разработаны учеными, при помощи использования различных принципов.

Для создания фразеологических единиц используется не просто отдельный простой языковой уровень, а целый блок. Во фразеологической единице реализуется цельное лексическое значения, и очень часто фразеологический оборот может быть соотнесен с одной частью речи. Это позволяет ему выступать в качестве единого сочетания члена предложения, что говорит о выражении грамматического значения. В качестве примера может выступить фразеологизм «Instead of taking urgent measures the government hoses itting in the fence» фразеологическая единица «sitonthefence» обладает единым лексическим значением «waiting» и выполняет общую грамматическую функцию именной части составного сказуемого.

Для фразеологической единицы характерно и то, что даже внутри застывшей формы, компоненты могут изменять грамматическое значение. Это особо характерно в том случае, если в фразеологизме есть глагольный компонент. Примером могут выступать такие фразы «I ground my teeth», «he was grinding his teeth», «let her grind her teeth then». Конечно, изменяться компоненты могут даже и в прилагательных. При помощи них можно добавлять большую экспрессивность, к примеру, во фразе «You are the coolest cucumber I've ever met». Из этого следует, что даже при том, что



фразеологические единицы выглядят как словосочетания, в тексте они будут по своим характеристикам подобны слову.

Из этого можно сделать вывод о том, что фразеологические единицы – это намоделированные словосочетания с характерным для них семантическим единством. Но в речи единство проявляться не будет, так как они будут проявляться в готовой форме, и выступать в роли единого члена предложения. Теория фразеологии недостаточно глубоко изучается в английской лингвистической литературе. При этом, даже в имеющихся работах, сейчас часто не затрагиваются фундаментальные вопросы по изучению фразеологизмов, их систематизации и прочие. Помимо этого, английские лингвисты даже не ставят вопрос о выделении фразеологизмов в разряд отдельной лингвистической дисциплины, что дает обоснование отсутствию названия для данной дисциплины в английском языке. У. Вайнрейх отмечал в своих работах, что именно исследование идиоматичности языка в западной школе наименее изучено [3. с. 87].

Для фразеологизмов английского языка характерно то, что они во многом связаны с человеческой деятельностью. Очень большое количество из них получило широкое распространение, к примеру, при связи с морем: «to launch into» (энергично взяться за дело), «to be all at sea» (недоумевать, растеряться), «to touch bottom» (дойти до предела). В английском разговорном языке возникают и выражения, напрямую связанные с охотой: «to run with the hare and hunt with the hounds» (вести двойную игру). To run with the hare and hunt with the hounds.

При использовании во фразеологизмах животных, нередко упоминают собак, кошек и свиней. Примером может выступать фразеологизм, выступающий эквивалентом русскому «от греха подальше» - «to let sleeping dogs lie».

А вот фразеологизмов, которые связаны с лесом, в английском языке можно найти достаточно мало. При этом, луна, ветер, погода и солнце

подарили несколько из них: «to be under the weather» (попасть в беду), «to bless one's start» (благодарить свою судьбу).

В английском языке, множество идиом появилось и благодаря связи с едой: «to eat a humble pie» (проглотить обиду), «to cut and come again» (есть с аппетитом), «to make no bones of» (не церемониться). Характерно и то, что для фразеологических выражений характерна тема домашнего очага: «to bring home to somebody» (довести до сознания), «to set one's house in order» (приводить свои дела в порядок). Мебель может так же выступать в качестве основы для фразеологизмов: «to lay in the shelf» (выбрасывать за ненадобностью), «to fall between two stools» (сидеть между двух стульев), «to get up on the wrong side of the bed» (встать с левой ноги). Часть из ярких фразеологизмов появилось на кухне: «to have a finger in this pie» (быть замешанным в этом деле), «to be in a stew» (быть, как на иголках).

По сведениям лингвиста Л.П. Смита, для английских фразеологизмов свойственно большое количество юмора, при этом красоты там скрыто достаточно мало. К примеру, выражение «*coucher a la belle etoile*» (спать под прекрасной звездой - спать на открытом воздухе) в английском языке не приобрело бы такой же красоты, и было бы достаточно странным. Смит писал о том, что хоть метафоры и достаточно актуальны для современников, но в большинстве своем они национальны и затрагивают пласты культуры деревень, природы, и чтобы вновь набираться силой и смыслами, должны возвращаться к истокам.

Принято считать, что в английском языке существует множество источников возникновения фразеологизмов. К примеру, А.В. Кунин [4, с. 144] говорит о том, что все фразеологические сочетания делятся на несколько групп:

- исконные;
- межъязыковые заимствования;
- внутриязыковые заимствования, заимствованные в иноязычной форме.

Для исконных фразеологических сочетаний характерно то, что они чаще всего проявляются исключительно в разговорной речи, у них есть свой колорит,

а также внутри отображается английская культура. Для них характерна связь с традициями, различными поверьями народа, а также историческими фактами. В качестве примеров данных фразеологизмов могут выступать: «have a bee in one's bonnet» со значением «быть одержимым идеей»; «bite off more than you can chew» - «взять в рот больше, чем можешь проглотить», взять на себя дел больше, чем реально выполнить. Часть фразеологизмов имеет связь с именами: «Tom, Dick and Harry» - всякие, каждый, первый и встречный. Часть фразеологизмов связана с поверьями: «black sheep» - паршивая овца, позор в семье; часть из них связывают с историческими факторами: «As well be hanged for a sheep as lamb» - если суждено быть повешенным, то почему не украсить еще и ягненка. Это отголосок английского закона, который предполагал, что кража овцы наказывается смертной казнью через повешение.

Множество писателей своего времени, смогли внести в английскую литературу по-настоящему современные и необычные фразеологизмы. Среди них можно выделить Ч. Диккенса, В. Скотта, конечно. Уильяма Шекспира и многих других.

В заключении стоит отметить, что для лексической системы языка характерно то, что фразеологические единицы могут заполнить лакуны. Это необходимо для того, чтобы имелась возможность объяснить некоторые явления, которые необходимо познать. В большинстве случаев, при их помощи познаются свойства, процессы, ситуации и состояния. Отсюда следует, что фразеология выступает в качестве сокровищницы языка. Там можно отыскать то, как развивалась культура народа, его особенности быта. Для фразеологизмов характерно то, что они имеют яркий национальный характер. При этом, в английском языке есть не только характерные народу фразеологические единицы, но также и интернациональные. Английскую фразеологию считают сочетанием как исконных, так и заимствованных устойчивых лексических единиц, но первые в языке значительно преобладают. Для ряда фразеологизмов характерно наличие архаичных элементов, которые были присущи прошлым эпохам и поколениям. За счет этого, изучение

фразеологии позволяет узнавать и об изменениях в культурном сознании народа в характерный период. Для того чтобы развивать лингвострановедение, необходимо в обязательном порядке изучать фразеологические единицы. Помимо этого, так изучаются и другие разделы общего языкознания. Фразеологическая информация в свою очередь может, но пока мало используется смежными дисциплинами. Сейчас в английском языке стоит отметить и наличие разнообразных по семантике и выразительности устойчивых единиц, выраженных фразеологизмами.

За счет того, что множество писателей и поэтов как в Великобритании, так и по всему миру пишут именно на английском языке, приводит к созданию новых фразеологизмов. При этом, их количество продолжает постоянно пополняться. Отсюда следует, что любой фразеологизм становится душой культуры определенного языка, и они передаются из одного поколения в следующее. При знакомстве с фразеологизмом, человек может глубже понять не только историю собственного народа, но и то, как они относились к различным явлениям, а также общее мировоззрение.

Для лексического состава языка, именно фразеологизмы выступают в качестве одного из значительных элементов, так как при их помощи можно образно и точно передать любую мысль, которая позволит передать разные стороны действительности. Но фразеологизмы будут не только отражать какое-либо явление действительно, но также и давать ему оценку. Смысловое отношение показывает, что они выражают предметность, процесс, качество, свойство или способ, а также имеют грамматические категории, которые определяются морфологическими формами и синтаксической функцией в предложении. Можно выявить даже определенные закономерности в общей системе языка, которые будут выражены в лексической сочетаемости, экспрессивной окраске, а также синонимических связях.

### **Библиографический список:**

1. Алехина А.И. Идиоматика современного английского языка. Минск: Высшая школа, 1982. - с. 279.
2. Гоголан М.В. Фразеологические единицы как элемент структуры текста // Деятельностные аспекты языка и типологические описания. М., 1986. - с. 21-22.
3. Вайнрайх У. О семантической структуре языка. – В кн.: Новое в лингвистике, вып. V. Языковые универсалии. М., 1970, с. 87.
4. Кунин А.В. Курс фразеологии современного английского языка. М.: Высшая школа, 1996. – с. 45, 144.
5. Попов Р. Н. Фразеологизмы современного русского языка с архаичными значениями и формами слов. Учебное пособие для пединститутов. М.: Высшая школа, 3-е изд., 1985, с. 112.

*Дубров Андрей Владимирович, студент,  
Дальневосточный государственный аграрный университет,  
Россия, Амурская область, г. Благовещенск*

## **ВЛИЯНИЕ ВЕТРОЗАЩИТНОГО СЛОЯ НА ЭФФЕКТИВНОСТЬ ФАСАДНОЙ СИСТЕМЫ**

**Аннотация:** Целью изучения является оценка тепловой эффективности навесной фасадной системы с вентилируемой воздушной прослойкой и оценка ресурсно-изоляционной стабильности теплоизоляционного слоя в зависимости от конструктивных решений фасадной системы. В качестве методики оценки тепловой эффективности навесной фасадной системы с вентилируемой воздушной прослойкой примем предположение о непрерывно возрастающем напряжении в волокнах теплоизоляционного слоя в результате аэродинамического воздействия до предельного значения, при котором происходит разрушение теплоизоляции и вынос волокон слоя потоком воздуха. Методика рассматривает оценку изменения эффективности теплоизоляционного слоя в результате выноса волокон вентилируемой воздушной прослойкой. Результаты определения тепловой эффективности путём наблюдения за сопротивлением теплопередаче в вентилируемой воздушной прослойке изучаемых образцов показывают то, что отсутствие ветрозащитной мембраны существенно снижает теплоизоляционные свойства слоя, даже с учетом увеличения толщины утеплителя. Отсутствие ветрозащитной мембраны не оказывает влияния на ресурсно-изоляционную стабильность, что было подтверждено отсутствием видимых дефектов наружной поверхности теплоизоляции и отсутствием отслоения плит от несущей поверхности в ходе визуальной оценки. Результаты позволяют сделать вывод о том, что применение ветрозащитного слоя является одним из

решающих факторов увеличения тепловой эффективности навесной фасадной системы с вентилируемой воздушной прослойкой, даже при уменьшении толщины теплоизоляционного слоя. Ресурсно-изоляционная стабильность слоя теплоизоляции без применения ветрозащиты в условиях реальной эксплуатации может отличаться от достигнутых лабораторных результатов. Для исключения долговременного негативного аэродинамического воздействия, способствующего отслоению плит от несущей поверхности стены и увеличению отрицательной динамики разрушения, использование ветрозащитного слоя при проектировании навесных фасадных систем, призванных обеспечивать требуемые показатели сопротивления теплопередачи на протяжении всего срока эксплуатации считается обязательным.

**Ключевые слова:** теплоизоляционный слой; вентилируемая воздушная прослойка; ветрозащитная мембрана; ресурсно-изоляционная стабильность.

**Annotation:** The aim of the study is to assess the thermal efficiency of a hinged facade system with a ventilated air gap and to assess the resource and insulation stability of the heat-insulating layer depending on the design solutions of the facade system. As a method for assessing the thermal efficiency of a curtain facade system with a ventilated air gap, we will assume that the stress in the fibers of the heat-insulating layer is continuously increasing as a result of aerodynamic action up to the limiting value at which the thermal insulation is destroyed and the fibers of the layer are carried away by the air flow. The technique considers the assessment of the change in the efficiency of the heat-insulating layer as a result of the removal of fibers by a ventilated air gap. The results of determining the thermal efficiency by observing the resistance to heat transfer in the ventilated air layer of the samples under study show that the absence of a windproof membrane significantly reduces the thermal insulation properties of the layer, even taking into account the increase in the thickness of the insulation. The absence of a windproof membrane does not affect the resource and insulation stability, which was confirmed by the absence of visible defects on the outer surface of the thermal insulation and the absence of delamination

of the plates from the bearing surface during visual assessment. The results allow us to conclude that the use of a windproof layer is one of the decisive factors in increasing the thermal efficiency of a curtain wall system with a ventilated air gap, even with a decrease in the thickness of the thermal insulation layer. Resource-insulating stability of the thermal insulation layer without the use of wind protection in real-life conditions may differ from the achieved laboratory results. To exclude long-term negative aerodynamic impact, which contributes to the delamination of slabs from the bearing surface of the wall and an increase in the negative dynamics of destruction, the use of a windbreak layer when designing hinged facade systems designed to provide the required heat transfer resistance values throughout the entire service life is considered mandatory.

**Keywords:** thermal insulation layer; ventilated air gap; windproof membrane; resource-isolation stability.

Объект исследований - конструкции фасадной теплоизоляции с вентилируемой воздушной прослойкой. Перечень объектов изучения приведен в таблице 1.

Таблица 1.Перечень объектов исследований

Образец	Характеристика теплоизоляции	Плотность утеплителя $\rho$ , кг/м <sup>3</sup>
1	TS 032 Aquastatik 150 мм.	33
2	TS 032 Aquastatik 150 мм, ветрозащитная мембрана	33
3	TS 034 Aquastatik, 100 мм, ветрозащитная мембрана	22

1. Образец №1 - фрагмент несущей стены на основе кирпичной кладки с наружным утеплением плитами марки TS 032 Aquastatik плотностью  $\rho = 33$  кг/м<sup>3</sup>, общей толщиной 150 мм (100 мм + 50 мм), вентилируемая воздушная прослойка толщиной 80 мм, облицовка композитными панелями.



2. Образец №2 - фрагмент несущей стены на основе кирпичной кладки с наружным утеплением плитами марки TS 032 Aquastatik плотностью  $\rho = 33 \text{ кг/м}^3$ , общей толщиной 150 мм (100 мм + 50мм), ветрозащитный слой, вентилируемая воздушная прослойка толщиной 80 мм, облицовка композитными панелями.

3. Образец №3 - фрагмент несущей стены на основе кирпичной кладки с наружным утеплением плитами марки TS 034 Aquastatik плотностью  $\rho = 22 \text{ кг/м}^3$ , общей толщиной 100 мм, ветрозащитный слой, вентилируемая воздушная прослойка толщиной 100 мм, облицовка композитными панелями.

Метод оценки тепловой эффективности фасадных конструкций путем определения влияния фильтрационно-тепловой стабильности теплоизоляционного материала с использованием и без использования в конструкции системы ветрозащитного слоя. Вентилируемая воздушная прослойка это конструктивный элемент, расположенный между теплоизоляционным и облицовочным слоями системы [1]. Назначением вентилируемой воздушной прослойкой является удаление влаги из слоя теплоизоляционного материала, что сопровождается движением воздушных масс в прослойке навесной фасадной системы. Скорость воздуха зависит от конструкции приточных и вытяжных отверстий в зонах сопряжения навесной фасадной системы с цоколем и парапетом, высотой здания и обтекание фасадной системы ветровыми потоками за счёт конструктивных особенностей здания. Для обеспечения имитации эксплуатации фасадной системы, в верхних частях образцов установлены вытяжные короба с вентиляторами, позволяющие регулировать скорость движения воздуха в воздушной прослойке. Измерение скорости движения воздушных масс контролировалось на входе, в середине и на выходе вентилируемой воздушной прослойки. Анализ результатов показывает то, что при незначительном воздушном потоке происходит существенное снижение теплоизоляционных свойств теплоизоляции без ветрозащитного слоя по сравнению с образцами с ветрозащитным слоем. При идентичных конструктивных особенностях теплоизоляции образцов №1 и №2,

отсутствие ветрозащитного слоя привело к снижению теплотехнических характеристик на 30 %. Результаты сравнения теплоизоляционных свойств образцов №1 и №3 в данных условиях схожи, что свидетельствует о более низких показателях слоя теплоизоляции без ветрозащиты. А именно, фасадная система с вентилируемой воздушной прослойкой и менее плотным утеплителем толщиной 100 мм с ветрозащитным слоем аналогична по своим теплоизоляционным характеристикам с теплоизоляцией толщиной 150 мм без ветрозащитного слоя. Данный факт аргументирован повышенной фильтрацией теплоизоляционного слоя фасадной системы без ветрозащиты утеплителя от воздушного потока и соответственно снижению сопротивления теплопередаче. Увеличение аэродинамического влияния на теплоизоляционный слой образца №1 привело к снижению сопротивления теплопередаче от 13% до 16%, для образца №2 примерно 0,5%, а для образца №3 от 2% до 3%. Данные результаты свидетельствуют о том, что фильтрационное воздействие холодного воздуха в вентилируемой воздушной прослойке имеют существенное негативное воздействие на тепловые характеристики образца №1, которое аргументировано высокой воздухопроницаемостью утеплителя. Однако в образцах №2 и №3 с ветрозащитным слоем, увеличение аэродинамического воздействия не привело к снижению теплоизоляционных свойств системы [2].

Оценка показателей ресурсно-изоляционной стабильности выполнялась только для образца №1 после продолжительного аэродинамического воздействия с максимальной скоростью вентиляторов в вытяжных коробах. Для образцов №2 и №3 оценка ресурсно-изоляционного эффекта не выполнялась, так как аэродинамическое воздействие в основном направлено на ветрозащитный слой.

Визуальное обследование утеплителя образца №1 выявило отсутствие видимых дефектов мест креплений к несущей стене, а также стыков плит между собой. На основании выше сказанного делаем вывод о том, что снижение теплоизоляционных свойств не является следствием брака при монтаже, а аргументировано увеличением фильтрационного эффекта. Данный

вывод подтверждает необходимость защиты теплоизоляционных плит от аэродинамической нагрузки. Важно отметить, что полученные результаты достигнуты в лабораторных условиях, в отличие от качества строительно-монтажных работ на строительной площадке. Отсутствие должного контроля качества производства работ может привести к снижению теплотехнических показателей более чем на 30 %. Результаты сравнения внешнего вида теплоизоляции образца №1 до и после проведения исследования установили отсутствие видимых ухудшений поверхности утеплителя, отсутствие явного уменьшения волокон теплоизоляции, отсутствие отслоения от несущей поверхности стены и увеличение толщины стыков между плитами.

#### **Библиографический список:**

1. Запашикова, Н.П., Основные подходы к исследованию надежности навесных вентилируемых фасадов в домостроении в условиях Сибири // Научные проблемы транспорта Сибири и Дальнего Востока. - 2014. - № 1-2. -С. 153-155.
2. Кнатько, М.В., Пестряков, И.И., Горшков, А.С., Рымкевич, П.П., Опыт испытания стеновой конструкции в лабораторных и натуральных условиях с целью прогнозирования ее эксплуатационного срока службы // Строительная теплофизика и энергоэффективное проектирование ограждающих конструкций зданий: Сборник трудов II Всероссийской научно-технической конференции (10 - 11 декабря 2009г.) - СПб., - 2009. - с. 56-65.
3. Бабков, В.В., Колесник, Г.С., Долгодворов, В.А., Пономаренко, Г.Т., О надежности и долговечности навесных фасадных систем // Строительные материалы. - 2007. - №7. - с. 24-26.

*Подкопова Алевтина Геннадьевна, магистрант, Национальный исследовательский Томский государственный университет, Россия, г. Томск*  
*Гужова И. В., научный руководитель, канд. филос. наук, доцент кафедры социальных коммуникаций,*  
*Национальный исследовательский Томский государственный университет*

## **АНАЛИЗ ГРУПП ВКОНТАКТЕ ЦЕНТРОВ МЕДИЦИНСКОЙ ПРОФИЛАКТИКИ**

**Аннотация:** Цель статьи рассмотреть, как государственные медицинские организации, в частности, центры медицинской профилактики используют социальную сеть ВКонтакте для продвижения идей здорового образа жизни. С помощью сравнительного метода по критериям: средний охват постов (от имени сообщества), вовлеченность аудитории, количество постов, количество реакций пользователей, количество подписчиков были проанализированы группы центров медицинской профилактики в социальной сети ВКонтакте. На основании полученных результатов сделаны выводы и даны рекомендации.

**Ключевые слова:** социальные сети, ВКонтакте, показатель вовлеченности аудитории, центр медицинской профилактики.

**Annotation:** The purpose of the article is to examine how state medical organizations, in particular, medical prevention centers, use the social network Vkontakte to promote healthy lifestyle ideas. Groups of medical prevention centers in the Vkontakte social network were analyzed using a comparative method based on the following criteria: average coverage of posts (on behalf of the community), audience engagement, number of posts, number of user reactions, and number of subscribers. Based on the results, conclusions and recommendations are made.

**Keywords:** social networks, V Kontakte, audience engagement indicator, medical prevention center.

Здоровье – главная ценность в жизни человека. Именно здоровье, «состояние полного физического, душевного и социального благополучия» [4], является важнейшей ступенью в иерархии потребностей. Поддерживать здоровье на высоком уровне, снизить риск развития хронических заболеваний и сделать жизнь человека более продолжительной и благополучной помогает здоровый образ жизни. От образа жизни человека на 60% зависит его состояние здоровья [10]. Здоровый образ жизни – это рациональное питание, достаточная физическая нагрузка, режим дня и отдыха, умение справляться со стрессом, отказ от зависимостей. По определению Всемирной организации здравоохранения, здоровый образ жизни – это оптимальное качество жизни, определяемое мотивированным поведением человека, направленным на сохранение и укрепление здоровья, в условиях воздействия на него природных и социальных факторов окружающей среды.

В 2020 году здоровый образ жизни не просто способ улучшить показатели здоровья человека, а популярное движение. В социальных сетях Instagram #зож используется в 16,2 млн публикаций, а по данным Яндекс Wordstat, словосочетание «здоровый образ жизни» ищут 264 000 раз за месяц. Идее здорового образа жизни продвигают врачи, спортсмены, блогеры. Например, у Кобяковой Ольги, бывшего ректора СибГМУ более 62 тысяч подписчиков в Instagram, а у блогера demivika, которая на своем примере показывает преимущества высокой физической активности, 1,6 млн подписчиков. Блогеры активно используют различные способы для увеличения числа подписчиков, повышения активности аудитории, следят за уровнем вовлеченности.

Показатель вовлеченности аудитории (ER – показатель уровня вовлеченности аудитории в активности компании, измеряется в процентном соотношении действий к охвату) [8] – важный показатель, от которого зависит,

сколько человек увидит публикацию. Ключевое значение показатель ER стал играть с появлением «умной ленты» ВКонтакте. Теперь аудитория ВКонтакте видит посты не в хронологическом порядке, а в зависимости от своих предпочтений. Соответственно, чем больше реакций (лайки, репосты, комментарии) получает публикация, тем больше людей увидит ее у себя в ленте или рекомендациях.

Государство также активно популяризирует идеи здорового образа жизни. В соответствии с планом деятельности Министерства здравоохранения Российской Федерации на период с 2016 по 2021 год «основные приоритеты социальной и экономической политики в сфере реализации государственной программы Российской Федерации включают формирование культуры здорового образа жизни [5]. В качестве «трансляторов» идей здорового образа жизни на государственном уровне выступают Центры общественного здоровья и медицинской профилактики.

Центр общественного здоровья и медицинской профилактики (далее по тексту Центр) (региональный, краевой, республиканский, окружной, городской) – самостоятельное учреждение здравоохранения, которое осуществляет методическое сопровождение и координацию мероприятий по профилактике хронических неинфекционных заболеваний, а также способствует формированию здорового образа жизни у жителей города или всего региона [6].

Направления работы Центров различны: проведение профилактических мероприятий для населения, разработка методических материалов для медицинских и немедицинских работников, издательская деятельность, социологические исследования и другое. Также работа Центров направлена на популяризацию здорового образа жизни.

Работа по популяризации здорового образа жизни ведется разными способами: проводятся лекции, семинары и тренинги, разрабатывается социальная реклама и печатные материалы (плакаты, листовки, буклеты). Последние несколько лет деятельность Центров переходит и в онлайн-формат – активная работа ведется в социальных сетях. Группы и аккаунты в социальных

сетях есть почти у всех Центров. Из 88 Центров [1], функционирующих на территории Российской Федерации у 64 есть группа в социальной сети ВКонтакте.

Информационная составляющая групп в социальных сетях Центров имеет определенные особенности. Контент привязан к информационно-коммуникативным кампаниям, которые регулируются вышестоящими органами (Министерством Здравоохранения, Департаментом здравоохранения региона). Кампании приурочены к значимым всероссийским и международным дням здоровья, особое внимание уделяется дням здоровья Всемирной организации здравоохранения [2].

В рамках исследования были проанализированы сообщества ВКонтакте Центров при помощи сервиса Livedune по следующим показателям: средний охват постов (от имени сообщества), вовлеченность аудитории, количество постов, количество реакций пользователей, количество подписчиков за период с 01.01.2020 по 30.06.2020.

Проанализировав группы Центров, можно сделать следующие выводы:

1. сообщества Центров ведутся по-разному, нет единства в стилистике, дизайне, контенте.
2. подход к подготовке контента также различен: оригинальный в ряде сообществ и перепост в других.
3. средний показатель охвата постов (от имени сообщества) – 256,45. Наибольший – 1960,7, наименьший – 13,6.
4. средний показатель по критерию «вовлеченность» – 1,4. Наибольший показатель – 8,8, наименьший – 0,075.
5. средний показатель количества постов – 217. Наибольший показатель – 1283, наименьший – 3.
6. средний показатель по критерию «количество реакций» – 1979 реакций. Наибольший показатель – 37695 реакций, наименьший – 2 реакции.
7. средний показатель количества подписчиков – 910. Наибольший показатель – 3517, наименьший – 6.

8. сообщества Центров не используют контекстную и таргетированную рекламу.

Результаты анализа показатели низкие показатели вовлеченности аудитории сообществ Центров в социальной сети ВКонтакте. В среднем количество реакций пользователей на посты не превышает 2000 реакций за полгода, что является очень низким показателем. Например, только один пост в группе «Я люблю ЗОЖ» набирает около 10000 реакций.

Низкие показатели возможно связаны:

- недостаток финансирования работы Центров в социальных сетях;
- недостаток квалифицированных smm-специалистов;
- работа в социальных сетях Центров ведется по остаточному принципу «лишь бы было»;
- не уделяется внимание повышению активности подписчиков.

Для улучшения ситуации и повышения качества интернет-коммуникации в сообществах центров медицинской профилактики можно дать следующие рекомендации:

1. Интересоваться, что интересно аудитории сообщества. Обратная связь поможет выявить потребности посетителей группы.

2. Настроить диалог с аудиторией, стать более открытыми для контакта. Это поможет повысить уровень доверия к сообществу и лояльность пользователей группы.

3. Текст должен быть понятен аудитории, лучше избегать сложных энциклопедических терминов. Информация должна быть актуальной и достоверной.

4. Уделять внимание графическому оформлению сообщества: изображения хорошего качества, в одном стиле.

5. Онлайн-мероприятия: конкурсы, флешмобы, викторины, тесты могут помочь вовлечь аудиторию, повысить активность в сообществе и привлечь интерес к группе в целом.



Улучшения качества интернет-коммуникации в сообществах центров профилактики может способствовать повышению интереса к здоровому образу жизни аудитории социальной сети ВКонтакте. Не только грамотный и актуальной, но и интересный контент, открытость, обратная связь, вовлекающие онлайн-активности помогут привлечь и удержать целевую аудиторию.

### **Библиографический список:**

1. База центров медицинской профилактики субъектов Российской Федерации [Электронный ресурс] // Федеральное государственное бюджетное учреждение «Национальный медицинский исследовательский центр терапии и профилактической медицины» Министерства здравоохранения Российской Федерации, 2020. URL: <https://org.gnicpm.ru/baza-tsentrov-meditsinskoj-profilaktiki-subektov-rossiyskoj-federatsii> (дата обращения: 29.09.2020).

2. Дни здоровья ВОЗ [Электронный ресурс] / События / Центр СМИ // Всемирная организация здравоохранения. Европейское региональное бюро, 2020. URL: <https://www.euro.who.int/ru/media-centre/events/who-health-days> (дата обращения: 29.09.2020).

3. Здоровый образ жизни [Электронный ресурс] // Яндекс. Подбор слов. URL: <https://wordstat.yandex.ru/#!/?words=здоровый%20образ%20жизни> (дата обращения: 29.09.2020).

4. Как ВОЗ определяет здоровье? [Электронный ресурс]: Часто задаваемые вопросы / Информация о ВОЗ // Всемирная организация здравоохранения, 2020. URL: <https://www.who.int/ru/about/who-we-are/frequently-asked-questions> (дата обращения: 28.09.2020).

5. План деятельности Министерства здравоохранения Российской Федерации [Электронный ресурс]: на период с 2016 по 2021 год от 14 июня 2016 г. // План Минздрава России до 2021 г. – 2016. URL: <https://docplayer.ru/51875211-Plan-deyatelnosti-ministerstva-zdravoohraneniya->

rossiyskoy-federacii-na-period-s-2016-po-2021-god.html (дата обращения: 29.09.2020).

6. Проект Приказа Министерства здравоохранения РФ [Электронный ресурс]: "Об утверждении Порядка организации и осуществления профилактики неинфекционных заболеваний и проведения мероприятий по формированию здорового образа жизни в медицинских организациях" (подготовлен Минздравом России 20.01.2020) от 20 января 2020 г. – 2020. URL: <https://www.garant.ru/products/ipo/prime/doc/56720648> (дата обращения: 29.09.2020).

7. Румянцев Д. В. Продвижение бизнеса ВКонтакте. Системный подход/ Д. В. Румянцев. – СПб.: Питер, 2019. – 440 с.

8. Румянцева Д. ER – методы расчета и значение показателей [Электронный ресурс] // Cossa, 2015. URL: <https://www.cossa.ru/155/101492/> (дата обращения: 29.09.2020).

9. Телевной А. Д., Хлопотов М. В. Исследование тематических профилей и способов расчета вовлеченности аудитории в сообщества социальной сети «ВКонтакте» [Электронный ресурс] // Вестник Евразийской науки, 2018. URL: <https://cyberleninka.ru/article/n/issledovanie-tematicheskikh-profiley-i-sposobov-rascheta-vovlechenosti-auditorii-v-soobshchestvah-sotsialnoy-seti-vkontakte> (дата обращения: 29.09.2020).

10. Центр общественного здоровья и медицинской профилактики [Электронный ресурс], 2020. URL: <http://profilaktika.tomsk.ru/> (дата обращения: 29.09.2020).

*Карпина Елена Викторовна, старший преподаватель КФК, Петрозаводский государственный университет, Россия, г. Петрозаводск*

## **ОСНОВНЫЕ МЕТОДЫ КОРРЕКЦИИ ФИГУРЫ С ПОМОЩЬЮ ФИЗИЧЕСКИХ УПРАЖНЕНИЙ**

**Аннотация:** Данная статья посвящена изучению методов коррекции фигуры при помощи физических упражнений. Отмечается влияние физической культуры на организм человека.

**Ключевые слова:** коррекция фигуры, физические упражнения, фитнес, пилатес, спорт.

**Abstract:** This article is devoted to the study of methods of figure correction using physical exercises. The influence of physical culture on the human body is noted.

**Keywords:** figure correction, physical exercises, fitness, Pilates, sport.

Коррекция фигуры — это комплекс общеукрепляющих, оздоровительных, развивающих методов для изменения пропорций фигуры, заключающихся в изменении объема отложений жира, которые нарушают общий внешний вид фигуры [1]. Каждый должен понимать, что устранение избыточного жира в определенных местах довольно проблематично, поскольку в организме клетки жира расходуются не так, как нам надо, а так, как они приносят наибольшую пользу. Например, при сохранении детородной функции, большее количество жира откладывается в зонах живота и бедер, которое будет расходоваться при физических упражнениях в последнюю очередь.

Содержание физических упражнений представляет собой совокупность психологических, физиологических и биомеханических процессов, которые происходят в организме человека при выполнении данного упражнения. Содержание упражнений зависит от их оздоровительного воздействия на человека, влияние на личность, тем самым положительно отражается на показателях здоровья [2].

В настоящее время в спорте есть много областей, которые богаты большим количеством физических упражнений, поэтому каждый человек должен выбрать методы коррекции фигуры, которые подходят для его собственного тела.

В методе коррекции женской фигуры существует такой вид как аэробика. Аэробика включает в себя различные виды двигательной активности, которые направлены на оздоровления человека. К аэробике относят такие виды спорта как плавание, танцы, бег, лыжи, коньки, велосипед, ходьба [3]. Помимо кардио тренировки, аэробика провоцирует секрецию энзимов, которые сжигают жир. При занятиях аэробикой можно потерять большое количество калорий.

Рассмотрим еще один способ коррекции фигуры. Такой метод называется шейпинг. Шейпинг-комплекс упражнений для коррекции и развития пропорций фигуры, который формирует осанку и пластичность тела. Шейпинг помогает не только сбросить вес, но и избавиться от определенных проблем, хронических заболеваний, а также плохого самочувствия. Главной особенностью является индивидуальный подход. Перед занятием, специалисты изучают состояние здоровья, особенности фигуры, а также проблемные места, предлагая эффективную и подходящую программу занятий. Упражнения состоят из разминки, растяжки и на расслабление. Существует два направления шейпинга: анаболическое и катаболическое. Анаболическое направление укрепляет и увеличивает мышечную массу. Катаболическое избавляет организм от лишнего веса и снижение мышечной массы.

Зумба - фитнес один из методов коррекции фигуры. Фитнес-программа заключается в выполнении энергичных спортивно-танцевальных движений под

латинскую музыку. Сама программа заключается в танцевальных движениях на основе базовых шагов, которые укрепляют осанку, улучшают координацию движений, стимулируют работу сердечно - сосудистой системы. Такой метод сжигает большое количество калорий, и способствуют снижению веса.

Рассмотрим еще один метод – Пилатес. Данный вид физических упражнений считается неактивным. Пилатес для людей, которым противопоказаны активные физические нагрузки. Он напоминает йогу, можно заметить элементы калланетики. Движения в пилатесе медлительные, направленные на медленное растяжение определенных групп мышц. На занятиях пилатесом главное внимание уделяется контролю за техникой дыхания и мышцам брюшного пресса. Эффективность тренировок достигается не за счет количества выполненных упражнений, а за счет их качества. Глубокое дыхание и точные упражнения способствуют укреплению мышц брюшной полости, таза, спины.

В наше время существует множество разновидностей коррекции фигуры как для физически подготовленных людей, так и для начинающих. Такие методы, доступные для каждой девушки, которая имеет желание изменить свою фигуру и избавиться от лишнего веса. Таким образом, если человек хочет скорректировать свою фигуру, у него получится при большом желании и теоретической подготовленности.

### **Библиографический список:**

1. Губанихина Е. В. Применение физических упражнений для коррекции женской фигуры // Молодой ученый. — 2016. — №1. — С. 840-842.
2. Коррекция фигуры с помощью физических упражнений. [Электронные данные]. – URL: <https://korrekto.ru/>, свободный. – Яз. рус. – (17.12.2019).
3. Методы коррекции фигуры с помощью физических упражнений. [Электронные данные]. – URL: <http://fitalife.ru/fitnes/uprazhneniya/metody-korrekcii-figury.html>, свободный. – Яз. рус. – (17.12.2019).

*Пикалина Валерия Александровна, студент,*

*Кубанский государственный университет физической культуры, спорта  
и туризма, г. Краснодар, Россия*

*Овчинников Юрий Дмитриевич, к.т.н., доцент*

*Кубанский государственный университет физической культуры, спорта  
и туризма, г. Краснодар, Россия*

## **НОВЫЕ ПРИНЦИПЫ ЗДОРОВЬЕСБЕРЕГАЮЩЕГО ОБРАЗОВАНИЯ В ПОСТПАНДЕМИЙНЫЙ ПЕРИОД**

**Аннотация:** Пропаганда здорового образа жизни и выстраивание здоровьесберегающих технологий были актуальны как в советское и постсоветское время. С изменением социально-экономических условий в обществе были предложены и внедрены новые методы и методики сохранения здоровья. В статье авторы отмечают, что приоритетной темой теоретико-методологических исследований является направление здоровьесберегающих технологий в образовании. Но с ухудшением здоровья населения и изменением социальной среды приоритетными становятся принципы здоровьесберегающего образования для населения, которое самостоятельно должно заботиться о своем здоровье. Проведено научно-теоретическое исследование в период самоизоляции (апрель – август 2020 года) с использованием нормативных документов, регламентирующих сохранение здоровья потребителей оздоровительных услуг в различных учреждениях (фитнес-клубах, салонах красоты, кинотеатрах). В результате проведенного исследования были выявлены новые принципы здоровьесберегающего образования в постпандемийный период.

**Ключевые слова:** принципы здоровья, социальное дистанцирование, учреждения физической культуры.

**Abstract:** promoting a healthy lifestyle and building health-saving technologies were relevant both in the Soviet and post-Soviet times. With the change in socio-economic conditions in society, new methods and techniques for preserving health were proposed and implemented. In the article, the authors note that the priority topic of theoretical and methodological research is the direction of health-saving technologies in education. But with the deterioration of the population's health and changes in the social environment, the principles of health-preserving education for the population, which must take care of its own health, become a priority. A scientific and theoretical study was conducted during the period of self-isolation (April – August 2020) using regulatory documents regulating the preservation of health of consumers of health services in various institutions (fitness clubs, beauty salons, cinemas). As a result of the study, new principles of health-saving education in the post-pandemic period were identified.

**Keywords:** health principles, social distancing, physical education institutions.

Различные модели и концепции развития здоровьесберегающих технологий развивались еще в советское время на территории СССР в 20 веке. В постсоветский период подход к оздоровлению и здоровьесбережению был изменен в силу социально-экономических процессов, происходящих в обществе.

В 21 веке политика здоровьесбережения выстраивается на государственном уровне в силу усиления заболевания населения новыми видами болезней и смертности людей. Здоровье сберегающие технологии в образовательных учреждениях носят опосредованный характер, теоретическое направление [2; 6; 7; 8; 10; 18; 19]. В советское время в образовательных учреждениях была массированная пропаганда сохранения жизни и здоровья детей разных возрастов, которая претворялась в реальность. Например, мытье рук и лица детьми не только дома, но и в школах. И сейчас введенные поскартинные правила внезапно обрушившиеся на Россию вирусной

инфекции в 2019 году призывают к санитарным требованиям, которые когда то были незыблемым правилом в образовательных учреждениях нашей страны в 20 веке. Социальная политика государства в области здоровьесбережения и здоровьобразования предполагала функцию социального контроля по санитарной обстановке в обществе на всех уровнях (Романцов М.Г., Лисовская Н.И., Рыбалкин С.Б.) [12].

Анализ информационных и научных источников показывает, что направление здоровьесбережения и здоровьобразования является одной из приоритетных тем научных исследований и продолжает вызывать научный интерес разных специалистов (Науменко Ю.В., Науменко О.В.; Пичужкина О.С.; Степанченко А.Э.; Соловьев Г.М.) [9; 14; 15].

Понятие социальности и социальных факторов в обществе после COVID-19 кардинально изменилось. Это выражается в новых терминах, таких как социальная поддержка, самоизоляция, удаленная работа, социальное дистанцирование. Целый ряд нормативно-правовых документов регламентирует жизнь и деятельность одного человека и группы людей [16; 17].

Цель научного исследования - выявить социальные факторы, повлиявшие на новые принципы здоровьесберегающего образования в постпандемийный период. В Краснодарском крае карантин был снят 29 июня 2020, но частичные ограничения продлили до 21 августа с обязательным ношением масок и соблюдением социальной дистанции, ограничением проведения массовых спортивных мероприятий.

### **МАТЕРИАЛЫ ИССЛЕДОВАНИЙ.**

Студентка Кубанского государственного университета физической культуры, спорта и туризма факультета адаптивной и оздоровительной физической культуры Пикалина Валерия Александровна (профиль «Оздоровительные технологии») участвует в социальных проектах и научно-прикладных исследованиях, направленных на развитие здоровьесберегающего образования в современном обществе [1]. Студенты и преподаватели находились в апреле-августе 2020 в условиях самоизоляции, но продолжают



проводить научные исследования, которые имеют важное теоретико-методологическое и социальное значение.

Теоретико-методологический анализ источников позволил выделить главные фактообразующие направления здоровьесберегающего образования в постпандемийный период.

Роспотребнадзор опубликовал рекомендации по работе фитнес-клубов, бассейнов и других учреждений физической культуры [16].

После разрешения на открытие спортивные организации должны работать, соблюдая новые санитарно-эпидемиологические правила.

Согласно рекомендациям, учреждения смогут принимать посетителей только по предварительной записи. Осуществлять запись необходимо с учетом того, что на одного человека должна быть площадь не менее 4 кв. м.

Тренажеры и другие спортивные объекты необходимо располагать на расстоянии 1,5 м друг от друга. Участники групповых занятий обязаны соблюдать такую же дистанцию.

В бассейне на каждого посетителя должно быть 5 кв. м площади зеркала воды или 10 кв. м дорожки.

Такие специальные требования не только на посещение фитнес-клубов, но требование о ношении маски и перчаток распространяется на посещение кинотеатров. Работники проводят обязательную обработку залов после каждого сеанса, пренебрегать мерами профилактики не стоит, например, снимать перчатки и трогать лицо.

Введены новые запреты для потребителей:

- введен запрет на еду в маске на лице;
- запрещено брать пищу руками в перчатках.

В фитнес-центрах необходимо следить за тем, чтобы человек дезинфицировал все, до чего дотрагивался и на что дышал. Предполагается развитие функции социальной ответственности у граждан. Важным условием их функционирования станет социальное дистанцирование.

Социальное дистанцирование - новый понятийный термин, введенный для граждан России в связи с карантином. Это понятие становится системно-образующим фактором в новых принципах здоровьесберегающего образования в постпандемийный период.

Снаряды в фитнес-клубах и тренажерных залах должны находиться на расстоянии не менее чем в полутора метрах друг от друга, такие рекомендации предписывает Роспотребнадзор специалистам.

Заниматься спортом следует в маске и хлопковых перчатках, прорезиненных со стороны ладони.

Чтобы вытереть пот, стоит взять большое полотенце и пометить так, чтобы не перепутать сторону, которой занимающийся касается руками, с той, которой протирает лицо. Следует заметить, что санитарные требования и личная гигиена выполняют здоровьесберегающую функцию, обеспечивающую не только индивидуальную, но и национальную безопасность региона и страны в целом.

В торговом центре следует осторожно относиться к посещению косметических магазинов. Опасность заражения представляют пробники. В случае с духами, когда потребитель распыляет аромат, его дыхание учащается, и, если рядом окажется больной COVID-19, вероятность заразиться от него резко возрастет.

Врачи также советуют посетителям салонов красоты по возможности приходить на процедуры со своими инструментами [16].

### **Заключение.**

Следует отметить, что весь мир и Россия после COVID-19 будут вынуждены внедрять новые подходы и принципы не только лечения, здоровьесбережения и развития здоровьесберегающего образования на разных уровнях, но с одной неизменной социальной функцией государства - сохранение здоровья каждого человека. Каждый человек должен иметь «зону безопасности» и «зону ответственности». Сейчас потребителю оздоровительных услуг сложно разобраться в новых нормативно-правовых

документах и тем более привыкнуть к новым требованиям закрепленных законодательно. Но по прошествии времени новые оздоровительные принципы станут форматом развития мини-групп по сферам деятельности и общения по интересам в обществе.

### **Библиографический список:**

1. Безуглая Л.И. Здоровьесберегающее образование в системе высшего учебного заведения//Гуманитарный вестник (Горловка). 2015. № 2. С. 16-22.

2. Вахитова Г.Х. Использование здоровьесберегающих технологий в дошкольном образовании//Научно-педагогическое обозрение. 2014. № 1 (3). С. 77-81.

3. Гусев А.А. Здоровьесберегающие технологии в образовании// Вестник Тверского государственного университета. Серия: Химия. 2011. № 12. С. 61-67.

4. Димова А.Л. Развитие понятийного аппарата информатизации образования: здоровьесберегающий аспект//Педагогическая информатика. 2019. № 3. С. 138-144.

5. Красилов В.М. О сущности здоровьесберегающего подхода в педагогике//Сибирский педагогический журнал. 2009. № 6. С. 306-315.

6. Матафонова О.И. Региональные модели здоровьесберегающей деятельности в образовании: инновационные аспекты// Нижегородское образование. 2019. № 3. С. 93-98

7. Машкова В.А. Здоровьесберегающая деятельность на занятиях ИЗО как ценность и условие повышения качества образования при внедрении ФГОС// Конструктивные педагогические заметки. 2018. № 6-2 (10). С. 636-642.

8. Медведев П.С. Здоровьесберегающий фактор улучшения качества жизни субъектов образования//Человек и образование. 2006. № 4-5. С. 50-55.

9. Науменко Ю.В., Науменко О.В. Содержание подготовки педагога к использованию здоровьесберегающих технологий//Образование личности. 2013. № 2. С. 8-20.

10. Овчаренко Е.Н. Формирование здоровьесберегающей компетентности будущих педагогов дошкольного образования//Вестник Донецкого национального университета. Серия Б: Гуманитарные науки. 2019. № 3. С. 171-177.
11. Пичужкина О.С. Здоровье сберегающие технологии в образовании//Международный научный журнал. 2018. № 1. С. 101-104.
12. Романцов М.Г., Лисовская Н.И., Рыбалкин С.Б. Здоровьесберегающее образование-стратегическая линия развития системы//Инновации в образовании. 2004. № 1. С. 100-103.
13. Сапрыкина Т.А., Якунина И.В. Использование здоровьесберегающих аспектов в образовательной деятельности учреждения дополнительного образования детей//Методист. 2012. № 7. С. 47-48.
14. Степанченко А.Э. Здоровье сберегающий подход как основа современного образования//Глобальный научный потенциал. 2010. № 7. С. 6-7.
15. Соловьев Г.М. Здоровье сберегающая система образования как гарант качества высшего образования//Высшее образование сегодня. 2009. № 8. С. 92-96.
16. Роспотребнадзор подготовил новые правила работы фитнес-клубов[RL]//img.gazeta.ru/files3/113/13043113/RIAN\_6202753.HR-pic905-895x505-77042. (Дата обращения 22.06.2020).
17. Стопкоронавирус.рф — Официальный интернет-ресурс для информирования населения по вопросам коронавируса (COVID-19) [RL] <https://стопкоронавирус.рф/> (Дата обращения 22.06.2020).
18. Хайруллов Ж.Р. Педагогическая направленность моделирования здоровьесберегающих технологий в образовании//Интеграция образования. 2006. № 1 (42). С. 63-66.
19. Фам Ф.Х., Nguyễn D.T.N. Игры малых форм как средство здоровьесберегающих технологий в образовании//Научный аспект. 2019. Т. 4. № 1. С. 397-402.

*Жукавин Виталий Владимирович, начальник факультета  
юриспруденции, Дальневосточный юридический институт МВД России,  
Россия, г. Хабаровск*

*Жукавин Сергей Витальевич, магистрант юридического факультета  
Хабаровского государственного университета экономики и права,  
Россия, г. Хабаровск*

## **К ВОПРОСУ О РАЗГРАНИЧЕНИИ ДОГОВОРА ПОДРЯДА И ТРУДОВОГО ДОГОВОРА**

**Аннотация:** в статье проводится сравнительный анализ двух договорных конструкций (договор подряда, трудовой договор), опосредующих взаимоотношения субъектов экономического оборота. На основе проведенного анализа проводится разграничение этих договоров с указанием соответствующих критериев.

**Ключевые слова:** договор подряда, трудовой договор, трудовая функция, выполнение работ, подрядчик, работодатель, свобода договора.

**Annotation:** The article provides a comparative analysis of two contractual structures (work contract, labor contract) that mediate the relationship between the subjects of economic turnover. Based on the analysis carried out, a distinction is made between these contracts, indicating the appropriate criteria.

**Key words:** work contract, labor contract, labor function, performance of work, contractor, employer, freedom of contract.

В современных условиях, характеризующихся преобладанием имущественных отношений над всеми остальными имущественными отношениями, значительно возросла роль договора, как способа правового

регулирования межсубъектных отношений. Договор становится комплексным правовым институтом, а договорные отношения регулируются нормами не только гражданского, но и других отраслей права [1, с. 21].

В данной связи интересным с практической точки зрения является правовой анализ разграничения договора подряда и трудового договора, так как в данном случае они оба могут охватывать одну из самых важных сфер человеческой деятельности – трудовую.

Договор подряда относится к гражданско-правовым договорам, трудовой договор же стоит особняком, а к его регулированию применяются нормы трудового законодательства. Легальная дефиниция трудового договора закреплена в ст. 56 Трудового кодекса Российской Федерации (далее – ТК РФ). Из нее можно вывести первое различие с договором подряда – целью трудового договора является осуществление трудовых функций, при этом не предусматривается направленность на достижение какого-либо материального результата. Решающее значение имеет само осуществление трудовой деятельности. Соответственно и оплата по трудовому договору, в отличие от договора подряда, будет производиться «не за фактически выполненную работу, а за процесс ее выполнения как таковой» [2].

Вторым отличительным моментом является общее правило, предусматривающее личное исполнение обязательств при осуществлении трудовых функций, в то время как в подрядных отношениях, если это не запрещено договором, подрядчик вправе привлечь к исполнению своих обязательств субподрядчиков. Очень интересно, что перечисленные особенности трудового договора в каком-то смысле роднят его с гражданско-правовым договором о возмездном оказании услуг.

Третьей особенностью является то, что в соответствии с п. 1 ст. 704 ГК РФ в подрядных отношениях работа выполняется иждивением подрядчика, при этом он абсолютно свободен в выборе способа выполнения работы и своего графика. Это опять же следует из правоотношений, в которых важен сам результат деятельности. Трудовой же договор предусматривает соблюдение

внутреннего распорядка организации и определенного графика работы. При этом даже исходя из ст. 15 ТК РФ следует, что трудовая деятельность осуществляется «...под управлением и контролем работодателя...». Важно отметить и тот факт, что если работник не будет соблюдать установленные правила, то работодатель будет вправе применить к нему меры дисциплинарной ответственности. Подрядчик, в свою очередь, будет нести ответственность только при условии, что пропустит установленный договором срок сдачи результата работы или какой-то ее части. На примере этого законоположения видно, что для работодателя важен процесс осуществление деятельности, а значит и спрос будет именно за него.

Интересно, что заказчик и подрядчик находятся в равном положении, так как договор подряда регулируется нормами гражданского законодательства, которое строится на юридическом равенстве сторон. Работник же находится в зависимом положении по отношению к работодателю. Это прямо следует из норм трудового законодательства и обуславливается необходимостью соблюдения трудовой дисциплины. Возможно, что именно этот критерий будет являться ключевым при разграничении рассматриваемых договорных конструкций, так как это первостепенная особенность трудовых отношений. В данном случае мы имеем договор, в котором работодатель «стоит на несколько ступеней» выше, чем наемный работник. Это то, чего нет в подрядных отношениях. Поэтому, при разграничении рассматриваемых конструкций следует обращать внимание именно на наличие или же отсутствие модели «власть – подчинение».

При таком раскладе возникает вполне уместный вопрос: почему же некоторые работодатели предлагают своим потенциальным работникам заключить договор подряда вместо трудового? Ответ очевиден. Трудовое законодательство предоставляет работнику определённые социальные гарантии, а также предоставляет отдельные механизмы защиты своих прав, что совершенно невыгодно недобросовестному работодателю. При этом заключение гражданско-правового договора позволяет ему «...избежать

обременительных налоговых и иных обязательств...» [3]. К таким обязательствам можно отнести, например, оплату ежегодного отпуска или необходимость выплачивать заработную плату в размере не меньше минимального размера оплаты труда. А в том же самом договоре подряда стороны вправе установить оплату результата выполненной работы соглашением.

И наконец еще одно различие, которое также уводит желание работодателя в сторону заключения договора подряда. Оно лаконично сводится к тому, что в соответствии с ст. 156 ТК РФ «... работодатель обязан оплатить частичный брак по вине работника по пониженным расценкам, а брак не по вине работника – в полном размере...» [4]. При этом, до приемки работы заказчиком, риск случайной гибели результата работы лежит на подрядчике.

Существенным для договора подряда является условие о начальном и конечном сроке выполнения работы. Из этого прямо следует, что он заключается на определенный срок, в то время как трудовой договор по общему правилу заключается на неопределенный [5].

Приведенные положения находят отражения в правоприменительной практике, например, в Постановлении Семнадцатого арбитражного апелляционного суда от 15.01.2018 N 17АП-14694/2016-ГК по делу N А60-25178/2016 сказано, что «...договор подряда, несмотря на внешнее сходство, имеет существенные отличия от трудового договора. Прежде всего, подрядчик ... выполняет работу на свой риск и, если иное не предусмотрено договором подряда, собственным иждивением, то есть своими силами и средствами. В отличие от этого работник, заключивший трудовой договор, зачисляется в штат соответствующей организации, подчиняется правилам внутреннего трудового распорядка и обязан выполнять указания работодателя. Таковы традиционно выделяемые признаки, отличающие договор подряда и трудовой договор...» [6], аналогичные критерии отражены в Постановлении этого же суда от 23.04.2019 N 07АП-2771/2019 по делу N А03-16378/2018 [7], а также в



Постановлении Первого арбитражного апелляционного суда от 09.08.2019 N 01АП-5704/2019 по делу N А43-9853/2019 [8].

Интересной представляется также позиция высшей судебной инстанции – Конституционного суда РФ, выраженная в Определении от 19 мая 2009 г. N 597-О-О: «В целях предотвращения злоупотреблений со стороны работодателей и фактов заключения гражданско-правовых договоров вопреки намерению работника заключить трудовой договор, а также достижения соответствия между фактически складывающимися отношениями и их юридическим оформлением ... законодатель предусмотрел ... возможность признания в судебном порядке наличия трудовых отношений между сторонами, формально связанными договором гражданско-правового характера....» [9].

Таким образом, можно сделать вывод, что разграничение договора подряда и трудового договора представляет наименьшую проблему, по сравнению с другими договорными конструкциями. Объяснить это можно тем, что рассматриваемые соглашения подчиняются нормам различных отраслей права.

Условия договора подряда как гражданско-правового договора выстраиваются исходя из принципа свободы договора. Стороны вольны сами установить «правила игры», исходя из собственных соображений, при этом, что не менее важно, они будут равноправны.

Условия трудового договора во многом продиктованы волей работодателя, в нем присутствует вертикаль власти. При этом важно отметить, что заключение трудового договора накладывает на стороны намного большие обязательства, чем они могут изначально предполагать. В частности, если положения трудового договора ухудшают положение работника, по сравнению с тем, какое предусматривается действующим законодательством, то работник может обратиться в суд и получить все те гарантии, которые для него предусмотрены. Получается, что по сравнению с трудовым договором, договор подряда предусматривает намного больше места для маневра.

При этом еще одним существенным различием будет являться и то, что при заключении договора подряда стороны нацелены не на саму деятельность как таковую, а на ее результат, в свою очередь при заключении трудового договора в центре оказывает сам процесс.

В заключении следует отметить, что ключевым критерием для разграничения подрядных и трудовых отношений, в соответствии с изученной судебной практикой, будет являться факт наличия вертикали власти между контрагентами. Специфика трудовых отношений предполагает соблюдение субординации, а значит, если одна из сторон находится в зависимом положении, то это трудовой договор. Если стороны юридически равны – это подряд.

Совершенно очевидно, что изучение вопросов, связанных с анализом схожих договорных конструкций в отрыве от сложной практики их применения, не может представлять собой какой-либо ценности, чем и обуславливается необходимость дальнейшего изучения договора, как способа регулирования межсубъектных отношений.

### **Библиографический список:**

1. Желонкин С.С., Рогова Ю.В. Гражданско-правовой договор: отдельные вопросы теории и практики: монография. – СПб.: Изд-во СПб ун-та МВД России, 2016.

2. Гражданское право: учебник: в 3 т. Т. 2 / Е.Н. Абрамова, Н.Н. Аверченко, К.М. Арсланов [и др.]; под ред. А.П. Сергеева. – 2-е изд., перераб. и доп. – Москва: Проспект, 2019.

3. Коломоец Е.Е. Трудовой договор и служебный контракт: проблемы теории и правоприменения: монография / Е.Е. Коломоец – Москва: Проспект, 2019 // [Электронный ресурс] URL: <http://www.consultant.ru/> (дата обращения: 17.10.2020 г.).

4. Ратушный М. Разграничение трудового договора и договора подряда: практические аспекты. // [Электронный ресурс] URL:

[https://zakon.ru/blog/2016/11/19/razgranichenie\\_trudovogo\\_dogovora\\_i\\_dogovora\\_podryada\\_prakticheskie\\_aspekty](https://zakon.ru/blog/2016/11/19/razgranichenie_trudovogo_dogovora_i_dogovora_podryada_prakticheskie_aspekty) (дата обращения: 10.10.2020 г.).

5. Орлова Е. Подмена трудового договора гражданско-правовым: причины, разграничения, последствия для работодателя и работника / Е. Орлова //Налоговый вестник - 2018 - № 7. // [Электронный ресурс] URL: <http://www.consultant.ru/> (дата обращения: 09.10.2020 г.).

6. Постановление Семнадцатого арбитражного апелляционного суда от 15.01.2018 N 17АП-14694/2016-ГК по делу N А60-25178/2016 // [Электронный ресурс] URL: <http://www.consultant.ru/> (дата обращения: 10.10.2020 г.).

7. Постановление Семнадцатого арбитражного апелляционного суда от 23.04.2019 N 07АП-2771/2019 по делу N А03-16378/2018 // [Электронный ресурс] URL: <http://www.consultant.ru/> (дата обращения: 15.10.2020 г.).

8. Постановление Первого арбитражного апелляционного суда от 09.08.2019 N 01АП-5704/2019 по делу N А43-9853/2019// [Электронный ресурс] URL: <http://www.consultant.ru/> (дата обращения: 15.10.2020 г.).

9. Определение Конституционного суда Российской Федерации от 19 мая 2009 г. N 597-О-О «Об отказе в принятии к рассмотрению жалобы гражданки Равинской Ларисы Вадимовны на нарушение ее конституционных прав статьями 11, 15, 16, 22 и 64 Трудового кодекса Российской Федерации» // [Электронный ресурс] URL: <http://www.consultant.ru/> (дата обращения: 17.10.2020 г.).

*Тимербулатова Диана Рустановна, студент 1 курса магистратуры*

*Юридического факультета, Стерлитамакского филиала БашГУ*

*Ишмухаметов Яксагаей Мухаметгалеевич, научный руководитель,*

*Доцент, кандидат юридических наук, Стерлитамакского филиала БашГУ*

## **ОТРИЦАТЕЛЬНЫЕ И ВИКТИМНЫЕ ФОРМЫ ПОВЕДЕНИЯ ПОТЕРПЕВШЕГО В МОМЕНТ СОВЕРШЕНИЯ ПРЕСТУПЛЕНИЯ**

**Аннотация:** Данная статья посвящена исследованию понятий «отрицательные формы поведения» и «виктимные формы поведения». В ней рассматриваются вопросы закрепления в уголовном законодательстве вышеуказанных форм поведения потерпевшего. В работе раскрываются такие виды провоцирующего поведения со стороны потерпевшего, как насилие, тяжкое оскорбление, издевательство, аморальные и противоправные действия, приводится классификация отрицательных форм потерпевшего.

**Ключевые слова:** потерпевший, отрицательное поведение, виктимное поведение, противоправные действия, аморальное поведение, насилие, оскорбление.

**Annotation:** This article is devoted to the study of the concepts of "negative behaviors" and "victimized behaviors". It deals with the issues of fixing the above-mentioned forms of behavior of the victim in the criminal legislation. The paper reveals such types of provoking behavior on the part of the victim as violence, serious insult, bullying, immoral and illegal actions, and provides a classification of negative forms of the victim.

**Keywords:** victim, negative behavior, victim behavior, illegal actions, immoral behavior, violence, insult.

Связь преступника и жертвы – важная проблема, которой криминалисты всегда уделяли пристальное внимание, поскольку трудно переоценить информационную роль жертвы в своевременном раскрытии и качественном расследовании преступления. Наиболее полная первоначальная информация о событии преступления и лице, его совершившем, как правило, может быть получена в ходе допроса потерпевшего. Цель допроса заключается в получении полных и правдивых показаний. Одним из факторов, существенно затрудняющих достижение указанной цели на первоначальном допросе, является отрицательное поведение потерпевшего, непосредственно предшествовавшее событию преступления [4].

Судебная практика фиксирует и оценивает множество форм отрицательного поведения потерпевших. В наиболее общем виде под формами отрицательного поведения потерпевших понимаются любые виды отрицательного с точки зрения общества поведения потерпевшего. Можно выделить следующие основные формы такого поведения:

- применение насилия;
- попытка применения насилия, угроза насилием, уничтожением или повреждением имущества виновному или его близким;
- содействие потерпевшей созданию обстановки, способствующей возбуждению половой страсти (по делам об изнасиловании);
- учинение ссоры, в том числе по мотивам ревности;
- нарушение супружеской верности;
- необоснованные имущественные притязания потерпевшего.

Некоторые формы отрицательного поведения потерпевшего нашли закрепление в уголовном законодательстве: общественно опасное посягательство (ст. 37 УК РФ), совершение преступления (ст. 38), насилие, издевательство, тяжкое оскорбление, противоправные действия, аморальные действия (ст. 107) [1].

Насилие может заключаться в нанесении ударов, побоев, ранений и тому подобных действий, вызвавших состояние сильного душевного волнения.

Однако следует помнить о том, что если лицо, совершая убийство в состоянии аффекта, осуществляет свое право на необходимую оборону, то оно либо освобождается от уголовной ответственности на основании ст. 37 УК РФ, либо отвечает за убийство, совершенное при превышении пределов необходимой обороны (ст. 108 УК РФ).

Поскольку закон не конкретизирует вид насилия, то надо полагать, что аффект может быть вызван и психическим насилием. Практика и доктрина уголовного права исходят из того, что насилие в данном случае может быть любой тяжести. Оно должно быть лишь достаточным для возникновения сильного душевного волнения. При этом такое насилие может носить как преступный, так и не преступный характер.

Насилие может быть, как физическим, так и психическим. Физическое насилие может выражаться в посягательстве на физическую неприкосновенность человека путем причинения вреда здоровью, нанесения ударов, ограничения свободы передвижения, связывания и т.д.

Одной из форм отрицательного поведения потерпевшего является оскорбление. В ст. 107 УК РФ используется термин «тяжкое оскорбление». Под тяжким оскорблением принято понимать особо грубое унижение чести и достоинства человека, которое можно считать достаточной причиной для возникновения аффекта. При оценке тяжести оскорбления необходимо руководствоваться общепризнанными нормами морали, но учитывать и индивидуальные особенности личности самого виновного, реальное наличие аффекта. Издевательство может выражаться также в насильственных или оскорбительных действиях, отличающихся особым цинизмом или продолжительностью. В судебной практике тяжким оскорблением признается необоснованное обвинение в преступлении или аморальном проступке, указание на физические недостатки лица и т.д. [3].

Под издевательством понимаются циничные насмешки, глумление и иные действия, которые способны вызвать моральные страдания потерпевшего.

Такие действия могут быть направлены как на самого потерпевшего, так и на его близких.

Уголовный закон для характеристики поведения потерпевшего использует и такие широкие по содержанию понятия, как аморальные и противоправные действия.

Под противоправными действиями могут являться как преступными (шантаж, клевета, уничтожение имущества), так и не преступными (отказ от выполнения гражданских обязательств). Под аморальными действиями следует понимать безнравственные поступки, которые могут ранить честь и достоинство (грубый обман, супружеская измена).

С точки зрения уголовного права и виктимологии все рассматриваемые формы позиционируются как провоцирующее поведение.

Классификация отрицательного поведения потерпевшего в зависимости от степени его общественной опасности прежде всего позволяет определить влияние такого поведения на степень общественной опасности преступного деяния. При этом поведение потерпевшего можно разделить на три группы: преступные действия, противоправное поведение, нарушение норм нравственности.

Вышесказанное приводит к тому выводу, что нарушение норм права представляет значительно большую общественную опасность, чем нарушение норм морали. В зависимости от того, какая социальная норма нарушена поведением потерпевшего, оно более или менее опасно для общества, в большей или меньшей степени может влиять на степень общественной опасности преступления и ответственность виновного.

### **Библиографический список:**

1. «Уголовный кодекс Российской Федерации» от 13.06.1996 N 63-ФЗ (ред. от 27.12.2019) // «Собрание законодательства РФ», 17.06.1996, N 25, ст. 2954.

2. «Уголовно-процессуальный кодекс Российской Федерации» от 18.12.2001 N 174-ФЗ (ред. от 27.12.2019) // «Парламентская газета», N 241-242, 22.12.2001.

3. Будякова Т.П. Виктимологическое уточнение действующей редакции статьи 107 УК РФ // Всероссийский криминологический журнал. 2017. Т. 11. № 2. С. 380-387.

4. Драчев А.В., Перфильев А.Д. Влияние особенностей личности и поведения потерпевшего на механизм совершения некоторых преступлений против личности // Аграрное и земельное право. 2019. № 2 (170). С. 135-137.

5. Сидоренко Э. Л. Отрицательное поведение потерпевшего и уголовный закон. - СПб.: Юридический центр Пресс, 2003.



*Шак Михаил Петрович, старший преподаватель кафедры трудового и социального права, Вятский государственный университет, Россия, г. Киров*

*Русинов Тимофей Алексеевич, студент 4 курс, Юридический институт Вятский государственный университет, Россия, г. Киров*

## **ПРАВОВОЕ РЕГУЛИРОВАНИЕ ДИСТАНЦИОННОЙ ФОРМЫ ОРГАНИЗАЦИИ ТРУДА**

**Аннотация:** Дистанционная (удаленная) работа – одна из современных технологий организации рабочего процесса, которая в последнее время получает широкое распространение в отечественной практике. В кризисные моменты, когда работодатели стремятся к максимальному сокращению издержек, данная технология может стать инструментом для решения многих практических задач, связанных с максимально эффективным использованием производственных и трудовых ресурсов, имеющихся у предпринимателя. В статье рассматриваются особенности организации дистанционного формата работа в мире и в нашей стране, выделяются ее сильные и слабые стороны для участников трудовой кооперации, а также раскрывается ее потенциал для достижения оптимального баланса между затратами и продуктивностью предпринимательских структур.

**Ключевые слова:** трудовая кооперация, дистанционная (удаленная) работа, формы организации труда, российские предпринимательские структуры, современные технологии организации рабочих процессов, сокращение издержек, гибкий рабочий график.

**Annotation:** Remote (remote) work is one of the modern technologies for organizing the work process, which has recently become widespread in domestic practice. In times of crisis, when employers strive for maximum cost reduction, this

technology can become a tool for solving many practical problems related to the most efficient use of production and labor resources available to an entrepreneur. The article discusses the features of organizing a remote format of work in the world and in our country, highlights its strengths and weaknesses for participants in labor cooperation, and also reveals its potential to achieve an optimal balance between costs and productivity of business structures.

**Keywords:** labor cooperation, remote (remote) work, forms of labor organization, Russian business structures, modern technologies for organizing work processes, cost reduction, flexible work schedule.

В современных кризисных условиях залогом успешного выживания любой организации становится снижение расходов и издержек. Одна из самых больших статей затрат составляет естественно содержание работников, и именно поэтому тенденцией последнего времени стало проведение работодателями различных мероприятий по ее оптимизации. По некоторым оценкам специалистов каждая вторая отечественная компания прибегла к наиболее жестким мерам – в 42% организаций на тот момент была реализована процедура сокращения штата, и еще 5% готовились к ее проведению. Причем для 14% компаний эта реорганизация предусматривала замещение персонала на менее квалифицированный и дорогой, хотя самими работодателями часто признавалось недостаточно эффективным с точки зрения производительности. В связи с этим предприниматели все больше и охотнее обращают внимание на современные технологии организации рабочих процессов. Среди них можно отметить, к примеру, аутсорсинг и аутстаффинг персонала – инструменты, не только уже достаточно прижившиеся в российской практике, но и, по оценке экспертов, показывающие в последнее время определенный рост своей востребованности [1, с. 23-24].

До сих пор гораздо менее распространены в нашей стране такие формы организации труда, как гибкий рабочий график или полностью дистанционная (удаленная) занятость, т.е. выполнение работы сотрудником компании

частично или полностью вне ее помещения, на базе использования современных электронных коммуникаций. Между тем, зарубежная практика, а также имеющийся на сегодняшний день отечественный опыт свидетельствует, что в данной форме существует перспектива решения многих насущных вопросов не только для самого работодателя, но и для сотрудников, а также для национального рынка труда в целом [2, с. 3].

Сама идея дистанционной работа появилась в США еще в начале 1970-х годов в рамках гипотезы об отсутствии необходимости постоянного присутствия работников нематериального производства на территории работодателя для выполнения определенного функционала. Коммуникации с персоналом выстраивались на основе телефонной связи, откуда возник первоначальный термин «телеработа» (англ. telecommuting), который и сегодня встречается в специализированной литературе. Пройдя апробацию в одном из университетов, эта концепция довольно быстро получила практическое применение и показала свою эффективность в решении транспортных проблем, экономии на оборудовании стационарных рабочих мест и трудоустройства жителей удаленных местностей. В своем дальнейшем развитии эта идея получает еще одно название – «гибкое рабочее место» (англ. flexiplace) [3, с. 15].

К началу XXI века вместе с бурным прогрессом в области коммуникационных технологий и появлением Интернета дистанционная занятость в западных странах приобрела значительные масштабы и стала неотъемлемым экономическим явлением. Более 15-ти лет назад там уже присутствовали компании, почти целиком построенные на принципе дистанционной занятости. В нашей стране первые элементы дистанционной работы появились в середине 1990-х, сначала в виде «агентов на домашнем телефоне», которые предлагали услуги развивающихся в то время отечественных предпринимательских структур (что можно назвать также первыми шагами телефонного маркетинга в нашей стране). А в начале 2000-х, вместе с выходом на наш рынок множества транснациональных компаний и

распространением Интернета, формат удаленной работы начал использоваться и многими другими специальностями – программистами, дизайнерами, веб-мастерами, журналистами, переводчиками, – и в отечественной практике прочно укоренилось понятие «фрилансер» (от англ. freelance – внештатный), которое до сих пор применяется у нас в качестве синонима дистанционной работы. Здесь необходимо отметить, что ставить равно между указанными понятиями неправильно, поскольку современная концепция дистанционной занятости абсолютно не исключает присутствия сотрудника в штате организации [4].

Вместе с тем, такое смешение терминологии показывает ментальное отношение россиян к этой форме организации труда, которая зачастую подсознательно воспринимается в качестве кратковременной и эпизодичной работы, причем сопряженной с целым рядом различных рисков как для работодателя, так и для наемного работника. И именно в этом кроется одна из основных причин относительно слабого распространения полноценных форм дистанционного труда в нашей стране [5, с. 988].

Вплоть до недавнего времени в России отсутствовали правовые нормы, регламентирующие дистанционные трудовые отношения. Долгое время они приравнивались отечественным законодательством к понятию надомной работы, не учитывая специфику удаленной работы с применением современных коммуникационных средств. Стоит отметить, что в 2013–2014 гг. был внесен ряд изменений в Трудовой кодекс РФ, касающихся особенностей регулирования труда дистанционных работников, и введено официальное определение этой формы организации труда, которое гласит, что: «Дистанционной работой является выполнение определенной трудовым договором трудовой функции вне места нахождения работодателя, его филиала, представительства, иного обособленного структурного подразделения (включая расположенные в другой местности), вне стационарного рабочего места, территории или объекта, прямо или косвенно находящихся под контролем работодателя, при условии использования для выполнения данной трудовой

функции и для осуществления взаимодействия между работодателем и работником по вопросам, связанным с ее выполнением, информационно-телекоммуникационных сетей общего пользования, в том числе сети «Интернет». Среди специальностей, присутствующих в отечественном дистанционном сегменте, безусловно, лидируют профессии, связанные с ИТ-технологиями и созданием интеллектуального продукта. Тем не менее, удаленная занятость сегодня все больше распространяется и на другие виды деятельности, охватывая области продаж и закупок, бухгалтерии и финансов, юриспруденции, диспетчеризации и логистики, проектных и сметных работ, маркетинга, рекрутинга и т.д. [6, с. 163].

На сегодняшний день исследования показывают, что в России около трети организаций используют дистанционных сотрудников. В сравнении с мировыми показателями, достигающими 50%, отечественный уровень почти впечатляет. Однако надо учитывать, что, во-первых, наши данные включают в себя также аутсорсинг (т.е. иную форму организации труда), а во-вторых, практически не показывают положительной динамики за последние три года, т.е. российские предприниматели пока весьма осторожно относятся к внедрению нестандартных форм организации труда на своих предприятиях, причем несмотря на то, что отмечается их общее положительное отношение к удаленному труду, а многими гибкий график считается более продуктивным. Интересно, что исследования, касающиеся отношения персонала к дистанционной занятости, показывают большую решительность с этой стороны – для россиян такая форма трудовых отношений сегодня весьма привлекательна, мало того, воспринимается ими практически как норма [7, с. 74].

По оценке Kelly Global Workforce Index уже для 34% работников у нас менее значим карьерный рост и размер заработной платы, чем возможность обретения баланса между работой и личной жизнью<sup>1</sup>. Поэтому, по мнению

---

<sup>1</sup> Тенденции рынка труда. // Kelly Services Россия. Персонал и аутсорсинг. [Электронный ресурс]. – Режим доступа: <http://www.kellyservices.ru/RU/Workforce-Trends/?langtype=1049#.VjiaT7fhCUk&hid=mm> свободный.

экспертов рынка труда, в нашей стране инициатива повсеместного внедрения и распространения новых форм организации труда будет исходить скорее «снизу», то есть от заинтересованных в этом наемных сотрудников [8, с. 70].

Конечно, дистанционная работа, как и любые другие формы организации труда, имеет свои сильные и слабые стороны, что в последние годы составляет предмет бурных дискуссий в среде отечественных профильных специалистов. Наибольший объем «минусов» удаленной работы касается именно наемных сотрудников, хотя выше уже говорилось, что интерес к такому формату работы в данной группе продолжает расти, т.е. ряд отрицательных сторон не является для людей критичным, либо нивелируется новыми возможностями более рационального использования своего времени. Вместе с тем, для работодателей в области проблематики сосредоточено гораздо меньше факторов. При этом приобретаемые «плюсы» гораздо более значимы для деятельности компании, а трудности во многом связаны со сложившимися стереотипами. Но главное, что большинство отмеченных проблем вписывается в обычную схему управленческого процесса (разработка, создание, максимально эффективное использование и контроль системы работы) и может быть урегулировано с помощью вполне стандартных приемов менеджмента, подкрепленных современными техническими средствами и программными инструментами (к примеру, системами CRM и ERP) [9, с. 248].

Приведенные факты дают все основания говорить, что медленное распространение дистанционной работы в отечественных предпринимательских структурах действительно в большей степени обусловлено особенностями менталитета российских руководителей, нежели реальными и сложно регулируемыми рисками. Таким образом, дистанционная работа содержит в себе реальные возможности рационального использования производственных и трудовых ресурсов, что помогает предприятию ориентироваться на достижении целей при минимуме издержек и максимуме эффективности, а потому представляет собой весьма перспективную форму организации труда для российских компаний [10, с.132].

В заключение хотелось бы отметить, что, даже в условиях сегодняшней экономической нестабильности, предпринимательским структурам надо четко помнить о том, что, сокращая издержки, необходимо в первую очередь фокусироваться на увеличении доходов, как конечной цели проводимых мероприятий. В этой связи целесообразно отказываться от старых парадигм и не бояться перемен, связанных с внедрением новых технологий в области организации рабочего процесса, одной из которых является форма дистанционной работы [11, с.30].

### **Библиографический список:**

1. Абсалямова С., Абсалямов Т. Четвертая промышленная революция: трансформация содержания труда и трудовых отношений // Наука и Мир. 2016. Т. 2. № 2 (30). С. 23–24.
2. Гебриаль В.Н. Социальные аспекты феномена дистанционной работы как нового вида трудовых отношений // Государственное управление. Электронный вестник. 2008. № 17. С. 3.
3. Дудин М.Н. Обеспечение устойчивости экономического роста на региональном уровне в условиях инновационного развития // Региональная экономика: теория и практика. 2015. № 14 (389). С. 2–15.
4. Дудин М.Н., Лясников Н.В., Похвощев В.А., Толмачев О.М. Формирование устойчивости предпринимательских структур в условиях трансформации конкурентной среды. Монография / под ред. В.С. Балабанова. М.: Элит, 2013.
5. Дудин М.Н., Лясников Н.В., Лясникова Ю.В. Клиент-ориентированный контроллинг как инструмент менеджмент предпринимательских структур // Экономика и предпринимательство. 2015. № 9-1 (62-1). С. 984–988.
6. Иващенко Н.П., Энговатова А.А., Коростылева И.И. От идеи к инновационному продукту: путь в рамках инновационной инфраструктуры предпринимательского ВУЗа // Экономические стратегии. 2015. Т. 17. № 5-6 (130-131). С. 158–163.

7. Катульский Е.Д. Развитие человеческого капитала в условиях экономики знаний // МИР (Модернизация. Инновации. Развитие). 2013. № 15. С. 74–78.

8. Кохова И.В., Петроченко Н.П. Использование нестандартных форм занятости для повышения конкурентоспособности фирм в условиях кризиса // Актуальные проблемы социальной и экономической психологии: методология, теория, практика. Сборник научных статей. М, 2015. С. 67–70.

9. Лясников Н.В., Королев О.Б. Обеспечение конкурентоспособности предпринимательских структур на основе аутсорсинга // Ученые записки: Роль и место цивилизованного предпринимательства в экономики России: Сборник научных трудов. Выпуск. XXXIV. 2013. С. 242–248.

10. Лясников Н.В., Лясникова Ю.В., Тарчоков С.К. Факторы функционирования инновационных систем в условиях социально-экономических трансформаций // Экономические аспекты развития промышленности в условиях глобализации. Материалы Международной научно-практической конференции. М, 2015. С. 128–132.

11. Орлов В.Б., Бураншина Е.И. Тенденции и перспективы удаленной работы в современной России // Вестник Югорского государственного университета. 2015. № S3-2 (38). С. 124–127. 12. Похвощев В.А., Панов А.И., Модянова В.М. Опыт подготовки кадров в некоторых зарубежных странах // Экономика и социум: современные модели развития. 2012. № 3. С. 12–30.



*Мошин А. М., студент магистратуры,  
Студент магистратуры Высшей школы экономики, управления и права,  
Северный Арктический Федеральный Университет  
Россия, г. Архангельск*

## **ОТВЕТСТВЕННОСТЬ ДОВЕРИТЕЛЬНОГО УПРАВЛЯЮЩЕГО ПЕРЕД УЧРЕДИТЕЛЕМ УПРАВЛЕНИЯ И ВЫГОДОПРИБРЕТАТЕЛЕМ**

**Аннотация:** В статье рассматриваются как основные, так и дополнительные основания ответственности доверительного управляющего перед учредителем и выгодоприобретателем по договору доверительного управления. Рассматриваются вопросы обеспечения обязательств по договору доверительного управления.

**Ключевые слова:** доверительное управление, выгодоприобретатель, управление имуществом, ответственность, доверительный управляющий.

**Annotation:** The article examines both the main and additional grounds for the responsibility of the trustee to the founder and beneficiary under the trust agreement. The issues of securing obligations under the trust agreement are considered.

**Keywords:** trust management, beneficiary, property management, liability, trustee.

Гражданско-правовая ответственность — это санкции для лица, которое нарушило или ненадлежащим образом исполнило гражданско-правовое обязательство. Причиной для наступления гражданско-правовой ответственности, включая нарушения договорного обязательства, является допущенное субъектом правонарушение. Ответственность может наступить вследствие наличия убытков (вреда), причинной связи между действием

(бездействием) должника и наступившими негативными последствиями, незаконность поведения должника и его вина.

Ненадлежащее исполнение или неисполнение обязательства считается правонарушением, признаваемое, в свой черед, причиной для привлечения к гражданско-правовой ответственности. Эта ответственность накладывается на доверительного управляющего, что тоже совершенно нормально, так как собственно управляющий осуществляет определенные сделки и представляет сторону обязательства (в данном случае - должника), поскольку в обороте имущества он совершает действия от своего имени. Ответственность, наряду с этим, которая возложена на доверительного управляющего, не считается субсидиарной, он несет ответственность перед кредитором в виде должника по обязательству.

Как считает А.П. Сергеев [1, с. 534], по договору доверительного управления существенные обязанности по общему правилу лежат на доверительном управляющем и учредителе доверительного управления. Собственно, эти субъекты обычно и ответственны за нарушение ими обязательств, которые были возложены на них.

Толкование законодательства (п. 1 ст. 1022 ГК РФ) об ответственности доверительного управляющего дано плохо. В сущности, в соответствии абз. 1 упомянутой статьи, доверительный управляющий несет ответственность перед бенефициаром или учредителем, если он не позаботился должно об их интересах. Наряду с этим, как отмечает Е.С. Пьяных [2, с. 143-144], согласно абз. 2 этой же статьи, у доверительного управляющего за причиненные убытки наступает ответственность, если он не представит доказательства, что эти убытки случились из-за форс-мажора или действий учредителя управления или бенефициара. Отсюда следует, что в первом упомянутом положении закона говорится об ответственности доверительного управляющего на началах вины, одновременно с этим, во втором — на началах риска. Замеченное противоречие, которое содержится в вышеупомянутой норме, вызвало напряженное обсуждение касательно правил ответственности доверительного

управляющего перед выгодоприобретателем и учредителем управления. Разрешение этого спора, по убеждению Е.С. Пьяных [2, с. 144], видится следующим образом. Деятельность доверительного управляющего по общему правилу относится к предпринимательской деятельности. Ответственность доверительного управляющего, таким образом, в соответствии п. 3 ст. 401 ГК РФ, являющийся коммерческой организацией или индивидуальным предпринимателем, базируется на началах риска, т. е. происходит независимо от вины.

Однако если осуществление деятельности по доверительному управлению происходит лицом, которое не является коммерческой организацией или индивидуальным предпринимателем, то в силу п. 1 ст. 401 ГК РФ его ответственность основывается на началах вины.

Законодатель подходит дифференцированно к ответственности доверительного управляющего, с одной стороны, перед бенефициаром, а, с другой стороны, перед учредителем управления. Так доверительный управляющий, в соответствии п. 1 ст. 1022 ГК РФ, обязуется компенсировать учредителю управления убытки, которые причинены повреждением или утратой имущества (с учетом его естественного износа). Сюда входят как фактический ущерб, который понесён учредителем управления, так и упущенная выгода (ст. 15 ГК РФ). Одновременно с этим у доверительного управляющего ответственность ограничена перед выгодоприобретателем лишь упущенной выгодой. Такое отличие в регуляции определяется тем, что бенефициар, не являясь владельцем имущества, которое передано в доверительное управление, не может иметь убытки, которые связаны с его повреждением или утратой.

Управляющий ответственен собственным имуществом, если он не сообщил контрагенту об оформлении сделки в роли управляющего, осуществил сделку с превышением полномочий, предоставленных ему, или с нарушением ограничений, установленных для него. В этой же ситуации он компенсирует учредителю появившиеся убытки (ст. 1022 ГК РФ).

Касательно внутренних взаимоотношений, с одной стороны, управляющего, с другой, бенефициара и учредителя, то управляющий должен действовать в их пользу. За нарушение этого требования отвечает управляющий. Бенефициару он компенсирует упущенную выгоду, а учредителю - убытки, которые причинены повреждением или утратой имущества, и упущенную выгоду (п. 1 ст. 1022 ГК РФ).

Учредителю доверительного управления необходимо знать, что доверительным управляющим гарантируется результативное руководство доверенным ему имуществом (совершаются полномочия собственника). Реальное положение имущества, а значит, и результативность управления отмечаются в отчетах доверительного управляющего, что наглядно может говорить о правильном выполнении обязанностей, которые вытекают из договора доверительного управления имуществом. Сроки и порядок предоставления отчетности бенефициару и учредителю доверительного управления прописываются в договоре доверительного управления ввиду обязанности управляющего, которая установлена п. 4 ст. 1020 ГК РФ.

Доверительный управляющий, согласно п. 1 ст. 1022 ГК РФ, который при доверительном управлении имуществом не позаботился должно об интересах учредителя управления или бенефициара, компенсирует учредителю управления упущенную выгоду, убытки за период доверительного управления имуществом, которые были причинены повреждением или утратой имущества, учитывая его естественный износ, а бенефициару - упущенную выгоду.

Обязанность по сделке, которая осуществлялась доверительным управляющим с злоупотреблением данных ему полномочий или с несоблюдением поставленных для него границ, несет лично доверительный управляющий. Если третьи лица, которые участвовали в сделке, не были осведомлены и не обязаны были знать о злоупотреблении полномочий или об поставленных границах, обязательства, которые возникли должны быть исполнены в порядке, согласно п. 3 ст. 1022 ГК РФ. В данной ситуации

учредитель управления может потребовать от доверительного управляющего компенсации понесенных им убытков (п. 2 ст. 1022 ГК РФ).

Доверительный управляющий освобождается от ответственности за убытки, которые причинены учредителю управления и бенефициару, форс-мажоров или действий учредителя управления или бенефициара (п. 1 ст. 1022 ГК РФ). К примеру, управляющий несет ответственность за убытки, которые причинены имуществу из-за пожара по вине третьих лиц, но вот если имущество пришло в негодность из-за стихийного бедствия, то управляющий ответственности не имеет. Объем убытков, которые были причинены, рассчитывается по нормам ст. ст. 15 и 393 ГК РФ.

Другая ситуация — когда третьи лица, которые участвуют в сделке, не были осведомлены и не обязаны были знать о том, что доверительный управляющий злоупотребляет данными ему полномочия либо не соблюдает поставленные границы. Эти третьи лица есть добросовестные участники оборота, пренебрегать их правами и интересами законодатель не может. В данной ситуации обязательства перед третьими лицами выполняются перво-наперво благодаря имуществу, которое находится в доверительном управлении; если этого имущества не хватит — благодаря имуществу доверительного управляющего; однако, если и его не хватит — за счет имущества учредителя, не переданного в доверительное управление. Такой порядок, впрочем, у учредителя управления не отнимает права от доверительного управляющего требовать компенсации убытков, понесенных им.

Установлено, что договор доверительного управления имуществом, согласно п. 4 ст. 1022 ГК РФ, может предполагать предоставление залога в обеспечение компенсации убытков доверительным управляющим, которые могут быть принесены бенефициару или учредителю управления неправильным исполнением договора доверительного управления.

На доктринальном уровне множество критических замечаний вызывает положение абз. 2 п. 1 ст. 1022 ГК РФ, благодаря которому доверительный управляющий ответственен за вызванные убытки, если не предоставит

доказательства, что данные убытки образовались из-за форс-мажора или действий учредителя управления или бенефициара. По аргументированному мнению Л.Ю. Михеевой [3, с. 80], к примеру, противоречие между абзацами первым и вторым ст. 1022 ГК РФ заключается в том, что оба они исключают друг друга. Применяя первый, следует считать, что управляющий отвечает лишь по принципу вины. Обращаясь ко второму, следует, напротив, привлечь к ответственности любого управляющего, причинившего убытки не по причине вмешательства непреодолимой силы либо действий выгодоприобретателя или учредителя. Например, В.В. Чубаров считает [4, с. 295], что нужно привлекать управляющего к ответственности без вины, поскольку им, как правило, является лицо, осуществляющее предпринимательскую деятельность. Названные авторы предлагают абсолютно противоположные пути решения проблемы, касающейся оснований ответственности доверительного управляющего. Для устранения данного противоречия, по-нашему мнению, следует изменить п. 1 ст. 1022 ГК РФ, чтобы исключить необоснованные претензии учредителя управления и выгодоприобретателя к доверительному управляющему, так как последнему в каждом случае придётся отдельно доказывать свою правоту.

Рассуждая о пределах ответственности доверительного управляющего, В.В. Витрянский [5] делает акцент на том, что по сравнению со ст. 15 ГК РФ в указанной статье (ст. 1022 ГК РФ) там, где говорится об убытках, подлежащих возмещению учредителю доверительного управления, мы не обнаружим такую составную часть убытков (при полном их возмещении), как расходы, которые лицо, чье право нарушено, произвело или должно будет произвести для восстановления нарушенного права. Поэтому и перед учредителем доверительного управления имуществом доверительный управляющий несет ограниченную ответственность. Полагаем, что обособление в ст. 1022 ГК РФ упущенной выгоды от убытков не вполне обоснованно, поскольку убытки включают в себя как реальный ущерб, так и упущенную выгоду.

Следует обратить внимание на определенные пробелы в нормативном правовом регулировании вопросов ответственности доверительного управляющего ценными бумагами как профессионального участника рынка ценных бумаг. Так, Положение о единых требованиях к правилам реализации деятельности по управлению ценными бумагами, которое утверждено Приказом Банка России от 3 августа 2015 г. № 482-П [6], не содержит норм об ответственности сторон соответствующего договора, что позволяет сделать вывод о необходимости непосредственного применения положений ГК РФ.

На наш взгляд, если учредитель управления передаёт свои денежные средства или ценные бумаги в доверительное управление, то управляющий должен его ознакомить с рисками, которые могут возникать помимо тех, которые обусловлены обычными движениями рынка, как например, контрмеры в отношении страны, компаний или конкретных лиц, которые нельзя предугадать. В этом случае, справедливым было бы, чтобы учредитель такого управления был ознакомлен с декларацией о рисках, которую он будет должен подписать лично. Данное положение обезопасило бы доверительных управляющих от необоснованных обвинений и возможных судебных разбирательств.

Таким образом, в силу недостаточной и противоречивой регламентации вопросов ответственности сторон рассматриваемых отношений представляется целесообразным при оформлении договора доверительного управления использовать нормы п. 4 ст. 1022 ГК РФ, предусматривающую обеспечение исполнения обязательств управляющего путем предоставления учредителю управления права залога на определенное имущество контрагента по договору.

#### **Библиографический список:**

1. Гражданское право. Учебник. Часть 2 / Под ред. А.П. Сергеева, Ю.К. Толстого. - М.: Проспект. - 1998. – 784 с.
2. Пьяных Е. С. Доверительное управление имуществом по основаниям, предусмотренным законом. М. - 2007. - 193 с.

3. Михеева Л.Ю. Доверительное управление имуществом / Под ред. В.М. Чернова. М.: Юристъ. - 1999. – 145 с.

4. Гражданское право России. Часть вторая. Обязательственное право: Курс лекций. / отв. ред. О.Н. Садилов. М.: Юристъ. – 2004. – 382 с.

5. Брагинский М. И., Витрянский В. В. Договорное право. Договоры о выполнении работ и оказании услуг. М.: Статут, 2002. Кн. 3. [Электронный ресурс] // Доступ из справ. -правовой системы «КонсультантПлюс».

6. О единых требованиях к правилам осуществления деятельности по управлению ценными бумагами, к порядку раскрытия управляющим информации, а также требованиях, направленных на исключение конфликта интересов управляющего: Положение Банка России от 03.08.2015 № 482-П // Вестник Банка России. - 23.12.2015. - № 117.



*Хажеев Рауиль Садгалеевич, ст. научный сотрудник проблемной лаборатории радиофизики, Сибирский физико-технический ин-т при Томском Госуниверситете, Томский Госуниверситет. 1972.02.01.*

## ОСНОВА ОПРЕДЕЛЕНИЯ ОПЕРЕЖЕНИЯ ИЛИ ОТСТАВАНИЯ ИСТИННОГО СОЛНЕЧНОГО ВРЕМЕНИ

**Аннотация:** Если, проследить за колебанием продолжительности истинных солнечных суток в течение года, то оно, колебание четыре раза в году, пересекает среднее значение, т.е. становится равным, - 86400секунд. Даты, которые служат границами смены периодов года.

**Ключевые слова:** Период, продолжительность, истинные солнечные сутки.

**Annotation:** If you follow the fluctuations in the duration of the true solar day during the year, then it, the fluctuation four times a year, crosses the average value, i.e. it becomes equal to - 86400seconds. Dates that serve as boundaries for changing periods of the year.

**Keyword:** Period, the duration of the true solar day.

Рассмотрим график УВ.



Рис.1 График УВ

Докажем, что определение опережения/отставания истинного солнечного времени от среднего, НУЛЕВОЙ осью на графике УВ, ошибочны.

Даты и соответствующие датам значения на графике УВ, будут использованы из таблицы [3] Абалакина В.К., как наиболее точные, чем видим.

Дата	Е	Дата	Е
11 февраля	-14 <sup>m</sup> 22 <sup>s</sup>	27 июля	-6 <sup>m</sup> 23 <sup>s</sup>
16 апреля	0 00	2 сентября	0 00
15 мая	+3 47	4 ноября	+16 23
15 июня	0 00	25 декабря	0 00

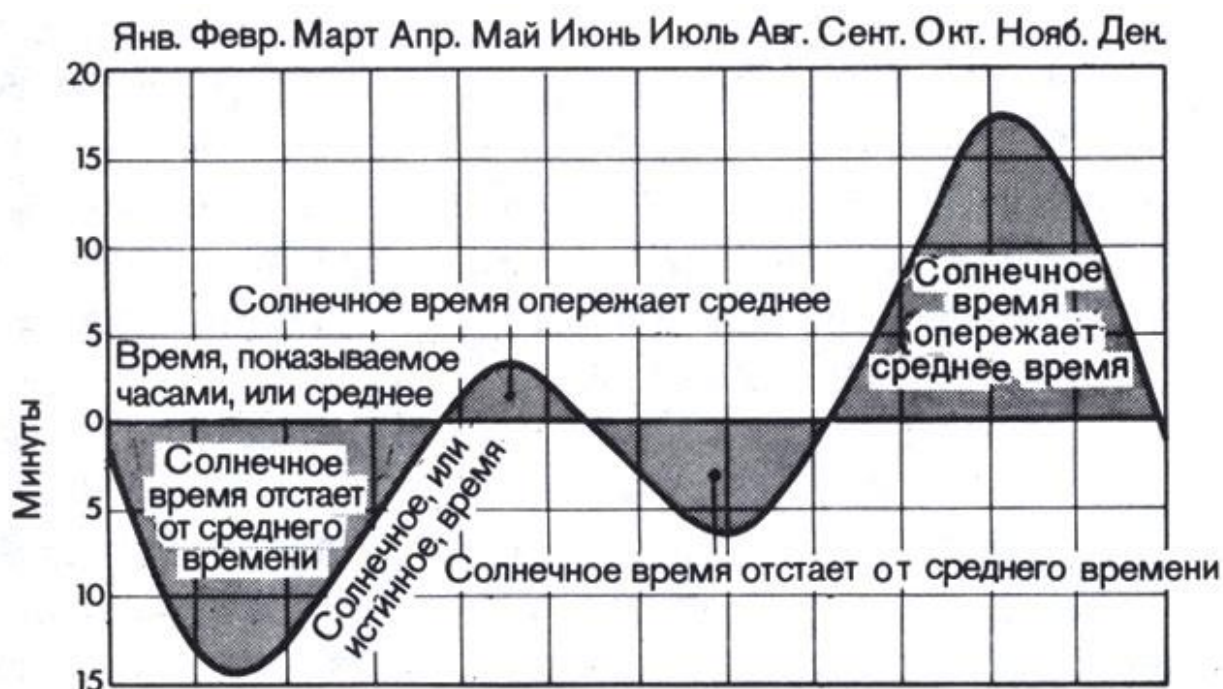
Таблица 1. Даты и значения УВ [3].

Для доказательства, достаточно наблюдения за истинным солнечным временем, на построение графика УВ, показанного ниже, в периоде от 25дек, до 12фев, чтобы дать однозначное определение.



Рис.2. Построение графика УВ

Разницу между периодами средних и солнечных суток, в общем виде запишем формулой:

$$\Delta t = 86400 - T\Theta \quad (1).$$

Точкой отсчёта выбрана дата 25декабря, соответствующая НУЛЕВОЙ оси на графике УВ. Для наглядности, на средней шкале времени, обозначенной UTC, показаны метки суточных периодов. Так же, показаны метки на шкале  $t\Theta$  солнечной времени. За период средних солнечных суток,  $T_c = 86400$ сек, период истинных солнечных суток  $T\Theta = 86429$ сек[3]. Т.к. период солнечных  $T\Theta$ , больше периода средних солнечных, то метка конца периода солнечных суток, приходит позже метки периода средних солнечных суток, т.е. видим отставание.

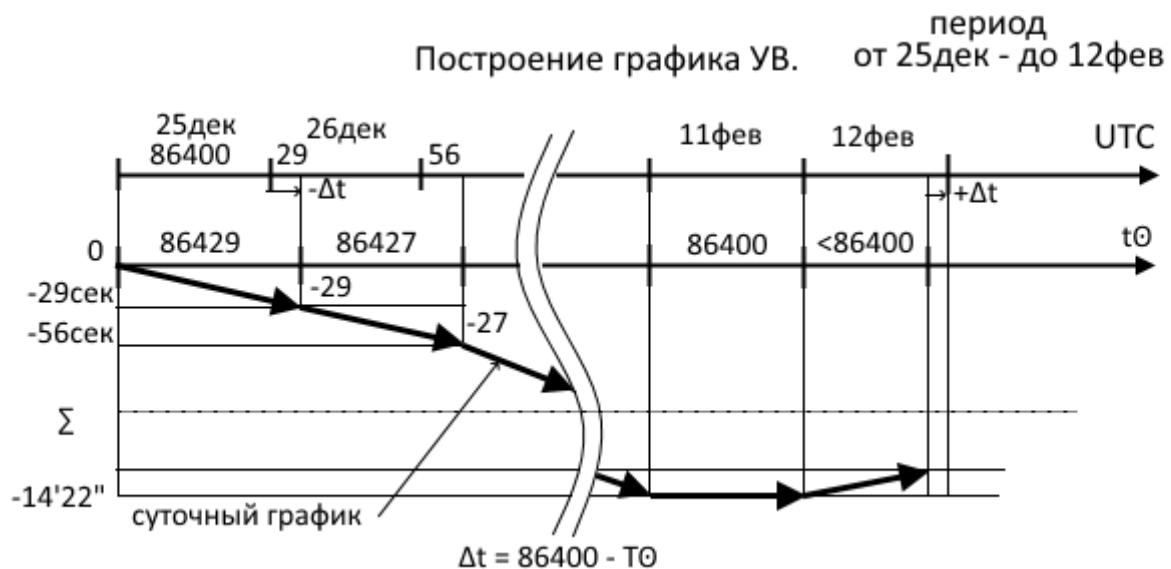
Определим величину отставания солнечного времени от среднего, за период суток 25дек:

$$\Delta t(25\text{дек}) = 86400 - T\Theta(25\text{дек}) = 86400 - 86429 = -29.$$

А, величина отставания солнечного времени от среднего, за период суток 26дек:  $\Delta t(26\text{дек}) = -27$ .

Тогда величина отставания солнечного времени от среднего в конце периода 2-х суток, равна сумме  $\Sigma$ :  $\Delta t(25\text{дек}-26\text{дек}) = \Delta t(25\text{дек}) + \Delta t(26\text{дек}) = -56\text{сек}$ .

Таким образом, наблюдение за солнечным временем в периоде 2-х суток, показывает, что УВ складывает разницу периодов солнечных и средних суток и выводит формулу:

$$E(\text{год}) = \sum_1^{365} = \Delta t(1) + \dots + \Delta t(365) \quad (2)$$

Получена простая арифметическая формула УВ.

При рассмотрении периодов суток за 25 и 26 декабря, видим, что продолжительность солнечных суток, уменьшается. Но, отставание, продолжается. Отставание заканчивается тогда, когда продолжительность солнечных суток, сравнивается со средним, т.е. становится равным 86400сек.

Это дата экстремума 11фев.

На построение графика УВ жирными стрелками показаны составляющие суточные графики. Величина отклонения суточной стрелки, от оси солнечного времени  $t\odot$ , равна величине отставания солнечного времени, от среднего. Эта величина откладывается на временной шкале графика УВ, как  $\Delta t$ . Конечно, можно продолжить это складывание! Но, можно получить сразу результат складывания! Это воспользоваться таблицей Абалакина В.К., где приведены значения на временной оси.

Видим, значение на временной оси 25дек, равно НУЛЮ.

А, в конце, рассматриваемого периода 11февраля на временной оси, видим значение минус  $14^m 22^s$ . Т.е. в конце рассматриваемого периода, видим сумму отставания, равного минус 14мин 22сек.

Воспользуемся арифметической формулой (3):

$$E = \Sigma(25\text{дек} - 11\text{фев}) = 0 - 14^m 22^s = -14^m 22^s.$$

Одним из основных единиц в астрономии, являются сутки! Что же известно в астрономии [1]: «..., 23 декабря, когда истинные сутки наиболее длинные, они на 51 сек. продолжительнее, чем 16 сентября, когда они всегда короче».

Из определения [1], видим, что сутки наиболее длинные зимой, 23дек, а, короткие, осенью, 16 сентября.

А, какова же длительность солнечных суток, ещё в периоды весны и лета?

Поэтому, рассмотрим график годового колебания солнечных суток и график УВ, полученный путем суммирования, первого. Естественно, первый, получается из второго, путём производной. Т.е., это один и тот же график.



Рис.3. Графики годового колебания солнечных суток и УВ

Разумеется, графики во времени, совмещены. Но, тем не менее, графики друг другу, «несут» дополнительную информацию.

## **Проведём анализ.**

Первое. Это на графике годового колебания солнечных суток, видно, что в периоде суток, это даты экстремумов, продолжительность солнечных суток, сравнивается со средним, т.е. равно 86400сек.

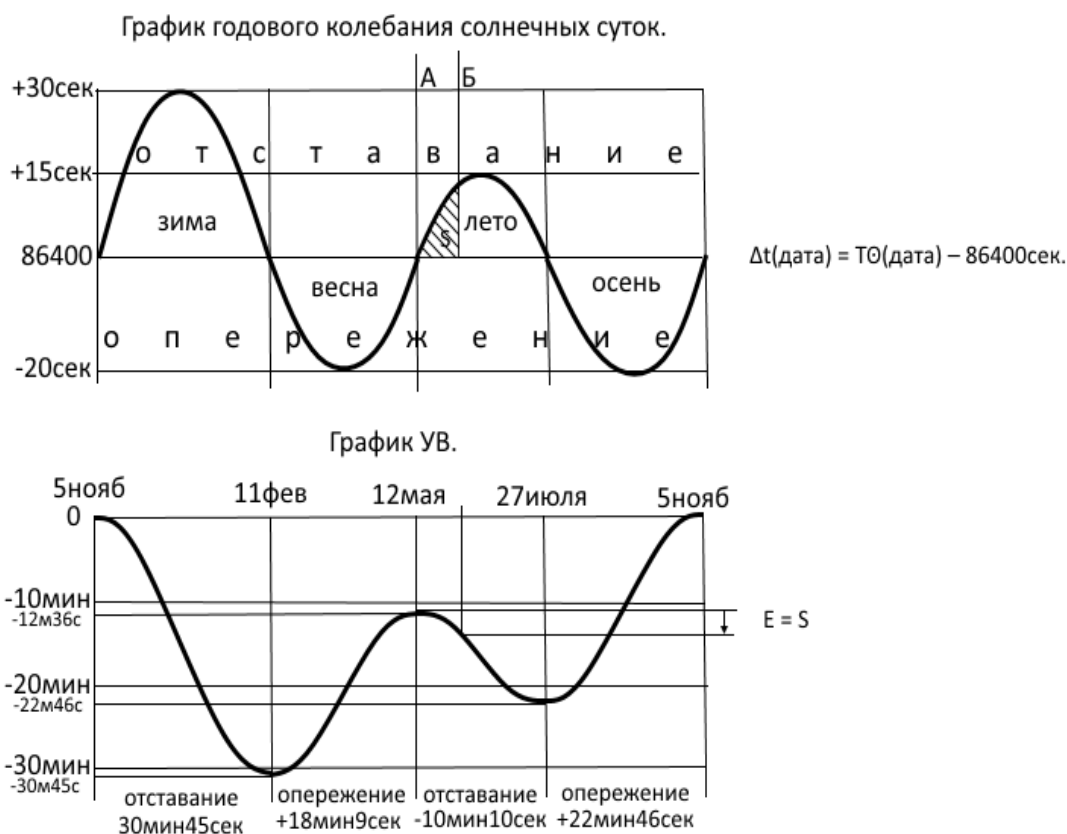
Второе. Это даты смены периодов года.

Если, при рассмотрении графика УВ признаков смены не видать, то на графике колебания, это увеличение или уменьшение длительности солнечных суток, приводящих к отставанию или к опережению солнечного времени от среднего.

Началом построения графиков выбрана дата экстремума 5ноября.

Начиная с этой даты на графике годового колебания солнечных суток, начинается увеличение периода солнечных суток. По определению [1] достигает максимума 23декабря. Возвращается к средней продолжительности в дате экстремума 11февраля. Границами периода отставания или опережения солнечного времени, от среднего, определяется средним значением солнечных суток.

Если продолжительность (длительность, период) солнечных суток сравнивается со средним, т.е. с 86400сек, то УВ в этом периоде, РАВНО НУЛЮ!

Это, в датах экстремумов на графике УВ.

В этом и есть смысл УВ.

УВ показывает, сколько в конце выбранного периода прибавить к истинному солнечному времени, чтобы получить, среднее!

График УВ показывает в конце выбранного периода, какое РАССТОЯНИЕ ВРЕМЕННОЕ между осями, пересекающими график.

На графике УВ показана сумма усечённой площади, обозначенной  $E = S$ , а, на графике колебаний солнечных суток интервалом, обозначенным, А и Б.

Таким образом, видим, что любой интервал на графике колебаний, выражается расстоянием ВРЕМЕННЫМ между осями, «полученными» от интервала.

Берём интервал от 5ноября, до 11февраля. Можно вписать треугольник, с основанием равным количеству суток от 5ноября до 11февраля, и вершиной, равным 30сек, вычислить площадь фигуры, с использованием интегрального коэффициента, в  $4/\pi$  раза, больше площади фигуры, вписанного треугольника. Но, всё это не показано на графике, чтобы не «загрязнять» рисунок.

Лучше воспользоваться временными значениями из таблицы [3] Абалакина В.К.

И, так, значение на временной оси, на дате 5ноября, равно  $+16^m 23^s$ . А, в конце периода 11февраля, равно  $-14^m 22^s$ .

Тогда, расстояние временное между осями, от  $+16^m 23^s$ , до  $-14^m 22^s$ , равно  $-30^m 45^s$ . Эта величина отражена на графике УВ.

Т.е. солнечное время, в конце периода зимы, отстало от среднего на величину  $-30^m 45^s$ .

$$\sum(\text{зима}) = -30^m 45^s.$$

Далее, продолжим рассмотрение периода от 11февраля, с уже известными значениями начала весны, до конца весны 15мая, с временным значением, равным  $+3^m 47^s$ .

Тогда, расстояние временное между осями, от  $-14^m 22^s$ , до  $+3^m 47^s$ , равно  $+18^m 9^s$ .

$$\sum(\text{весна}) = +18^m 9^s.$$

Величина опережения солнечного времени, от среднего, в конце периода весны, равна  $+18^m 9^s$ .

Суммарная величина двух периодов, равна:

$$\sum(\text{зима, весна}) = \sum(\text{зима}) + \sum(\text{весна}) = -30^m 45^s + +18^m 9^s = -12^m 36^s.$$

Эта величина отражена на временной оси, соответствующая дате 15мая.

Т.е., это расстояние временное между осями дат, 5ноября и 15мая.

Далее, расстояние временное за лето, равно сумме значений между осями, со значением 15мая,  $+3^m 47^s$ , и 27июля,  $-6^m 23^s$ :

$$\Sigma(\text{лето}) = +3^m 47^s + -6^m 23^s = -10^m 10^s.$$

Суммарная величина трёх периодов, равна:

$$\Sigma(\text{зима} - \text{лето}) = \Sigma(\text{зима, весна}) + \Sigma(\text{лето}) = -12^m 36^s + -10^m 10^s = -22^m 46^s.$$

Эта величина отмечена на временной оси, соответствующая 27июля. И, так, последний период осень. Значение временное, соответствующее дате 27июля, равно  $-6^m 47^s$ . А, значение в конце периода осени 5ноября, равно  $+16^m 23^s$ .

Тогда расстояние временное между осями, равно сумме значений

$$\Sigma(\text{осень}) = -6^m 47^s + +16^m 23^s = +22^m 46^s.$$

Видим опережение солнечного времени среднего в конце периода осени, на  $+22^m 46^s$ . А, сумма всего периода за год, равна:

$$\Sigma(\text{год}) = \Sigma(\text{зима} - \text{лето}) + \Sigma(\text{осень}) = -22^m 46^s + +22^m 46^s = 0(\text{НОЛЬ}).$$

На построенном графике УВ, видим максимальное отставание в конце периода зимы, равное  $-30^m 45^s$  и максимальное опережение в конце периода осени, равное  $+22^m 46^s$ .

А, в остальных двух периодах весна, лето, опережение, отставание, соответственно  $+18^m 9^s$  и  $-10^m 10^s$ , видим после «вычислений».

Внизу представлен график колебаний истинных солнечных суток, полученный по формуле колебаний истинных солнечных суток, без учёта угла наклона оси вращения Земли, к плоскости орбиты.





Рис.4. Графики колебания истинных солнечных суток и истинного УВ

### Библиографический список:

1. Астрономические основы календаря.
2. Хажеев Р.С. Простая кинематика движения Земли вокруг Солнца.

Научная мысль. 6-2014 с 63-71.

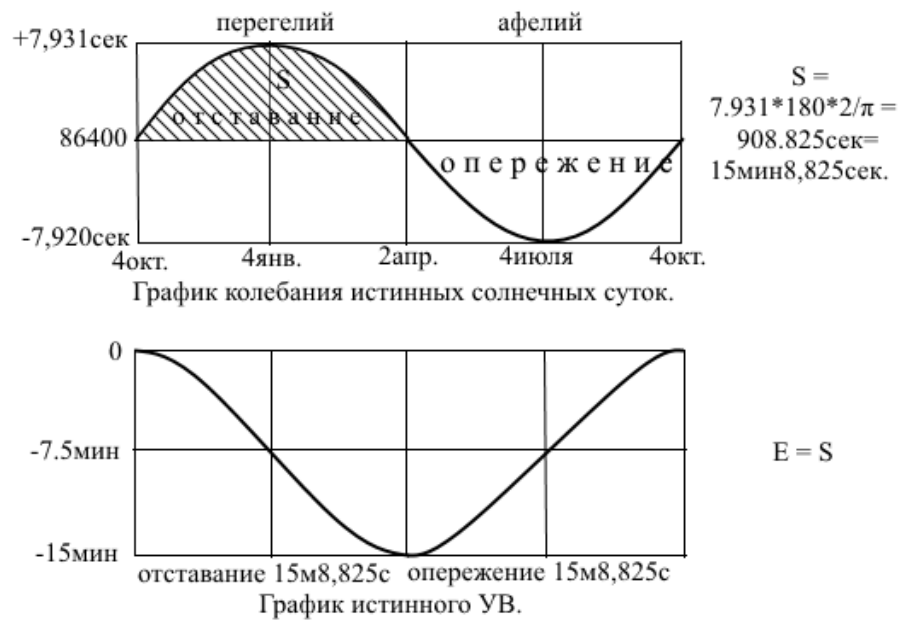
3. Абалакин В.К. Время и его измерение // Основы эфемеридной астрономии. – М.: Наука, 1979. –С. 211-261.

*Королев Александр Егорович, кандидат технических наук, доцент,  
Государственный аграрный университет Северного Зауралья*

## **ОРГАНИЧЕСКАЯ ПРИСАДКА СЕРЫ К МОТОРНОМУ МАСЛУ**

**Аннотация:** В статье рассматривается эффективность применения химически-активной присадки серы в масле при обкатке двигателей. Для обеспечения надежности двигателей моторное масло должно обладать определенным комплексом свойств в зависимости от их моделей и условий эксплуатации. Триботехнические свойства моторного масла зависят от его базового химического состава и присадок. Проведены лабораторные, производственные и эксплуатационные исследования. Установлено влияние концентрации серы на износ и коэффициент трения деталей. На основе испытания двигателей обоснована оптимальная концентрация присадки в масле. Выявлено изменение показателей долговечности двигателей от технологии их обкатки. Показана экономическая эффективность применения присадки.

**Ключевые слова:** присадка, моторное масло, двигатель, износ, трение, ресурс

**Abstract:** The article is considered the effectiveness of the use of chemically active additive sulfur in oil during engine run-in. To ensure the reliability of engines motor oil must possess a certain complex of the properties depending on their model and operating conditions. The tribotechnical properties of motor oil depend on its basic chemical composition and additives. Laboratory, production and operational studies were carried out. The influence of the concentration of sulfur for wear and coefficient of friction parts established. On the basis of the engines test, the optimal concentration of additive in oil is justified. Revealed change of engines durability

indicators from the technology of their running-in. Cost effectiveness of additive application is shown.

**Keywords:** additive, motor oil, engine, wear, friction, resource

Важной основой обеспечения надежности двигателей является рациональный подбор физико-химического состава моторных масел [1]. Для получения необходимого комплекса эксплуатационных свойств их изготавливают из базового масла и пакета присадок [2]. Работоспособность моторного масла зависят от его базового химического состава и присадок, а также физических характеристик [3]. Множественность факторов, влияющих на износ деталей двигателей, принципиальные различия режимов трения и изнашивания узлов затрудняют оптимизацию противоизносных свойств моторных масел [4]. Противоизносные свойства, особенно при применении маловязких масел, достигаются введением специальных присадок, содержащих серу, фосфор, бор и галогены.

Лабораторные опыты проводились на машине трения с образцами диск-вкладыш. Стендовые испытания дизелей ЯМЗ-238НБ выполнялись на ремонтном предприятии. Сравнительная долговечность двигателей оценивалась по результатам непрерывных эксплуатационных наблюдений.

Прирабочая присадка бензилэтилксантогенат относится к химически-активным соединениям, содержание серы - 30,6%, плотность - 156 г/см<sup>3</sup>, температура кипения - 230°C [5]. В результате экспериментов выявлено, что наилучшие показатели достигаются при содержании серы в смазочном масле 0,45...0,50% (рис. 1), при этом износ и коэффициент трения меньше в 1,5...1,8 раза по сравнению с условиями испытания деталей при отсутствии присадки.



Рисунок 1. Изменение износа (1) и коэффициента трения (2) деталей от концентрации серы в моторном масле

При содержании серы в диапазоне  $0...0,4\%$  образуются химически-модифицированные слои, однако концентрация присадки недостаточна, в результате происходит отставание скорости процесса регенерации защитных пленок от скорости процесса их разрушения. При оптимальной концентрации образуется сульфидный слой металла с пониженным сопротивлением сдвигу, что препятствует вырыванию его на глубину, облегчая разрушение узлов схватывания в поверхностных слоях, а также снижается температура в зоне контакта [6]. При дальнейшем увеличении содержания серы в масле создаются более мощные по толщине и площади поверхностные пленки, которые легко разрушаются, что приводит к увеличению износа и коэффициента трения. Далее были проведены опыты согласно ГОСТ 20502-75 в течение 50 часов по оценке коррозионных свойств присадки. При малом содержании серы (до  $0,2\%$ ) на поверхности металла сначала адсорбируется эфирная группа, и при взаимодействии с кислородом воздуха происходит пассивация металла, поэтому коррозия невелика. При увеличении концентрации присадки от  $0,2$  до  $0,4\%$  происходит адсорбция сернистой группы, интенсивность коррозии возрастает. При дальнейшем увеличении концентрации образуются значительные по толщине модифицированные слои, происходит частичное или полное экранирование поверхности металла, и свыше  $0,6\%$  серы степень коррозии стабилизируется. В целом можно отметить, что данная присадка

может снижать коррозионность базового масла до 27 %. Для проверки полученных результатов была проведена технологическая обкатка двигателей с различным содержанием присадки в картерном масле. Изменение выходного параметра аналогично предыдущим зависимостям (рис. 2).

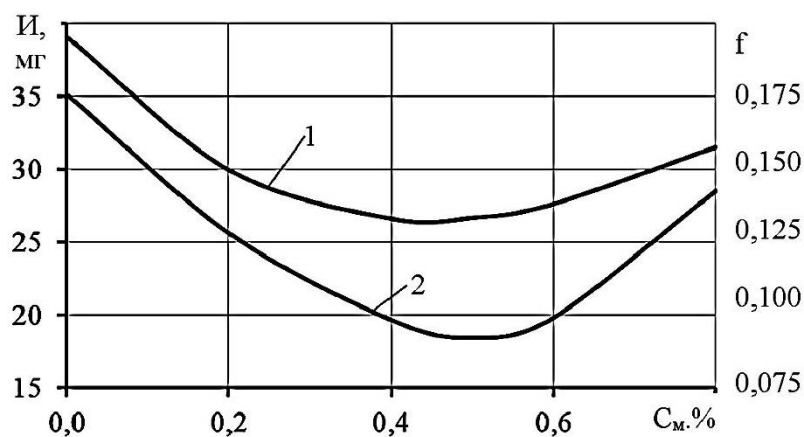

Рисунок 2. Влияние концентрации серы в масле на мощность механических потерь двигателей ЯМЗ-238НБ

Оптимум достигается при 0,5% содержания серы, в этом случае потери на трение снижаются на 12%, а, следовательно, пропорционально возрастает эффективная мощность двигателей. Далее была выполнена приработка двух групп по 25...30 двигателей без присадки и с оптимальным содержанием присадки. В результате обработки эксплуатационной информации определены показатели долговечности объектов наблюдения (рис. 3).

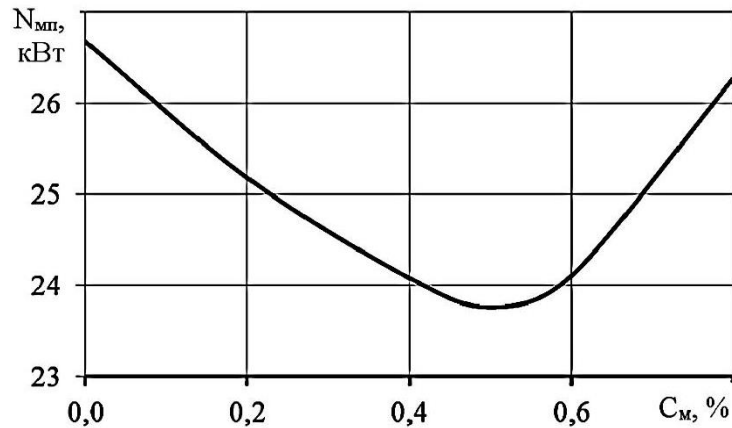

Рисунок 3. Вероятность безотказной работы двигателей ЯМЗ-238НБ, обкатанных без присадки (1) и с присадкой (2)

Первые ресурсные отказы проявляются после 1000 моточасов работы. Более интенсивно отказывают двигатели первой группы и к 4000 моточасов все они выходят из строя. Средний межремонтный ресурс двигателей при использовании присадки повышается на 23%. Отказы по причинам их возникновения распределились следующим образом: предельный износ цилиндропоршневой группы - 48,3%, излом коленчатого вала - 27,6%, предельный износ коленчатого вала - 13,8%, прочие причины - 10,3%. Следовательно, применение присадки позволяет повысить технические показатели и надёжность двигателей. Расчеты показали, что только за счёт снижения повторности ремонта двигателей эксплуатационные сокращаются на 50...60 тыс. рублей.

#### **Библиографический список:**

1. Григорьев М.А. Качество моторного масла и надёжность двигателей / М.А. Григорьев, Б.М. Бунаков, В.А. Долеикий. - М.: Издательство стандартов, - 1981. - 232 с
2. Гуреев А.А. Химмотология / А.А. Гуреев, И.Г. Фукс И.Г., В.Л. Лашхи. - М.: Химия, - 1986. - 368 с.
3. Арабян С.Г. Масла и присадки для тракторных и комбайновых двигателей / С.Г. Арабян, А.Б. Виппер, И.А. Холомонов. - М.: Машиностроение, - 1984. - 208 с.
4. Заславский Ю.С. Механизм действия противоизносных присадок к маслам / Ю.С. Заславский, Р.Н. Заславский. М.: Химия, - 1978. - 224 с.
5. Патент № 979494 Российская Федерация, МПК С10М1/38, С10L1/24. Приработочная присадка к смазочным маслам и топливам: № 2965194: заявлено 29.07.80: опубликовано 07.12.82 / Королев А.Е., Воронков М.Г., Дерягина Э.Н., Малаев В.С., Храмцов Н.В. – 6 с.
6. Матвеевский Р.М. Температурная стойкость граничных слоев и твердых смазочных покрытий при трении металлов и сплавов / Р.М. Матвеевский. М.: Наука, - 1971. - 227 с.

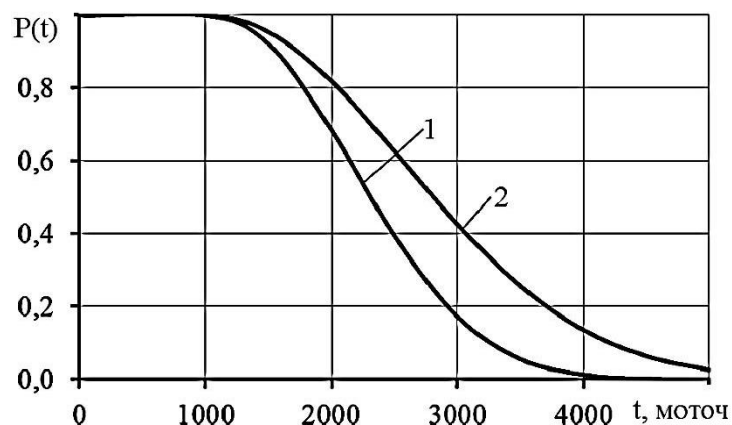
*Мустякимова Ксения Замировна, магистрант, 2 курс, кафедра  
Организационного развития, Российский государственный гуманитарный  
университет, г. Москва*

## **ПОВЫШЕНИЕ МОТИВАЦИИ ПЕРСОНАЛА БЕЗ ДОПОЛНИТЕЛЬНЫХ ЗАТРАТ**

**Аннотация:** В статье рассмотрена нематериальная мотивация, которая влияет на вовлеченность сотрудников. Рассмотрены способы повышения мотивации сотрудников, без дополнительных затрат. Проблемы в системе мотивации сотрудников бывают связаны с тем, что придается большое значение материальной мотивации, и совершенно не учитываются другие факторы. Нематериальная мотивация может стать залогом успеха современной компании.

**Ключевые слова:** мотивация, нематериальная мотивация, способы нематериальной мотивации, персонал, мотивы.

**Annotation:** The article discusses intangible motivation that affects employee engagement. Ways to increase the motivation of employees are considered, without additional costs. Problems in the system of employee motivation are associated with the fact that great importance is attached to material motivation, and other factors are completely ignored. Intangible motivation can be the key to the success of a modern company.

**Key words:** motivation, intangible motivation, methods of intangible motivation, personnel, motives.

Мотивация сотрудников - это экономический фактор, который нельзя недооценивать. Мотивированные сотрудники добиваются большего и,

следовательно, приносят своей компании больше доходов. Мотивация тесно связана с приверженностью сотрудника компании [3].

Большинство руководителей считают, что эффективность персонала напрямую зависит от размера заработной платы, а мотивация персонала - от повышения заработной платы. Однако продуктивность сотрудников обусловлена, прежде всего, другими факторами, которые значительно опережают интерес к финансовой прибыли.

Малые и средние предприятия, составляющие большую часть экономики Российской Федерации, в частности, имеют способы мотивации сотрудников без дополнительных затрат. Однако у большинства из них отсутствуют эффективные стратегии. Только тот, кто правильно понимает мотивацию и применяет методы мотивации на практике, может привести своих сотрудников, а впоследствии и свою компанию к успеху [5].

Конечно, решающую роль может сыграть заработная плата, но это в большей степени относится к отдельным работникам, которые по обстоятельствам или личным причинам вынуждены работать исключительно за деньги. Однако для большинства важнее всего коллектив, атмосфера на рабочем месте и выполняемые обязанности. Иными словами, сотрудник готов работать с удовольствием и усердием, если ему комфортно в коллективе и если ему нравится то, что он делает на работе. Важным фактором является также удовлетворение, которое он получает от своей деятельности.

Многие вещи влияют на наше поведение и нашу мотивацию. Некоторые из них - текущая ситуация, прошлый опыт, система вознаграждения, система управления, хорошие отношения, корпоративная культура, восприятие и личные ценности [1]. Каждый из нас мотивирован по-разному. Например:

- Положительные мысли мотивируют. Вспомните того, кто твердит, что у вас все получится, это очень много значит.
- Получение удовольствия от работы также сильно мотивирует. Если работа доставляет удовольствие, тогда сотрудник будет более энергичен, не будет смотреть на часы и посвятит себя работе.



- Успех - отличный мотиватор. Например, если сотрудник добивается успеха в мелочах, он становится более мотивирован и стремится завершить проект в срок или раньше.

Очень часто сотрудники считают, что основная цель и задача руководителей - получить прибыль от работы компании. Страсть к своему делу, вовлеченность в коллективную жизнь, забота об атмосфере в нем - факторы, не входящие в сферу управленческой деятельности. Неудивительно, что денежная мотивация в таких компаниях очень быстро теряет силу: сотрудники начинают ожидать новых бонусов, но производительность остается на прежнем уровне [4].

Наиболее эффективные способы нематериальной мотивации сотрудников [2]:

1. Соответствие ожиданий сотрудника его функциям на работе. Сотрудник должен четко понимать стоящую перед ним миссию и задачи, знать свои служебные обязанности. При этом необходимо предоставить ему независимость в рамках занимаемой должности, чтобы он чувствовал себя комфортно и непринужденно.

2. Построение системы ценностей. Менеджер должен создавать условия для работы и опираться на важные критерии для всех сотрудников (взаимоуважение, поддержка, карьерный рост и т. д.). Человек хочет делать все возможное на работе, где учитывается его система ценностей.

3. Обеспечение индивидуального подхода к каждому сотруднику. Несмотря на то, что цель и ожидаемые результаты для компании или предприятия должны быть одинаковыми для всей команды, у каждого из ее представителей могут быть разные пожелания и потребности в работе. Благодаря индивидуальному подходу человек почувствует себя востребованным, важным для общего дела и оцененным.

4. Улучшение условий труда. В зависимости от компании ее руководитель может каким-либо образом изменять условия работы: например,

добавить небольшой второй перерыв в рабочее время, предоставить дополнительный отпуск для выполнения определенного объема работы и т. д.

5. Моральная мотивация. Здесь можно говорить о выражении благодарности и вручении благодарственной грамоты, продвижении по службе. Это один из самых эффективных методов, ведь зачастую сотрудник начинает усерднее работать на новой должности, даже если его зарплата остается прежней.

Как показывает практика, такие методы приводят к потрясающим результатам, которых практически невозможно добиться с помощью материального стимулирования.

Подводя итоги, мы можем абсолютно четко обозначить необходимость использования нематериальных стимулов для успеха компании. Существующие сегодня механизмы мотивации далеки от идеала, но они действительно и продолжают использоваться на практике. Многие работодатели еще не до конца осознают важность нематериальной мотивации, но признают важность этих методов. Ведь причина неудач на рынке предлагаемых товаров и услуг и в сокращении продаж, количестве потенциальных клиентов, порой не кроется в ошибочных экономических расчетах, а связано с отсутствием мотивации сотрудников.

### **Библиографический список:**

1. Кадис Ю. Нестандартные решения стандартных задач. Мотивация персонала. - Екатеринбург, 2005.

2. Нематериальная мотивация персонала: эффективные приемы // Работа и карьера. 2018. <http://dnevnyk-uspeha.com/rabota-i-karera/nematerialnaya-motivatsiya-personala.html>.

3. Никаева Р.М., Бачаев А.А. Задачи системы мотивации персонала. Содержание процессуальных теорий мотивации // ФГУ Science. - 2019. - № 1 (13). - С. 92-97.

4. Ноздрин Е.Е. Система нематериальной мотивации персонала: 5 основных правил создания // Молодой ученый. - 2015. - № 15. - С. 403-405.

5. Одегов Ю.Г. Управление персоналом: учебник для бакалавров, для студентов высших учебных заведений, обучающихся по экономическим направлениям и специальностям / Ю.Г. Одегов, Г.Г. Руденко. - М.: Юрайт, 2014.

*Диниахметова Альбина Фанитовна, магистрант 3 курса энергетического факультета ФГБОУ ВО «Башкирский государственный аграрный университет»*

*Гайсин Эльмир Маликович, к.т.н., доцент кафедры теплоэнергетики и физики ФГБОУ ВО «Башкирский государственный аграрный университет»*

## **ПОВЫШЕНИЕ ЭФФЕКТИВНОСТИ СИСТЕМ ЦЕНТРАЛИЗОВАННОГО ТЕПЛОСНАБЖЕНИЯ ВНЕДРЕНИЕМ АВТОМАТИЗИРОВАННЫХ ИНДИВИДУАЛЬНЫХ ТЕПЛОВЫХ ПУНКТОВ**

**Аннотация:** В данной статье анализируется внедрение автоматизированных индивидуальных тепловых пунктов, как путь увеличения энергоэффективности теплоснабжения.

**Ключевые слова:** теплоснабжение, энергоэффективность, индивидуальный тепловой пункт.

**Annotation:** This article analyzes the introduction of automated individual heating points as a way to increase the energy efficiency of heat supply.

**Keywords:** heat supply, energy efficiency, individual heating point.

В Российской Федерации теплоснабжение обладает большим социальным и экономическим значением, каждый сбой в обеспечении потребителей тепловой энергией отрицательно сказывается на экономике государства.

Осуществленное свыше тридцати лет назад, проведение исследования различных коммунальных систем государства показало, что по многим показателям эффективнее в каждом здании система с ИТП. Также данная эффективность имеет место в размерах затрат на эксплуатацию, а также с части экономии тепловой энергии, в сфере величины первоначальных

капиталовложений. Использование индивидуальных тепловых пунктов позволяет улучшать теплосети, что повышает их надежность эксплуатации [1].

Существуют несколько способов повышения эффективности теплоснабжения, себя зарекомендовал вывод из эксплуатации сетей ГВС и ЦТП и переноса к потребителю функционал «приготовления» горячей воды с помощью внедрения ИТП с ИВВП (индивидуальными водо-водяными подогревателями) в домах, считающихся многоквартирными. За последнее время строительство домов с подвальными помещениями, то есть новых серий, а также производство центробежных бесшумных насосов содействует переходу в большинстве случаев к повышению надежности горячего водоснабжения и проектированию ИТП. Индивидуальные тепловые пункты с ИВВП применяются с целью обслуживания одного здания или его части (потребителя). Обычно устанавливается в техническом или подвальном помещении здания, но, из-за особенностей обслуживаемого здания, возможно размещение в пристрое (отдельно стоящем сооружении) [2].

Общую картину регулирования системы централизованного теплоснабжения меняют автоматизированные ИТП. При наличии у потребителя АИТП задача теплоисточника заключается в поддержании температуры теплоносителя на минимальных показателях на входах ИТП с имеющейся функцией регулирования. Главные достоинства АИТП это улучшение качества, энергоэффективность, широкий диапазон тепловых нагрузок, компактность и снижение расходов тепловой энергии, направленных на «приготовления» горячей воды, снижение эксплуатационных затрат, уменьшение давления в сетях внутренних. автоматически осуществляются регулирование режимов отпуска воды потребителю и управление работой оборудования АИТП, то есть непрерывный контроль обслуживающего персонала больше не нужен.

Ремонт централизованных сетей ГВС и необходимость капитального строительства зданий ЦТП отпадает с применением АИТП. Конечные потребители горячей воды в конечном счете получают эффект от перехода

приготовления горячей воды с ЦТП на АИТП: не только технологический, но и экономический [3; 4].

На рисунке 1 представлена экономия потребления тепловой и электрической энергии, которая была достигнута в Республике Башкортостан за 5 лет.



Рисунок 1 Изменения экономии объемов потребления электрической и тепловой энергии в динамике за 5 лет, учитывая осуществление программы в городе Уфа энергосбережения систем теплоснабжения

На практике опыт мероприятий, которые были проведены в соответствии с программой энергосбережения в городе Уфа наглядно продемонстрировал, что по итогам введения энергосберегающих мероприятий, включая ремонт инженерных внутренних систем отопления зданий, обеспечивают:

- технологический эффект – снижение жалоб населения, аварийности, увеличение надёжности теплоснабжения;
- коммерческий эффект, характеризующий итог инвестиционных вложений, снижение отчислений из бюджета и платежей жителей, соотношение результатов модернизации и затрат;
- социально-экономический эффект, заключающийся в улучшении здоровья и благосостояния людей, понижении расхода тепловой энергии,

увеличении качества теплоснабжения и надежности, смене уже изношенных частей системы распределения тепловой энергии, экономии энергетических ресурсов;

- экологический эффект, который заключается в уменьшении выброса CO<sub>2</sub> в атмосферу посредством снижения числа сжигаемых энергоресурсов, которые расходуются на выработку теплоэнергии.

На рисунке 2 представлена общая сумма уменьшения объема потребляемой мощности на перекачку теплоносителя и экономии воды, за период в 5 лет.



Рисунок 2 Изменения количества потребления мощности и воды за пять лет, учитывая осуществление в Республике Башкортостан, городе Уфа программы энергосбережения систем теплоснабжения

На рисунке 3 в динамике представлены изменения объемов уменьшения количества выбросов, беря во внимание осуществление в Республике Башкортостан, городе Уфа программы энергосбережения систем теплоснабжения.

По каждому из обозначенных пунктов ежегодно происходит увеличение объемов экономии, что, видно исходя из диаграмм. Графиком изменения потребления тепловой энергии и воды это демонстрируется более выразительно.



Рисунок 3 Динамика изменения объемов сокращения выбросов с учетом реализации программы энергосбережения систем теплоснабжения в г. Уфа, Республика Башкортостан

В рамках данной работы была проанализирована целесообразность осуществления мероприятий, направленных на повышение эффективности систем теплоснабжения, посредством введения автоматизированных ТП согласно таким критериям, как: социальная целесообразность, техническая и экономическая целесообразность.

Переход к АИТП от ЦТП может позволить уменьшить стоимость эксплуатации тепловых внутриквартальных сетей, а также сократить протяженность трубопроводов ГВС, которые подвержены внутренней коррозии и работают на водопроводной воде, являющейся недеаэрированной, уменьшить расход теплоносителя и расход электроэнергии на его перекачку.

Главными положительными характеристиками схем подключения потребителей с АИТП являются: вероятность контролирования состояния тепловых сетей; уменьшение потерь тепла в системах горячего водоснабжения;



простота в эксплуатации и обслуживании; уменьшение эксплуатационных расходов.

### **Библиографический список:**

1. Энергетическая стратегия России на период до 2020 года утвержденная распоряжением Правительства Российской Федерации от 28 августа 2003 г. М. 1234-р.

2. Сафин, Ф.Р. К вопросу энергосбережения в системах отопления / Ф.Р. Сафин // Материалы IV Международной научно-практической конференции в рамках XX специализированной выставки «Отопление. Водоснабжение. Кондиционирование». – Уфа: Башкирский ГАУ, 2016. - С.38-43.

3. Сафин, Ф.Р. К вопросу энергосбережения в системах вентиляции и кондиционирования воздуха / Ф.Р. Сафин, В.Н. Пермяков // Материалы II Всероссийской научно-практической конференции в рамках XVI Российского энергетического форума «Актуальные проблемы энергообеспечения предприятий». – Уфа: Башкирский ГАУ, 2016. - С.203-207.

4. Звонарева Ю. Н., Ваньков Ю. В. Работа системы теплоснабжения при поэтапном внедрении автоматизированных индивидуальных тепловых пунктов // Известия высших учебных заведений. ПРОБЛЕМЫ ЭНЕРГЕТИКИ. – 2017. – Т. 19. – №. 1-2.

*Кузьмин Сергей Сергеевич, преподаватель кафедры огневой и тактико-специальной подготовки*

*Сибирского юридического института Министерства внутренних дел России,  
г. Красноярск, Россия*

## **СОВЕРШЕНСТВОВАНИЕ УГОЛОВНОГО ЗАКОНА И ПРАКТИКИ ЕГО ПРИМЕНЕНИЯ ПО ДЕЛАМ О НЕЗАКОННОМ КУЛЬТИВИРОВАНИИ РАСТЕНИЙ, СОДЕРЖАЩИХ НАРКОТИЧЕСКИЕ СРЕДСТВА ИЛИ ПСИХОТРОПНЫЕ ВЕЩЕСТВА ЛИБО ИХ ПРЕКУРСОРЫ**

**Аннотация:** В настоящее время злоупотребление наркотиками представляет собой острую социальную проблему, которая является межгосударственной по своей природе и требует дальнейшего решения. С точки зрения глобального аспекта необходимо принять во внимание, что наркопреступность часто функционирует как доходная часть организованной преступности, целью которой является покрытие финансовых расходов террористической и экстремистской деятельности. На национальном уровне каждое государство выстраивает систему организационных, правовых и технических условий для эффективной борьбы с наркопреступностью. Эта система отражается в стратегическом документе и представляет собой набор мер, реализация которых возложена на государственные органы. Потому актуальной задачей является постоянное изучение ситуации в области наркопреступности, выработка как профилактических, так и репрессивных мер, которые будут способствовать защите здоровья населения от последствий немедицинского потребления и распространения наркотических средств.

**Ключевые слова:** наркопреступность, незаконное культивирование растений, наркотические средства, психотропные вещества, прекурсоры.

**Abstract:** Currently, drug abuse is an acute social problem that is inter-state in nature and requires further solutions. From a global perspective, it is necessary to take into account that drug crime often functions as a revenue-generating part of organized crime, the purpose of which is to cover the financial costs of terrorist and extremist activities. At the national level, each state builds a system of organizational, legal and technical conditions for the effective fight against drug crime. This system is reflected in the strategic document and is a set of measures that are assigned to the state authorities to implement. Therefore, the urgent task is to constantly study the situation in the field of drug crime, develop both preventive and repressive measures that will help protect the health of the population from the consequences of non-medical use and distribution of narcotic drugs.

**Keywords:** drug crime, illegal cultivation of plants, narcotic drugs, psychotropic substances, precursors.

Процент регистрируемых преступлений, предусмотренных статьей 231 УК РФ, составляет 1,5 %. Данный факт свидетельствует о необходимости последующего совершенствования эффективности уголовно-правовых мер противодействия данному виду преступлений, а также практики применения уголовного законодательства. Поэтому целью моей работы является рассмотрение теоретических и практических проблемы применения уголовного закона по делам о незаконном культивировании растений, содержащих наркотические средства или психотропные вещества либо их прекурсоры, и предложить пути их решения. За незаконное культивирование растений, которые содержат психотропные вещества либо их прекурсоры и наркотические средства статьей 231 УК РФ предусмотрена уголовная ответственность. Ранее, статья 231 УК РФ, до 19 мая 2010 г., уголовную ответственность предусматривала не только за незаконное культивирование наркосодержащих растений, но и за незаконные их выращивание и посев. В настоящий период времени, согласно формулировке статьи 231 УК РФ, ответственность наступает исключительно только за незаконное

культивирование растений, которые содержат наркотические средства, психотропные вещества либо их прекурсоры.

Федеральным законом от 19 мая 2010 г. № 87-ФЗ нормативно были утверждены такие понятия:

- растения, содержащие наркотические средства или психотропные вещества либо их прекурсоры;
- культивирование наркосодержащих растений;
- незаконное культивирование наркосодержащих растений.

Таким образом, культивирование наркосодержащих растений – это деятельность, связанная с созданием специальных условий для посева и выращивания наркосодержащих растений, а также их посев и выращивание, совершенствование технологии выращивания, выведение новых сортов, повышение урожайности и устойчивости к неблагоприятным метеорологическим условиям [5]. В утвержденном законодателем определении культивирования достаточно конкретно предопределены процессы, которые образуют объективную сторону преступления. Однако, следует отметить, что из данного определения сложно сделать однозначный вывод, считаются ли такие действия как «охрана посева» формированием специальных условий, или под такими условиями следует понимать только конкретные температурные условия, влажность, состояние почвы, невозможно [1]. Считаю целесообразным дополнить понятие культивирования наркосодержащих растений следующими действиями, изложив в следующей редакции: «иные действия, которые направлены на доведение до этапа созревания наркосодержащих растений» [4]. Вместе с тем следует отметить, что термин незаконное культивирование растений, которые содержат в себе наркотические средства, психотропные вещества либо их прекурсоры, также следует считать неприменительным к статье 231 УК РФ.

Исходя из позиции законодателя термин «незаконное культивирование растений» раскрывается понятием «культивирование наркосодержащих растений», которое изложено в Федеральном законе от 08.01.1998 №3-ФЗ «О

наркотических средствах и психотропных веществах». При этом термин «незаконное культивирование растений» и термин «культивирование наркосодержащих растений» совмещены законодателем по перечню охватываемых деяний. Однако, считаю, что данные понятие должны между собой отличаться, в связи с чем целесообразно закрепить определение «незаконное культивирование растений» в примечании к статье 231 УК РФ, так же, как и некоторые дефиниции определены в некоторых иных статьях УК РФ, изложив в следующей редакции: «Примечание: В настоящей статье под незаконным культивированием растений, содержащих психотропные вещества либо их прекурсоры, наркотические средства, следует понимать выращивание и посев, в том числе совершенствование технологии выращивания и посева растений, содержащих психотропные вещества либо их прекурсоры, наркотические средства, подготовку почвы к посевам, охрану посевов, а также иные действия, которые направлены на доведение растений, которые содержат психотропные вещества либо их прекурсоры, наркотические средства, до этапа их созревания» [3].

Федеральным законом от 19.05.2010г. № 87-ФЗ «О внесении изменений в отдельные законодательные акты РФ по вопросу культивирования растений, содержащих наркотические средства и психотропные вещества либо их прекурсоры» были изменен предмет такого рода преступлений. В настоящий период времени предметом преступления, регламентированного статьей 231 УК РФ, признаются растения, которые содержат как наркотические, так и психотропные вещества или их прекурсоры, т.е. наркосодержащие растения (в соответствии со статьей 1 Федерального закона от 8.01.1998 № 3-ФЗ). Считаю, что к предмету преступления относятся также и прекурсоры наркотических средств и психотропных веществ. Данный факт подтверждается в свою очередь статьей 1 Федерального закона от 08.01.1998г. № 3-ФЗ, которая регламентирует, что прекурсоры – это вещества, применяемые при изготовлении, производстве, переработке наркотических средств и психотропных веществ.

Закон в части определения ограничений на культивирование наркосодержащих растений, отсылает к конкретным постановлениям Правительства РФ, что затрудняет квалификацию преступления. Для того, чтобы разобраться в требованиях и условиях культивирования наркосодержащих растений необходимо проанализировать большой объем нормативных правовых актов. Отсутствие обобщенности в нормах права может привести к юридическим ошибкам при применении уголовного закона (ст. 231 УК РФ). Следует отметить, что сорта запрещенных к возделыванию наркосодержащих растений, отраженных в статье 18 Федерального закона от 08.01.2008 № 3-ФЗ прописываются также в постановлениях Правительства РФ. Считаю целесообразным отменить Постановление от 27 ноября 2010 г. № 934 «Об утверждении перечня растений, содержащих наркотические средства или психотропные вещества либо их прекурсоры и подлежащих контролю в Российской Федерации, крупного и особо крупного размеров культивирования растений, содержащих наркотические средства или психотропные вещества либо их прекурсоры, для целей статьи 231 Уголовного кодекса Российской Федерации, а также об изменении и признании утратившими силу некоторых актов Правительства Российской Федерации по вопросу оборота растений, содержащих наркотические средства или психотропные вещества либо их прекурсоры». Информацию о таких растениях запретить в Федеральном законе от 08.01.1998 № 3-ФЗ.

Постановлением Правительства РФ утвержден список растений, которые содержат психотропные вещества либо их прекурсоры или наркотические средства [2]. Среди данного списка растений имеются грибы, которые при квалификации незаконного культивирования растений, содержащих наркотические средства или психотропные вещества либо их прекурсоры признаются предметом состава преступления, предусмотренного статьей 231 УК РФ. Однако в настоящий период времени грибы считаются самостоятельным царством живых организмов, которые совмещают в себе признаки как животных, так и растений [7]. В связи с чем, неправомерно

вносить грибы в список растений и целесообразно изменить содержание статьи 231 УК РФ и прописать именно в ней предмет, который предусмотрен данным преступлением и признается наркосодержащим растением, изложив данный предмет по-новому в следующей редакции: «наркосодержащие растения и грибы». Кроме того, считаю рациональным внести изменения в Федеральный закон «О наркотических средствах и психотропных веществах». Еще одной из проблем при квалификации незаконного культивирования растений, содержащих наркотические средства или психотропные вещества либо их прекурсоры, признается, что те растения, которые содержатся в Перечне наркосодержащих растений, фактически не всегда включают в себя наркосодержащие средства, психотропные вещества или их прекурсоры. Считаю, это связано с тем, что-то или иное растение обладает конкретными этапами развития, в связи с чем не все растения, которые отражены в Перечне наркосодержащих растений, на разных этапах развития содержат в себе психотропные вещества или их прекурсоры, наркотические средства. Однако, такие растения не исключаются из предмета преступления, закрепленного в статье 231 УК РФ. Вне зависимости от того, на каком этапе формирования находятся такие растения и содержат (не содержат) психотропные вещества либо их прекурсоры, наркотические средства, незаконное культивирование данных растений будет идентифицироваться как преступление, регламентированное статьей 231 УК РФ [6].

Само растение является предметом такого преступления вне зависимости от того, созрело ли в нем психотропное вещество либо их прекурсоры, наркотические средства, либо данный этап еще не закончен. В данном случае дополнительно следует отметить, что Перечень растений, который утвержден Правительством РФ, содержит список растений, которые уже содержат психотропные вещества либо их прекурсоры, наркотические средства, а для привлечения к уголовной ответственности по статье 231 УК РФ достаточно наличия самого растения в этом Перечне. Также следует отметить, что совершенствование уголовного закона об ответственности за незаконное

культивирование растений, содержащих наркотические средства или психотропные вещества либо их прекурсоры должно исходить с того, что именно побуждает граждан совершать преступления, предусмотренные статьей 231 УК РФ. Одним из главных факторов, побуждающих к совершению данного рода преступлений, следует признавать пропаганду незаконного культивирования наркосодержащих растений. Однако, в настоящий период времени за пропаганду незаконного культивирования растений наркосодержащих растений предусмотрена только административная ответственность. Считаю целесообразным разработать законопроект о введении уголовной ответственности за склонение к незаконному культивированию наркосодержащих растений, в том числе к последующему их потреблению и за пропаганду потребления запрещенных психотропных веществ. В связи с этим законопроектом, для более эффективного предотвращения, предлагается установить уголовную ответственность за пропаганду незаконных потребления, оборота наркотиков, культивирования или оборота наркосодержащих растений. Предлагается установить в самостоятельной статье 230.3 УК РФ запрет на распространение информации о представляющих общественную опасность незаконных способах и методах потребления, незаконного оборота или культивирования наркосодержащих растений. При этом под действие новой статьи УК РФ, не будут подпадать случаи распространения информации об обороте и (или) потреблении предназначенных для использования в медицинских целях наркотиков.

### **Заключение.**

Подводя итог работы, хочется еще раз напомнить на различие понятий:

1. Незаконное культивирование наркосодержащих растений – культивирование таких растений, осуществляемое с нарушением законодательства РФ.
2. Культивирование наркосодержащих растений – деятельность, связанная с созданием специальных условий для посева и выращивания наркосодержащих растений, а также их посев и выращивание,



совершенствование технологии выращивания, выведение новых сортов, повышение урожайности и устойчивости к неблагоприятным метеорологическим условиям.

Также в целях совершенствования уголовного законодательства предлагается. Выделить в статье 231 УК РФ такой предмет как наркосодержащие грибы. Дополнить статью 231 УК РФ примечанием: «В настоящей статье под незаконным культивированием растений, содержащих психотропные вещества либо их прекурсоры, наркотические средства, следует понимать выращивание и посев, в том числе совершенствование технологии выращивания и посева растений, содержащих психотропные вещества либо их прекурсоры, наркотические средства, подготовку почвы к посевам, охрану посевов, а также иные действия, которые направлены на доведение растений, которые содержат психотропные вещества либо их прекурсоры, наркотические средства, до этапа их созревания». Установить уголовную ответственность за пропаганду незаконного культивирования наркосодержащих растений с использованием средств массовой информации либо электронных или информационно телекоммуникационных сетей, включая сеть «Интернет».

#### **Библиографический список:**

1. Комиссаров, В.С. Уголовно-правовое понятие культивирования наркосодержащих растений / В. С. Комиссаров // Наркоконтроль. 2014. № 2. С. 27.

2. Постановление Правительства РФ от 27.11.2010 № 934 «Об утверждении перечня растений, содержащих наркотические средства или психотропные вещества либо их прекурсоры и подлежащих контролю в Российской Федерации, крупного и особо крупного размеров культивирования растений, содержащих наркотические средства или психотропные вещества либо их прекурсоры, для целей статьи 231 Уголовного кодекса Российской Федерации, а также об изменении и признании утратившими силу некоторых актов Правительства Российской Федерации по вопросу оборота растений,

содержащих наркотические средства или психотропные вещества либо их прекурсоры» : (ред. От 09.08.2019) // СПС КонсультантПлюс.

3. Пожидаев Е.И. Проблемы уголовно-правового противодействия незаконному культивированию растений, содержащих наркотические средства или психотропные вещества либо их прекурсоры: автореф. дис. канд. юрид. наук. М., 2015. С. 57.

4. Пожидаев Е.И. Проблемы уголовно-правового противодействия незаконному культивированию растений, содержащих наркотические средства или психотропные вещества либо их прекурсоры: автореф. дис. канд. юрид. наук. М., 2015. С. 52.

5. Федеральный закон от 19.05.2010 № 87-ФЗ «О внесении изменений в отдельные законодательные акты Российской Федерации по вопросу культивирования растений, содержащих наркотические средства или психотропные вещества либо их прекурсоры»: // СПС КонсультантПлюс.

6. Хисматова, З.Г. Некоторые вопросы квалификации преступлений, связанных с незаконным культивированием растений, содержащих наркотические средства или психотропные вещества либо их прекурсоры / З. Г. Хисматова // Актуальные проблемы юриспруденции в современном мире. Сборник статей по материалам VII Всероссийской научно-практической конференции; под ред. Швецова Н.М., Иванцовой Н.В. М., 2017. С. 253.

7. Холмирзаева, Г.У. Проблема ответственности за незаконное культивирование наркосодержащих растений / Г.У. Холмирзаева // Право и правоохранительная деятельность. Материалы IV Международной научно-практической конференции преподавателей, практических сотрудников, студентов, аспирантов. Саратов, 2017. С. 235.

*Митченков Юрий Владимирович, студент, филологический факультет,  
кафедра германских языков, СФ БашГУ*

*Баширов Тимур Анварбакович, доцент, кандидат философских наук,  
исторический факультет, кафедра всеобщей истории и философских  
дисциплин, СФ БашГУ*

## **РОЛЬ ФОМЫ АКВИНСКОГО В РАЗВИТИИ РАЦИОНАЛЬНОЙ ДОКАЗАТЕЛЬНОЙ БАЗЫ БЫТИЯ БОГА В КАТОЛИЧЕСКОМ ВЕРОУЧЕНИИ**

**Аннотация:** в данной статье исследуется проблематика рациональных доказательств бытия бога периода зрелой схоластики на примере работ католического теолога и философа Фомы Аквинского.

**Ключевые слова:** схоластика, воззрение, церковь, философия.

**Annotation:** This article examines the problem of rational proofs of the existence of God in the period of mature scholasticism on the example of the Catholic theologian and philosopher Thomas Aquinas.

**Key words:** scholasticism, view, church, philosophy.

С возникновения христианства ключевым вопросом этого вероучения было доказательство бытия бога. На этот вопрос в христианской теологии всегда существовало несколько точек зрения. Так, более ранние теологи считали очевидной истиной то, что бог есть. Видным представителем подобного мнения являлся Иоанн Дамасский. Другая точка зрения говорит о том, что доказать существование бога нельзя, ибо он находится за пределами человеческого миропонимания. Сторонники третьей точки зрения утверждали, что доказать существование творца можно посредством изучения его сущности.

Видный теолог своего времени Ансельм Кентерберийский, что следует глубже осознавать само понятие бога, и тогда человек будет способен узреть всю картину мира. Последняя точка зрения, о которой стоит упомянуть, говорит о том, что рациональное доказательство можно проследить из результатов его творения. Однако и в этом случае человек не уловит всей божественной сути, так как сам творец несоизмеримо превосходит всё своё творение. [5, с. 79-80].

Так или иначе, но к периоду становления зрелой схоластики у теологов возникла необходимость доказывать бытие бога более совершенными методами, не опирающимися на слепую веру. Основной причиной подобных рассуждений было внутренне развитие теологической мысли. Однако проблематика вопроса заключалась в том, что более ранние попытки разумно обосновать существование бога не имели логических точек опоры, так как люди, занимавшиеся данной тематикой, не имели необходимого инструментария.

Одним из первых, кто сделал попытку доказать бытие бога с помощью вполне рациональных способов, был теолог и философ XIII века Фома Аквинский. В своих наработках он использовал элементы учения Аристотеля. Он утверждал, что доказать существование творца можно с помощью изучения причины сотворённого и его следствие [5, с. 81]. Также последовательные рассуждения Аквинского о бытие бога строятся на опровержении двух тезисов о не бытие бога. Первый тезис гласит, что если бог является бесконечным источником блага, то, в подобном случае, он должен был полностью заместить всё пространство вокруг себя, а также искоренить зло. Однако этого не происходит. Второй тезис провозглашает, что кроме бога есть иные пути начала, например, природа или разум человека. Значит, не имеет смысла провозглашать бога началом начал и вообще допускать его бытие [3, с. 7]. Приведённые тезисы были опровергнуты посредством пяти доказательств. Они имели целостную, логически продуманную структуру. Рассмотрим их:

1. *Argumentum ex motu* — доказательство от движения. Основывается на том, что всё в мире есть движение, а у каждого движения есть причина.

2. *Argumentum ex ratione causae efficientis* — доказательство от причины.

Первое доказательство плавно перетекает во второе: если у всего есть причина, то и у причины, соответственно, также есть причина. Таковой причиной Фома Аквинский видит именно божий промысел.

3. *Argumentum ex contingentia* — доказательства от непредвиденных обстоятельств. Проще говоря, о необходимости того или иного явления. Таковую необходимость определяет высшее существо – бог.

4. *Argumentum ex gradu* — доказательство от качества. Всё в мире стремится к высшему развитию. В воззрении Фомы идеалом человеческого постижения является божество, а значит, всё живое в этом мире движется к своему идеальному качеству – богу-творцу, по его воле, причине, и необходимости.

5. *Argumentum ex fine* – доказательство от цели. Так как целью высшего развития является бог, то, значит, он также является финалом, конечной точкой для существования всякого существа.

Таким образом, мы можем видеть стройную и простую к пониманию структуру последовательных доказательств бытия божьего, где каждое новое доказательство подкрепляется более поздним, а также является логическим обоснованием для последующего. Скорее всего, подобный вид логического размышления Фома Аквинский позаимствовал из трудов древнегреческих философов, в частности, у Аристотеля. Вообще, следует подчеркнуть, что он смог вполне удачно перенести большое число аристотелевских наработок в католическое вероучение, где они смогли прижиться и начать служить делу церкви.

Для средневековой теологической мысли данные доказательства существования бога являлись настоящим прорывом. Фома Аквинский достиг своей цели, синтезировав в своих доводах, как разумное начало, так и начало веры.

Стоит отметить, что Фома Аквинский отрекался от утверждений того, что разум и вера напрямую противоречат друг другу. Вместо этого он предлагает

другую концепцию сосуществования этих двух планов. Фома полагает, что религиозная истина находится выше истины природной, и что она также содержит в себе тайны, недоступные для человеческого понимания. Однако одно не мешает другому: религиозное начало сосуществует с началом разумным в человеческом мире, они являются взаимодополняющими структурами, и помогают человеку совершенствоваться на пути к богу [1, с. 133].

Как уже было упомянуто выше, Фома Аквинский опирался в своих доказательствах на трудах античного философа Аристотеля. В свою очередь, Аристотель считал, что познание любого явления является для человека вполне осуществимой задачей. Из этого можно сделать вывод, что и доказательство бытия бога также возможно. Однако для этого нужно понять его сущность по тому неполному о нем знанию, что имеет человек [2, с. 215]. Не стоит забывать, что человек, будучи наделённым разумным началом, может отслеживать любые причинно-следственные связи в явлениях, изучаемых им. Именно это позволяет ему предоставить разумно подтвержденное доказательство бытия бога.

Так, можно с иной стороны рассмотреть мысль Аквинского о неполном постижении религиозных начал и увидеть в них некоторую логическую ошибочность. В первую очередь такая ошибочность могла появиться из-за аксиомы всей христианской религиозной концепции, а именно того, что бог, в такой или иной форме, существует и оказывает влияние на человека, в частности, и мир вокруг него, в общем. На сегодняшний день существует великое множество аргументов как за, так и против бытия бога, однако во время жизни Фомы Аквинского подобного рода дискуссий быть не могло в принципе в силу многих причин, как социально-философских, так и политико-экономических. Проблематика дополнения доказательной базы бытия бога заключалась, прежде всего, в развитии самой теологии и философской мысли эпохи зрелой схоластики, а не в необходимости выстраивать качественно новую систему доказательств в противовес атеистическим взглядам, как это происходило в эпоху Возрождения и Нового времени [4, с. 56]

Следует также заметить, что многие наработки Фомы Аквинского будут использованы в будущем следующими поколениями философов, и не только теологов. Многие из его идей легли в основу учений мыслителей Ренессанса, так как он один из первых отверг идею конфликта веры и разума, но воспринял совершенно новую концепцию для своего времени – синтез данных двух человеческих начал.

### **Библиографический список:**

1. Горелов А.А., Горелова Т.А. Этика: учебное пособие. Этика : учеб. Пособие / Горелов А.А., Горелова Т.А. – 2-е изд., испр. – М.:Флинта : МПСИ,2007.- 416 с. С 133.

2. История философии: Запад-Россия-Восток книга первая: Философия древности и средневековья. Под редакцией проф. Н. В. Мотрошиловой. М.: «Академический проект», 2012 г. - 435 с. С 215.

3. Фома Аквинский. Сумма Теологии, Том 1. С. 7 [Электронный ресурс] URL: <https://libking.ru/books/religion-/religion-rel/618860-7-foma-akvinskiy-summa-teologii-tom-i.html#book> (дата обращения – 15.10.2020).

4. Тажуризина, Зульфия Абдулхаковна. Актуальные вопросы истории атеизма [Текст]. - Москва: Изд-во МГУ, 1979. - 208 с. С. 56.

5. Юзеф Боргош. Серия «Мыслители прошлого». Фома Аквинский. Издательство «Мысль», Москва 1966. – 215 с. С. 79-81.

*Чуринов Андрей Александрович, старший преподаватель, Петрозаводский государственный университет, Россия, г. Петрозаводск*

## **АНАЛИЗ ОСВЕДОМЛЕННОСТИ СТУДЕНТОВ РАЗНЫХ ПРОФИЛЕЙ ПОДГОТОВКИ В ВОПРОСАХ ДЕТСКОГО ТРАВМАТИЗМА**

**Аннотация:** В статье приводится сравнительная характеристика осведомленности студентов разных профилей подготовки Петрозаводского государственного университета о проблеме детского травматизма. Рассматриваются мероприятия направленные на снижение детского травматизма.

**Ключевые слова:** травматизм, дети, проблема, осведомленность, исследование, характеристика, мероприятия, студенты, анализ, метод, анкетирование, профиль подготовки, учебный процесс.

**Abstract:** the article provides a comparative description of the awareness of students of different training profiles of Petrozavodsk state University about the problem of child injuries. Measures aimed at reducing child injuries are considered.

**Keywords:** injuries, children, problem, awareness, research, characteristics, activities, students, analysis, method, questionnaire, training profile, educational process.

Детский травматизм представляет собой серьезную социальную проблему, поскольку здоровье детей и подростков являются одним из важнейших ресурсов развития нашей страны. Перенесенные травмы, несчастные случаи оказывают существенное влияние на здоровье детского населения и в ряде случаев заканчиваются летально. Травматизм является одной из причин инвалидности в детском возрасте. В связи с этим, разработка



мер профилактики детского травматизма является актуальной задачей по сохранению детского здоровья. Проведенная экспертная оценка историй болезни детей, госпитализированных в травматологическое отделение ЦДХ, а также изучение учетной документации детского травмпункта позволило выявить определенные закономерности возникновения травм в детском возрасте и разработать мероприятия по их профилактике.

Согласно статистике причиной детского травматизма и смертности, особенно у детей дошкольного и младшего школьного возраста являются несчастные случаи [1].

Проблемой безопасности, профилактикой детского травматизма, созданием системы целенаправленного обеспечения детей знаниями, умениями и навыками, ценностными ориентирами, необходимыми при формировании основ культуры безопасности, воспитанием осознанного безопасного поведения в окружающем мире, привитии здоровьесберегающих навыков, творческой активности ребенка, использовании разнообразных форм, методов и приемов в воспитательно-образовательном процессе занимаются отечественные ученые: Н. Н. Авдеева, Т. И. Алиева, Е. П. Арнаутова, К. Ю. Белая, А.В. Горская, О. Л. Князева, Е. А. Козырева, Л. А. Кондрыкинской, Е. Ю. Протасова, Э. Я., И. С. Окунев, В. Н. Сахарова, С.Н. Пидручная и многие др.

Актуальность темы нашего исследования заключалась в том, что травматизм, подрывающий здоровье человека, непосредственно влияет на демографические процессы, происходящие в стране.

В задачи исследования входило:

1. Изучить понятие, классификацию детского травматизма и рассмотреть мероприятия направленные на снижение детского травматизма
2. Провести опытно-экспериментальную сравнительную характеристику осведомлённости студентов разных профилей подготовки в вопросах детского травматизма;
3. Проанализировать осведомлённость студентов разных профилей подготовки в вопросах детского травматизма;

Была выдвинута гипотеза: студенты направления подготовки безопасность жизнедеятельности лучше осведомлены о проблемах детского травматизма, чем студенты других направлений подготовки Вуза.

Методологическую основу исследования составили:

- анализ специальной литературы и статистических источников по проблеме исследования и практические методы (Анкетирования студентов разных профилей.)

- метод системно-структурного анализа – при изучении понятий и процессов, связанных с профилактикой детского травматизма;

- Метод анкетирования, их результаты и обработки полученных результатов

Исследования проводились среди студентов ПетрГУ 7 различных профилей подготовки. Всего участвовало в опросе 150 студентов по 25 человек второго курса от каждого направления.

Теоретическая значимость результатов исследования заключается в том, что сделана попытка расширить представления студентов о знаниях в области детского травматизма.

Практическая значимость исследования состоит в том что: результаты проведенного исследования могут быть использованы в учебном процессе образовательных учреждений. Для достижения поставленной нами цели мы провели анкетирование среди студентов разных профилей подготовки Петрозаводского государственного университета. Анкета включала такие вопросы как:

1. Какой травматизм считается детским?
2. Какой по-вашему самый опасный возраст получения травм у детей?
3. Какой сезон (время года) по вашему мнению самый травмоопасный?
4. Какие места пребывания по вашему мнению наиболее травмоопасны для детей?
5. Какое время суток наиболее травмоопасно?
6. Какие из видов травм вы считаете наиболее распространенными?

7. Знакомы ли Вы с мерами по оказанию первой доврачебной помощи при различных видах травм?

8. Что по вашему мнению, является наиболее частыми причинами травм у детей?

9. По вашему мнению, достаточен ли уровень профилактики травм у обучающихся в школах?

10. Кто должен нести ответственность за детский травматизм?

11. Кто более подвержен травмам в детском возрасте?

Проанализируем некоторые ответы респондентов разных направлений подготовки ПетрГУ. В опросе принимали участие студенты таких направлений как: безопасность жизнедеятельности, физическая культура, туризм, психология, биология, география, экология.

На первый вопрос анкеты: «Какой травматизм считается детским?» 75 % респондентов трех направлений: безопасность жизнедеятельности, физическая культура, туризм дали правильный ответ. Студенты других направлений с этим вопросом справились лишь на 40%.

На вопрос номер два: «Какой по-вашему самый опасный возраст получения травм у детей?» правильный ответ дали студенты направлений безопасность жизнедеятельности (67%) и физической культуры (55%).

Вопрос номер третий дал такие результаты: безопасность жизнедеятельности правильных ответов (80%); физическая культура (67%); туризм (62%); биология (50%); географии (43%); экологии и психологии по 40%.

На вопрос номер четыре, пять, шесть мы в процентном соотношении получили до 78% правильных ответов у всех направлений подготовки.

На вопрос: «Знакомы ли Вы с мерами по оказанию первой доврачебной помощи при различных видах травм?» дали положительный ответ до 80% студентов направлений безопасность жизнедеятельности и физическая культура (76%); туризма (63%). Студенты других направлений в этом вопросе оказались осведомлены лишь на 20%.

На вопрос: «По вашему мнению, достаточен ли уровень профилактики травм у обучающихся в школах?» 72% респондентов ответили, что не достаточен. Возможно, это связано с разным отношением к профилактике травм в разных школах.

«Кто более подвержен травмам в детском возрасте?» в этом вопросе были более осведомлены студенты направления подготовки безопасность жизнедеятельности.

Таким образом, проанализировав ответы респондентов можно сделать вывод, что студенты направления безопасности жизнедеятельности лучше подготовлены в вопросах детского травматизма, чем студенты других направлений. Безусловно, это связано с избранной специальностью и тем объемом знаний, который необходим в этом направлении. Исследование позволит выявить наиболее перспективные виды учебных заданий не только для студентов, но и для преподавателей. Это в свою очередь может послужить дальнейшим предметом для исследований [2].

#### **Библиографический список:**

1. Медик В.А. Фишман Б.Б. Статистика в медицине, —М.: МЕДИЦИНА, — 2014, — том 2 с. 111 — 119.
2. Чуринов, А.А. Мониторинг ситуативной и личностной тревожности у обучающихся старших классов. [Текст] / А.А. Чуринов // «Глобальный научный потенциал» научно-практический журнал. - Россия Санкт-Петербург, 2020. - Вып.106, №1. - С.42.

*Пономаренко Алина Алексеевна, магистрант,  
ФГБОУ ВО «Пятигорский государственный университет»  
Россия, г. Пятигорск  
e-mail: [ponomarenko-alina@inbox.ru](mailto:ponomarenko-alina@inbox.ru)*

## **ТВОРЧЕСКИЕ ИНДУСТРИИ И ПРОСТРАНСТВА КАК ВАРИАНТ МОДЕРНИЗАЦИИ СФЕРЫ КУЛЬТУРЫ И ИСКУССТВА**

**Аннотация:** статья посвящена анализу влияния творческих, креативных индустрий на развитие современных культуры и искусства. В статье рассматривается такой процесс социокультурной трансформации, как модернизация, дается понятие креативным индустриям, а также рассматривается роль креативных индустрий как главного двигателя трансформации сферы культуры и искусства в современных реалиях.

**Ключевые слова:** креативные индустрии, модернизация, бизнес, креативный класс, креативная экономика, сфера культуры и искусства.

**Abstract:** the article analyzes the influence of creative industries on the development of modern culture and art. The article deals with such a process of socio-cultural transformation as modernization, gives the concept of creative industries, and also considers the role of creative industries as the main engine of transformation of the sphere of culture and art in modern realities.

**Keywords:** creative industries, modernization, business, creative class, creative economy, culture and art.

До сих пор одним из интереснейших процессов, позволяющих трансформировать социокультурную реальность, выступает модернизация.

Если углубиться в историю, то наиболее активно модернизационные процессы проявлялись в условиях научно-технического прогресса и перехода к капиталистическому способу производства, что потребовало внесение изменений в имеющиеся методики и системы управления на уровне организаций, сферу экономики и политического устройства. Неслучаен тот факт, что появление теории модернизации, сформированной на основе анализа и рефлексии трансформаций, имевших место быть в доиндустриальную и последующих эпохах, сегодня, в условиях постмодернистской, постиндустриальной стадии развития общества, интерес к подобного рода исследованиям продолжает расти [1, с. 4].

Модернизация может осуществляться в разных сферах общественной жизни. Выделяют экономическую, политическую, социальную и другие типы модернизации. Однако наибольший интерес представляет именно модернизация сферы культуры и искусства. Данная модернизация предполагает переосмысление конкретных культурных ценностей, а именно в контексте западных ценностей, и рефлексии на требования, диктуемые социокультурной реальностью, парадигмой процесса, эффективностью, развитием различных страт, совершенствованием и т.д. [7, с. 18].

Хочется отметить, что в результате модернизации сферы культуры и искусства в разные исторические времена, происходили такие изменения в социокультурной реальности, как, например, Ренессанс, Просвещение и т.д., породивших творцов, художников, смыслов, технологий создания творческой продукции, и т.д.

В условиях постиндустриального общества именно сфера культуры и искусства становится одним из главных источников творчества и креативности, инноватики, главным фактором, который определяет направление инвестирования, а также выступает в качестве мощного инструмента политики развития, в том числе территорий, формирования их инфраструктуры.

В это время актуальной видится концепция политического, социокультурного, экономического, информационного развития, приоритетное

значение в которой дается разным ресурсам, капиталу, творчеству, креативности, культурной инноватики. Все это находит свое отражение в таком феномене, как креативные индустрии.

Креативные индустрии - тип социокультурных практик, основополагающей идеей которых выступают культурные и творческие компоненты [3, с. 101].

Креативные индустрии объединяют в себе рекламу, дизайн, архитектуру, декоративное искусство и ремесла, моду, кино, производство видео, музыку и звукозапись, исполнительские искусства, телевидение, радио, Интернет, изобразительное искусство, литературу и издательское дело, мультимедиа и компьютерные игры, музеи и организации культуры [2, с. 71].

На данный момент времени креативные индустрии получили широкую известность. В большинстве развитых зарубежных стран, таких как Великобритания, Германия, Китай и т.д. креативные индустрии уже эффективно внедряются и приносят результат в виде прироста показателей валового национального и внутреннего продукта.

В современных условиях именно креативные индустрии выступают одним из эффективных вариантов модернизации сферы культуры и искусства. Этому есть несколько объяснений.

Во-первых, современная экономика претерпевает инновационные изменения, становится «креативной экономикой». Отметим, что ключевым участником креативной экономики выступает бизнес, традиционные организации сферы культуры и искусства (музеи, театры, библиотеки и т.д.), а также посреднические агентства (находятся между властью и бизнесом). Все это способствует развитию сферы культуры и искусства в рыночных условиях.

Во-вторых, новая постиндустриальная экономика, как отмечал Р.Флорида, создала новые и развила старые творческие профессии, такие как художники, писатели, артисты, дизайнеры и т. д. - независимых профессионалов с массой идей и новшеств. Для таких людей в приоритете находится ценность созданных ими продуктов [5, с. 10].

Этим объясняется то, что в современном обществе может и должно находиться творчество, креативность как уникальный инструмент работоспособности и конкурентоспособности, а также росту производства.

Также необходимо отметить взаимосвязь между бизнесом и культурой. Можно выделить следующие их общие черты [4, с. 169]:

- являются результатом развития разных человеческих потребностей;
- имеют социальную природу;
- общие социальные цели: удовлетворение общественных, социальных потребностей;
- способность возобновляться.

Различия между бизнесом и сферой культуры и искусства:

- разные целевые установки;
- ярко выраженная специфика как культуры и искусства, так и бизнеса.

Несмотря на различия две данные сферы нуждаются в продуктивном взаимодействии, согласно принципу дополнительности. Бизнес позволит сфере культуры и искусства получить инвестирование, преобразиться, получить более широкое распространение. А бизнес в свою очередь получит товар, наделенный культурной ценностью, не имеющий аналогов, но способный регенерироваться и восполняться.

Идея о совмещении сферы культуры и искусства и бизнеса была сформулирована более 50 лет назад Питером Ф. Друкером. Он утверждал, что для того, чтобы бизнесмену улучшить свои качества, менеджеру необходимо практиковаться в написании стихов. Западный мир существует и развивается посредством поиска новых источников креативности [6].

Многие современные ученые предполагают, что в этих двух сферах происходит трансформация энергии. Но если в первой находит свое воплощение в эмоциях, то во второй - в денежном эквиваленте как некоем капитале.



Именно поэтому творческие индустрии являются мощным инструментом модернизации сферы культуры и искусства.

### **Библиографический список:**

1. Бокова, А.В. Культурные, креативные, творческие индустрии как явление современной культуры: опыт концептуализации: автореферат дис. ... кандидата философских наук: 24.00.01 / Бокова Анна Викторовна; [Место защиты: Нац. исслед. Том. гос. ун-т]. - Томск, 2016. - 19 с.

2. Буката Джамия Фаргат Кызы, Сидорня Андрей Александрович Теоретические подходы к изучению тенденций и перспектив развития креативных индустрий // Молодой исследователь Дона. 2018. №2 (11). - С. 155.

3. Зеленцова, Е.В. Креативные индустрии: учебное пособие / [Е. В. Зеленцова и др.]; М-во образования и науки Российской Федерации, Сибирский федеральный ун-т. - Красноярск: СФУ, 2016. - 251 с.

4. Новосельская В.В., Креативные индустрии в инновационном развитии территорий: особенности функционирования // Вестник МГУКИ. 2017. №4. - С. 164-174.

5. Соловьев, М.С. Креативные индустрии как сектор культуры // Международный журнал гуманитарных и естественных наук. – 2017. – №5. – С. 10-12.

6. Суховская Д.Н. Креативное пространство российских городских поселений и его влияние на формирование ценностных ориентаций личности. Диссертация на соискание ученой степени кандидата философских наук / Краснодарский университет Министерства внутренних дел РФ. Краснодар, 2015.

7. Яковлев, В.Ю. Основания культурных и креативных индустрий, как явления современного общества // Международный журнал исследований культуры. 2017. №26. С. 14-27.

*Мухаметьянов Фидан Рафисович, студент магистратуры, Институт права, направление подготовки «Правовое регулирование государственного и муниципального управления»*

*ФГБОУ ВО «Башкирский государственный университет»*

*Касимов Тимур Салаватович, доцент, кандидат юридических наук, ФГБОУ ВО «Башкирский государственный университет»*

## **ГОСУДАРСТВЕННЫЕ И МУНИЦИПАЛЬНЫЕ ЗАКУПКИ. РЕТРОСПЕКТИВА И СОВРЕМЕННОСТЬ**

**Аннотация:** Государственные закупки выступают одним из ключевых процессов, обеспечивающих потребности государства и отражающих систему взаимодействия государства и хозяйствующих субъектов на рынке поставки товаров, выполнения работ, оказания услуг. В статье рассматривается история государственных закупок, нормативная база, регламентирующая процесс государственных закупок.

**Ключевые слова:** закупки товаров, работ, услуг для государственных и муниципальных нужд.

**Abstract:** Public procurement is one of the key processes that ensure the needs of the state and reflect the system of interaction between the state and business entities in the market for the supply of goods, works and services. The article reviews the history of public procurement, the regulatory framework governing the process of public procurement.

**Key words:** procurement of goods, works, services for state and municipal needs.

История формирования и развития системы государственных закупок началась еще много веков назад. В 1654 году царем Алексеем Романовым был издан Указ о подрядной цене по закупке муки и сухарей в город Смоленск. За определенный объем доставляемого груза могла устанавливаться фиксированная розничная цена в размере 40 копеек или 55 копеек или же 1,5 рубля. Такие условия обязывали подрядчика отвозить хлеб в город Смоленск. Это позволяло ему не уплачивать государственную пошлину. То есть, хоть конкурсы в те времена еще и не существовали, однако уже отмечалось зарождение характерных для него признаков — поиск исполнителей, заказ публичного характера, условия [1, с. 20-24].

Правовое регулирование правоотношений, а именно, регулирование заключения государственных контрактов в России, стало комплексным при правлении Петра 1. В первую очередь, это связано с тем, что в тот период экономическая, политическая и общественная сферы государственной жизни находились в стадии реформирования.

В 1721 году был издан «Регламент Адмиралтейства и верфи» – один из первых актов, в котором была закреплена процедура осуществления торгов. В частности, как только объявлялись торги, необходимо было сразу указывать условия подряда, время, когда начинали и заканчивали приниматься заявки, а также место проведения торгов – в настоящее время без этих вещей трудно представить проведение процедуры размещения заказов [2, с. 39–44]. Именно из-за коррупции и фиктивных цен было принято решение усовершенствовать систему закупок и ввести «Регламент Адмиралтейства и верфи».

Для каждого периода развития государства российского характерны свои отличительные черты, что находит свое отражение в нормативных актах. К примеру, во времена советского союза свою деятельность осуществлял институт государственного заказа в условиях командно-административной экономики, где экономический сектор являлся государственным. Поэтому в будущем свободный рынок должен был формироваться одновременно с

разработкой новой законодательной базы, которая бы отвечала за регулирование всех этапах государственных закупок.

Переход к рыночной экономике привел к изменению политики, технологии и механизма размещения госзакупок. Взаимоотношения участников государственных закупок в переходный период определялся Законом Российской Федерации от 28.05.1992. №2859-1 «О поставках продукции и товаров для государственных нужд» [3], Федеральный Закон от 13.12.1994 №60 «О поставках продукции для федеральных государственных нужд» [4]. Именно эти законодательные акты регулировали то, по каким правилам стороны должны взаимодействовать при заключении договора поставок или подряда. Законодательная основа государственных заказов в Российской Федерации была заложена нормативными актами, принятие которых пришлось на период с 1994 по 1995 гг.

Что же собой представляют «государственные закупки» или «государственный заказ»? Это процесс, в рамках которого приобретаются работы, услуги, товары, которые позволяют удовлетворить государственные и муниципальные нужды на средства бюджета.

Коррупция в сфере государственных закупок присутствует во всех странах мира. Также необходимо сказать, что так как правовые санкции за нарушение прав поставщиков отсутствовали, то возникало большое сомнение, что для предприятий было реально получить государственный контракт. Так, под нужного поставщика осуществлялось умышленное завышение цены контракта. У обычного предпринимателя в этих условиях не было возможности выиграть тендер. Изменения произошли после того, как в действие был введен Федеральный закон № 94-ФЗ в 2005 году [5]. На открытых торгах начала появляться конкуренция, а также принятие закона способствовало развитию информационной системы государственных закупок. Принятие Федерального закона № 44-ФЗ 2013 года, выступившего заменой Федеральному закону № 94-ФЗ, позволило сделать процесс государственных закупок более публичным и прозрачным [6].

Результатом закупок по Федеральному закону № 44-ФЗ является контракт – документ, представленный в письменной и электронной форме. В рамках данного закона определяется порядок регистрации, условия выполнения контракта, пути обеспечения его выполнения и ответственность сторон. В соответствии с этим, в обязанности сотрудника, занимающегося государственными закупками, входит планирование и обоснование закупок, определение состояния конкурентной среды на рынке товаров, работ и услуг, обоснование начальной (максимальной) цены контракта, подготовка и размещение в информационной системе документации о закупках. Также его деятельность должна быть четко организована, а именно, речь идет о заключении контракта, оплате поставляемого товара, выполненной работы или оказании услуг, взаимодействии с поставщиком (подрядчиком, исполнителем).

В обязанности обеих сторон входит выполнение всех прописанных условий контракта, поскольку в случае нарушения одной из сторон контрактных условий, могут быть наложены штрафные санкции. Снять с себя ответственность можно лишь в том случае, если будет доказана форс-мажорная ситуация. К примеру, доставка товара со стороны поставщика произошла позже установленного срока, в связи с чем, были наложены пени, хотя его вина в этом отсутствовала. Требуется в обязательном порядке доказать всеми возможными способами его невиновность. Если причины просрочки доставки товара не зависят от поставщика, это и есть форс-мажор.

Отметим также, что появление федеральных законов, осуществляющих регулирование государственных закупок, способствовало экономии бюджетных средств. В настоящее время хочется, надеяться, что разговоры о закупках, дорогих автомобилей, золотых унитазов уйдут в прошлое. Появилось такое понятие, как «нормирование государственных закупок», которое подразумевает установление требований, в том числе и цены, к закупаемым товарам.

Исторический опыт прошлых лет нормотворчества сказался на современном законодательстве в сфере государственного заказа. В результате

изменения экономических условий законодательная сфера трансформировалась.

Но все же, определённые вопросы в сфере государственных закупок ещё остаются, решить их помогут новые более сбалансированные законы, опирающиеся на реалии времени.

### **Библиографический список:**

1. Стурза К.И. Историко-правовой анализ развития института государственного заказа в России // История государства и права. — 2015. — № 4. — С. 20-24.

2. Гончаров Е. История торгов в России // Конкурсные торги. — 1998. — №8. — С. 39–44.

3. Федеральный закон от 28.05.1992 N 2859-1 «О поставках продукции и товаров для государственных нужд (утратил силу)» // Официальный интернет-портал правовой информации. <http://www.pravo.gov.ru>. 23.01.2018.

4. Федеральный закон от 13.12.1994 N 60 «О поставках продукции для федеральных государственных нужд (последняя редакция)» // Официальный интернет-портал правовой информации. <http://www.pravo.gov.ru>. 24.01.2019.

5. О размещении заказов на поставки товаров, выполнение работ, оказание услуг для государственных и муниципальных нужд" от 21.07.2005 № 94 (утратил силу) // Официальный интернет-портал правовой информации. <http://www.pravo.gov.ru>. 26.01.2019

6. Федеральный закон от 05.04.2013 № 44 «О контрактной системе в сфере закупок товаров, работ, услуг для обеспечения государственных и муниципальных нужд» (ред. от 31.07.2020) (с изм. и доп., вступ. В силу с 31.07.2020)) // Официальный интернет-портал правовой информации. <http://www.pravo.gov.ru>. 26.01.2018.

УДК 355.233

*Бордачев Александр Юрьевич, преподаватель кафедры огневой и  
тактико-специальной подготовки,  
Сибирский юридический институт МВД России*

## **СОВЕРШЕНСТВОВАНИЯ СКОРОСТНО – СИЛОВЫХ КАЧЕСТВ У СОТРУДНИКОВ ОРГАНОВ ВНУТРЕННИХ ДЕЛ РОССИИ**

**Аннотация:** в статье рассматриваются вопросы, связанные с физической подготовкой сотрудников ОВД. в частности предложены методы развития взрывной силы и скоростных характеристик, как наиболее важных в ситуациях служебной деятельности, связанных с применением физической силы и специальных средств. Приведен пример комплекса упражнений для развития скоростно - силовых качеств сотрудника, не отрываясь от служебной деятельности.

**Ключевые слова:** взрывная сила, физическое качество, быстрота, усилия, сотрудник полиции.

**Abstract:** The article discusses issues related to the physical training of police officers. in particular, methods for the development of explosive strength and speed characteristics are proposed, as the most important in situations of official activity associated with the use of physical force and special means. An example of a set of exercises for the development of speed-strength qualities of an employee without interrupting his work is given.

**Key words:** explosive strength, physical quality, speed, effort, police officer.

В современном мире стало стремительно набирать популярность занятия физкультурой и спортом. Молодое поколение увлекается разными видами фитнеса и единоборствами. Увлечения молодых людей единоборствами

хорошо с одной стороны для их здоровья, но с другой стороны, эти бойцы доставляют большие проблемы полицейским при задержании и доставлении их в отдел полиции.

Сотрудники полиции, как правило, все свое время проводят на службе, а не в спортзалах. Чтобы повысить эффективность действий сотрудников полиции по применению мер административного принуждения к правонарушителям, необходимо иметь навыки владения приемами борьбы и развитие скоростно-силовые качеств.

В результате проведенного опроса сотрудников полиции, около 75% склоняются к мнению, что в физической подготовке приоритетным направлением должно быть развитие скоростно-силовых качеств человека. Так как на практике при применении физической силы и специальных средств решающее значение имеет сила и быстрота.

Возникает вопрос, а том, каким образом можно повысить силовые и скоростные качества, не прибегая к длительным специальным тренировкам. В указанной статье мы рассмотрим некоторые упражнения и способы повышения этих качеств.

Скоростно-силовая подготовка — это важная составная часть всесторонней физической подготовки сотрудников полиции. Два физических качества, быстрота и сила мышечного сокращения постоянно связаны с движением и определяют его [1, с. 300 - 301].

Основной характеристикой скоростно-силовых способностей является взрывная сила. Взрывная сила проявляется только при преодолевающем характере работы мышц, в условиях преодоления внешнего сопротивления.

К особой форме проявления взрывной силы многие относят реактивную способность мышечного аппарата к быстрому переключению от механического растяжения к быстрому сокращению. Этот процесс сопровождается максимальными динамическими усилиями.



Экспериментально доказано что традиционные средства и методики физической подготовки, предусмотренные учебными программами и скоростно-силовых качеств, не дают желаемого результата.

Действующая программа по физическим подготовкам сотрудников полиции, не обеспечивает должного приобретения навыков, необходимых для борьбы с правонарушителями. Поэтому для повышения боеготовности сотрудников должны вводиться новые формы и методы комплексных занятий, более специализированной направленности [2, с. 5].

Развитие скоростно-силовых качеств только через специальные упражнения. Они могут выполняться как с отягощением, так и без него. Это такая группа упражнений как броски руками с набивным мячом. Необходимо выполнять броски двумя руками прямо с максимальной скоростью. После освоения техники броска, можно переходить на одну руку. Такая техника применяется для увеличения мощности ударов руками.

Еще к таким упражнениям можно отнести, это удары кувалдой по крышке грузового автомобиля. Применяется кувалда с весом до семи килограммов, с длинной ручкой. Наносятся удары по автомобильной крышке удерживая ее обоими руками, со сменных сторон. Необходимо выполнять тридцать секунд в подходе с максимальной скоростью.

Одним из самых простых, но не менее эффективных упражнений являются, отжимания от пола. Очень хорошо развивают плечевой пояс и те мышцы которые участвуют в ударе. Разнообразие отжиманий очень много, но мы остановимся на некоторых. К ним относятся отжимания с хлопком перед собой. Если удастся выполнить более двадцати раз, то можно переходить к более сложному отжиманию с хлопком за спиной. Все отжимания необходимо выполнять с максимальной амплитудой до касания груди пола.

Рассматривая упражнения с отягощением, отметим, что в качестве отягощения могут служить как штанга, гиря, блины от штанги и т.д.

Вес штанги должен быть легкий, чтобы не искривляло траекторию движения упражнения. Упражнения со штангой на взрывную силу очень много. Мы посмотрим только некоторые самые простые и эффективные.

Это как выпрыгивание с места на обеих ногах, так и выбрасывание штанги с различных положений руками вперед, вверх и т.д. Движения нужно выполнять с максимальной скоростью. Желательно выполнять упражнения не на количество, а на время около тридцати секунд.

Можно применить комплекс для развития скоростно-силовых качеств основных мышц организма. Это, например, выбрасывание штанги вверх на прямые руки, выбрасывание штанги перед собой, подтягивание штанги к себе в наклоне вперед, выпрыгивание со штангой на плечах. Этот комплекс выполняется по 20 секунд каждое упражнение без отдыха. Таких подходов необходимо выполнить до трех. Эти упражнения применяются во многих видах спорта, где нужна взрывная сила.

Что касается ног, то на них нужно особое внимание обратить, так как при выполнении служебных обязанностей сотрудники очень часто преследуют нарушителя бегом. Если низкая взрывная сила в ногах, догнать преступника будет затруднительно. Преследование преступника должно проходить на короткой дистанции и не затягивать на большое расстояние. Для этого необходимо первые двадцать метров двигаться с максимальной скоростью, для этого и нужно развивать скоростные качества ног.

Для развития скорости в ногах не обязательно быть легкоатлетом, это под силу любому сотруднику. Есть упражнения как прыжковые, так и беговые на короткие дистанции.

И так перейдем к упражнениям. Комплекс будет состоять из нескольких упражнений. Перед выполнением комплекса необходимо хорошо разогреться и потянуть мышцы ног. Выполнять лучше на воздухе, если нет возможности можно и в спортзале.

Первое упражнение выпрыгивание с глубокого приседа вперед, второе упражнение прыжки на одной ноге вторую ногу держим в руках около ягодиц,

выпрыгивание вверх вперед с максимальным подниманием колен. Эти упражнения выполняются на расстояние 10-15 метров, после выполнения упражнения возвращаемся легко бегом к старту. Оптимальное будет выполнение около трех подходов. После выполнения комплекса, обязательно провести заминку, легкий бег и растяжка мышц, сухожилий.

Из этих упражнений можно составлять комплексы для повышения интенсивности и повышения результата.

Одним из эффективных видов комплексной тренировки это так называемая "круговая", когда все упражнения выполняются один за одним без остановки, с определенным временем на выполнение упражнения. Количество упражнений может быть около шести и выбор времени выполнения каждого упражнения зависит от цели тренировки [3, с. 191-192].

Комплекс выполняется с легким снарядом до двадцати килограмм. В нем может быть от четырех упражнений, которые выполняются без остановки и перерыва. Каждое упражнение выполняется от двадцати секунд и выше. Выполняется два и более подходов.

Приведем пример одного из комплексов выполняемого со снарядом 15 килограммов. (гиря, блин от штанги и т.д.)

- подъем рук от пояса вверх над головой;
- выпрямление рук вверх над головой;
- выпрямления рук в стороны;
- круговые движения вокруг головы;
- сгибание рук в наклоне вперед;
- выпрыгивание с полу приседа.

Для развития «взрывной силы» в одном занятии планируется выполнение небольшого количества упражнений, можно выполнять сразу после разминки. Разминку перед выполнением комплекса делать обязательно. Необходимо размяться до легкой испарены, что бы ЧСС поднялся до 120 ударов в минуту. Темп выполнения комплекса - первые два подхода в среднем темпе, остальные

скорость выполнения должна быть увеличена, но не нарушая техники выполнения упражнения.

Отдых между подходами до полного восстановления работоспособности. Со временем станет заметно, что время отдыха между подходами будет уменьшаться.

Для определения отдыха между упражнениями можно ориентироваться по ЧСС, как правило, восстановление до 110 уд/мин. На начальном этапе силовые упражнения лучше выполнять через день, так как организму необходимо восстанавливаться.

Мы привели пример только одного комплекса. Их можно составлять самостоятельно, но нужно помнить, что упражнения должны быть подобраны так чтобы были задействованы все большие мышцы организма: грудные, спинные, ножные.

При подготовке к выполнению служебных обязанностей сотрудники полиции могут применять комплексы по развитию скоростно-силовых качеств, при этом не требуется специальное оборудование и тренажеры, нужна гиря 16 килограммов. Не секрет, что у многих сотрудников полиции в рабочем кабинете есть либо гиря, либо небольшая штанга и т.д. Выполнение упражнений по методу круговой тренировки не занимает много времени, позволяет поддерживать физическую форму.

Необходимо регулярно выполнять упражнения. на поддержание скоростно-силовых качеств человека, так как значимость скоростно-силовых качеств сотрудника в служебной деятельности очень велика.

Таким образом, отметим что систематическое выполнение представленных упражнений, позволит повысить уровень физической готовности сотрудника полиции к задержанию преступников хорошо физически подготовленных.

Но для этого, необходимо заниматься систематически, на сколько позволяет служба полицейского. Нет необходимости, пропадать в спортзале часами, достаточно получасовой тренировки. И так несколько раз в неделю.

### **Библиографический список:**

1. Верхошанский Ю.В. Основы специальной физической подготовки спортсменов/Ю.В. Верхошанский // Физкультура и спорт- М.,1988 С. 331.
2. Ноздрачев В.В. Методика совершенствования боевой подготовки курса образовательных учреждений МВД России / В.В. Ноздрачев// М., 2000. С 24.
3. Кузнецов В.В.Силовая подготовка спортсменов высших разрядов/ В.В. Кузнецов// Физкультура и спорт-М., 1970. С. 208.

*Юферева Ксения Андреевна, студент магистратуры ОСУН  
НИУ «Московский государственный строительный университет»,  
г. Москва, Россия*

## **ОСОБЕННОСТИ ВОЗНИКНОВЕНИЯ ДЕФЕКТОВ В КОНСТРУКЦИЯХ ЗДАНИЙ, ВОЗВЕДЕННЫХ С ИСПОЛЬЗОВАНИЕМ ТЕХНОЛОГИИ "TOP-DOWN" НА ПРИМЕРЕ ОБЪЕКТОВ МЕТРОПОЛИТЕНА**

**Аннотация:** В силу наиболее высоких технико-экономических показателей в Европе и Америке нашла широкое применение именно технология Top-Down. Данный метод позволяет одновременно вести различного рода работы по устройству подземной и наземной частей зданий, что значительно ускоряет процесс строительства и сроки окупаемости инвестиций. Способ top-down позволяет минимизировать деформацию ограждающих конструкций и соседних зданий. Это достигается за счет монтажа распорных перекрытий. Технология Top-Down постоянно совершенствуется в направлении сокращения затрат на возведение этих временных конструкций.

**Ключевые слова:** Top-Down, технология, строительство, котлован, метод, подземная часть.

**Annotation:** Due to the highest technical and economic indicators in Europe and America, it is the Top-Down technology that has found wide application. This method allows you to simultaneously carry out various kinds of work on the arrangement of the underground and ground parts of buildings, which significantly speeds up the construction process and the payback period of investments. The top-down method minimizes deformation of the building envelope and adjacent

buildings. This is achieved by installing spacers. Top-Down technology is constantly being improved to reduce the cost of erecting these temporary structures.

**Keywords:** Top-Down, technology, construction, pit, method, underground.

## **Введение**

В последние годы во всем мире все большее внимание при планировке и застройке крупных городов и городов-мегаполисов уделяется проблемам освоения подземного пространства, а также строительству подземных объектов за пределами городской черты, обеспечивающих нормальное функционирование крупных населенных, в особенности промышленных, центров. Такие проблемы, как дефицит городских территорий, постоянный рост населения городов, скопление на дорогах большого количества транспортных средств, неспособность городской инфраструктуры справиться с постоянно возрастающими нагрузками и ухудшение экологической обстановки, расположение в районах с неблагоприятными климатическими условиями (резкие перепады температуры воздуха, ураганные ветры, длительные ливни, селевые потоки), с крутым рельефом местности требуют все более активного использования подземного пространства, в том числе для размещения транспортных и инженерных систем, объектов торговли и бытового обслуживания, складов и автостоянок и т.п.

Возведение подземных и заглубленных городских объектов гражданского назначения устраивается открытым или полужакрытым способом в котлованах [1; 2].

Целесообразность полужакрытых методов строительства подземных частей зданий и заглубленных сооружений возникает тогда, когда:

- количество подземных этажей от 3х и более и эти методы оказываются экономически оправданными по сравнению с открытыми методами в обычных геологических и градостроительных условиях при сравнительном обосновании;

- котлован по своим размерам столь велик в плане и/или по глубине, что трудно обеспечить крепление ограждения с помощью временной металлической распорной и подкосной крепи;

- неприемлемо анкерное крепление ограждения котлована из-за сложности геологических и гидрогеологических условий, особенностей рельефа или отсутствия разрешений на использование со стороны согласующих надзорных органов или владельцев соседних зданий и сооружений;

- в плотную к проектируемой подземной части здания или заглубленному сооружению примыкают существующие сохраняемые здания и требуется минимизировать влияние строительства на них;

- требуется минимизировать строительные и финансовые риски путем минимизации или полного исключения усиления фундаментов окружающих сохраняемых зданий и заглубленных сооружений;

Подклассификация по использованию перекрытий в уровне земли для размещения временных строительных площадок при полужакрытых методах строительства подземных частей зданий и заглубленных сооружений:

- полное использование перекрытий;
- частичное использование перекрытий;
- не использование перекрытий.

Преимущества полужакрытых методов строительства подземных частей зданий и заглубленных сооружений:

- минимизируется влияние на окружающие сохраняемые здания и сооружения;

- минимизируются финансовые риски Инвесторов за счет полного или частичного исключения необходимости усиления фундаментов и конструкций окружающих сохраняемых зданий и сооружений;

- существенно сокращается общая продолжительность строительства;

- существенно снижается общая стоимость строительства в случаях правильной оценки целесообразности и преимуществ полужакрытых методов;



- возможность осуществлять строительство в крайне стесненных условиях;
- возможность возведения сложных, больших и равнообъемных комплексов зданий и заглубленных сооружений без деформационных швов;

### **Материалы и методы:**

Полезная модель относится к области строительства, особенно к многофункциональному строительному объекту, особенно к зданиям и сложным сооружениям многоцелевого использования с подземным размещением, конкретно к станции метрополитена, в основном глубокого заложения.

Глубина заложения станции метрополитена определяет в первую глубину заложения перегонных тоннелей, что диктуется геологическими факторами, существующим уровнем техники проходки, как или отсутствие зданий и сооружений на дневной поверхности над линией метрополитена и другими внешними, принимаемыми во внимание, воздействиями.



Рисунок 1 –Макет строительства станции метрополитена

Строительная станция метрополитена выполнена в общем объеме вертикальной выработки, необходимой для сооружения станции, вместо

обратной засыпки, которая предусмотрена, не относящихся к метрополитену по своим функциям. Глубина заложения станции метрополитена определяет условия безопасного сооружения перегонных тоннелей между станциями без привязки к улично-дорожной сети при минимизации влияния строительства на вышележащие здания и сооружения в части их деформации и повреждений, передачи на них структурного шума и вибрации от движущихся поездов метрополитена [3].

### **РЕЗУЛЬТАТЫ ИССЛЕДОВАНИЯ**

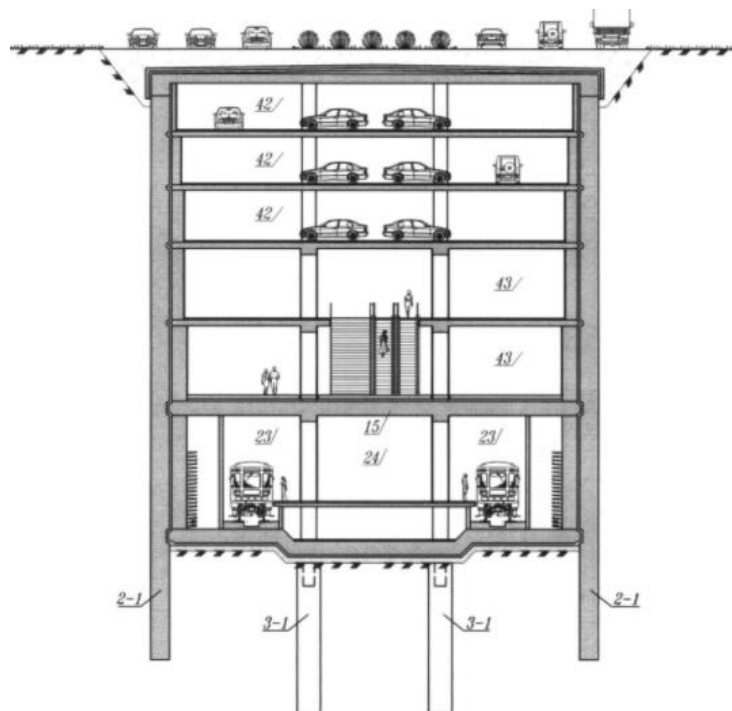
Расширение разнообразных функций станций метро были реализованы за счет предоставленной технологии, а строительные элементы были сделаны так, что передача и распределение нагрузок на грунтовое основание от транспортного динамического давления.

При глубоком заложении и воздействии через дополнительные системы сооружения, рассредоточенной над строительной системой системы минимального употребления подземного употребления возвратной засыпкой, и успешного употребления земельных ресурсов посредством особенно в вертикальной выработке над станцией метрополитена вспомогательных сооружений [3; 4; 5].

### **ВЫВОДЫ**

Следовательно, строительство Top-Down представляет собой замысловатый ход с решением ряда труднейших геотехнических вопросов.

Впрочем, способности сегодняшних технологий и оборудования дают инженерам и строителям разбор вразумительных методов устройства подземных и углубленных сооружений, в том числе неплохо показавшая себя технология Top-Down. Использование настолько трудоемкой схемы сооружения строений требует принципиально другой схемы проектирования. При всем при этом разработка сооружения становится первичной и диктует генеральные заключения конструкции, требует учета изменения напряженно-деформированного состояния окружающего грунтового массива и возводимых

систем на всех генеральных стадиях изготовления работ, и на стадии эксплуатации.

### **Библиографический список:**

1. Конюхов Д.С. Использование подземного пространства: учеб. пособие для вузов. М.: Архитектура-С, 2014. 296 с.
2. Шашкин А.Г. Модификация метода top-down для условий реставрации и реконструкции исторического здания // Научно-технический и производственный журнал «Жилищное строительство». Подземное строительство. – 2019. - №2. – С. 25- 30.
3. Катценбах Р., Дунаевский Р.А., Муляр Д.Л., Дьяченко К.О. Строительство высотных зданий методом “сверху-вниз” (top-down) // Новітехнології в будівництві. – 2016. - №2(20). – С. 23-28.

*Галямов Роман Равилевич, старший преподаватель кафедры «Систем автоматизации и управления технологическими процессами» ФГБОУ ВО «Казанский национальный исследовательский технологический университет»*  
*Шарифуллина Альбина Юрьевна, старший преподаватель кафедры «Систем автоматизации и управления технологическими процессами» ФГБОУ ВО «Казанский национальный исследовательский технологический университет»*

## **СИСТЕМА УПРАВЛЕНИЯ ПРОЦЕССОМ ПОДГОТОВКИ ПРИРОДНОГО ГАЗА НА АВТОМАТИЗИРОВАННОЙ ГАЗОРАСПРЕДЕЛИТЕЛЬНОЙ СТАНЦИИ**

**Аннотация:** В данной работе рассмотрена система управления процессом подготовки природного газа на АГРС. Разработанная система надежна и достаточно проста в использовании. Она позволяет улучшить работу обслуживающего персонала, путем снижения числа операций ручного управления, а также более полно и экономно использовать ресурсы.

**Ключевые слова:** природный газ, автоматизированная газораспределительная станция, автоматизация, технические средства.

**Abstract:** This paper deals with the control system for the movement of natural gas at the AGDS. The developed system is reliable and easy to use. It allows you to improve the work of maintenance personnel by reducing the number of manual operations, as well as more fully and economically use resources.

**Key words:** natural gas, automated gas distribution station, automation, technical means.

### **Введение**

Автоматизированная газораспределительная станция предназначена для снижения высокого давления природного газа и обеспечения бесперебойного газоснабжения очищенным и осушенным, в соответствии с требованиями ОСТ 51.40-93, природным газом и поддержания его с заданной точностью, а также для измерения расхода газа перед подачей потребителю [1]. ГРС в автоматизированном режиме осуществляет подачу газа потребителям в заданном количестве и с определенным давлением.

**Цель работы:** повышение точности ведения технологического процесса снижения давления, очистки и осушки природного газа путем модернизации системы управления автоматизированной газораспределительной станцией, а также обеспечение безопасности на данном производстве.

**Результаты исследований.** Газ с давлением  $P_p=1,2...2,5$  МПа поступает из газопровода Ду300 на вход АГРС, проходит через шаровой входной кран и поступает в коллектор, подключенный к двум одинаковым технологическим ниткам (основной - (С1-Ф1-ПГ1) и резервной (С2-Ф2-ПГ2)) предназначенным для фильтрации, сепарации и подогрева газа перед операцией редуцирования. Подводной газопровод отделен от АГРС входным шаровым краном с ручным управлением и установленной поворотной заглушкой со стороны ГРС.



Рис.1.Функциональная схема автоматизированной газораспределительной станции

Подключение ГРС: по входному (Ду300) и выходным (Ду200) газопроводам, к трубопроводам слива конденсата и дренажа (Ду50), к свечным трубопроводам (Ду50, Ду80) предусматривается по приварным патрубкам изолирующих фланцевых соединений, защищающих технологическое оборудование от заноса высокого защитного потенциала ЭХЗ с линейной части магистрального газопровода.

В каждой технологической нитке (основной и резервной) последовательно установлены:

- шаровые краны с ручным и дистанционным управлением;
- сепараторы;
- фильтры газовые;
- подогреватели газа;

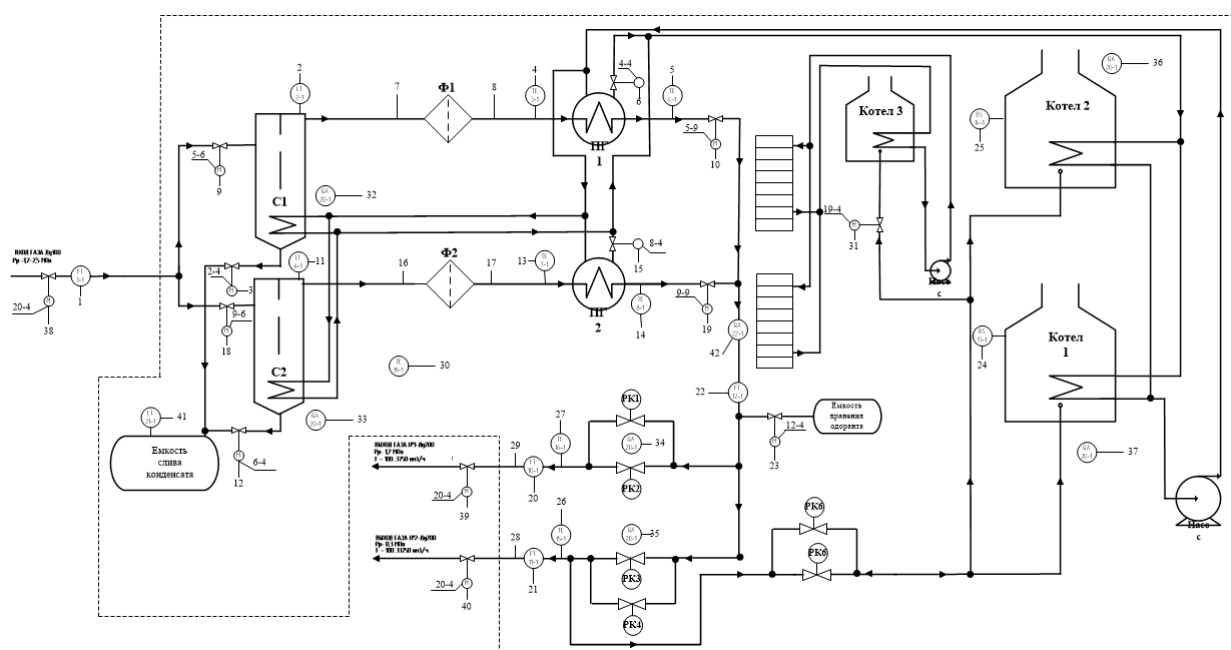
Для того чтобы получить объективное и чёткое представление о протекании технологического процесса в объекте управления, а также для своевременного приложения регулирующих воздействий необходимо установить точки контроля и регулирования. Их выбирают из числа тех параметров, которые активно влияют на показатели эффективности и на критерии управления процесса.

Контролю подлежат прежде всего те параметры, знание текущих значений которых необходимо для пуска, наладки и ведения процесса [2]. Контролируемые величины необходимо выбирать так, чтобы при их минимальном числе обеспечивалось бы наиболее полное представление процесса.

В целях повышения безопасности эксплуатации газораспределительной станции предусмотрена световая и звуковая сигнализация, автоблокировка.

Для того, чтобы избежать закупоривания узла редуцирования газа, а также защиты аппаратов при падении давления или других аварийных ситуаций, необходимо предусмотреть блокировку по давлению и по загазованности помещений.

Электрооборудование снабжается защитой по токам короткого замыкания, по тепловому перегрузу, значению момента на кранах, защитой от перенапряжений и импульсных помех. Схемы находятся в распределительных пунктах.

Система автоматического управления автоматизированной газораспределительной станции представляет собой автономную систему управления основным производством [3].

САУ АГРС строится на базе программно-технического комплекса (ПТК), разработанного фирмой GE FANUC, и включает основные технические средства контроля и управления:

- резервированный программируемый контроллер 90™-30;
- УСО (модули ввода-вывода Versa Max);
- сенсорная панель управления (Quick Panel); вспомогательные технические средства (разработка Phoenix Contact и др.):
- средства передачи данных;
- система обеспечения бесперебойного энергоснабжения;
- барьеры искробезопасности.

Выбор состава КТС произведен с учетом информационной мощности объекта автоматизации (по количеству входных и выходных сигналов), состава функций, выполняемых системой, характера технологических процессов, надежности системы в целом.

Решения по выбору технических средств предусматривают:

- резервирование наиболее важных узлов системы;
- обеспечение бесперебойного питания компонентов системы;
- обеспечение визуализации технологического процесса и управление технологическим оборудованием со щита САУ.

Связь с интеллектуальными устройствами измерения (вычислители «Floboss-103») осуществляется по последовательному каналу RS485 с использованием протокола Modbus-RTU. Информация с интеллектуальных устройств измерений используется для учета расхода.

Сенсорная панель управления подключается к контроллеру через Ethernet коммутатор со скоростью передачи данных 10 Мбит/с, обеспечивая визуализацию технологического процесса и управление технологическим оборудованием со щита САУ АГРС.

Ethernet коммутатор также обеспечивает передачу данных на узел связи со скоростью 10 Мбит/с через модем AMSi-52, который используется как мультиплексор с одновременной передачей данных 10Base-T и E1 по линии SHDSL.

Структурная схема КТС САУ приведена на нижеследующем рисунке:



Рис.2. Структурная схема КТС САУ

САУ АГРС функционирует в следующих режимах:

- автоматический;
- автоматизированный.

В автоматическом режиме система работает без вмешательства оператора по заданным алгоритмам. На сенсорной панели управления доступны функции просмотра информации, изменения уставок регулируемых параметров.

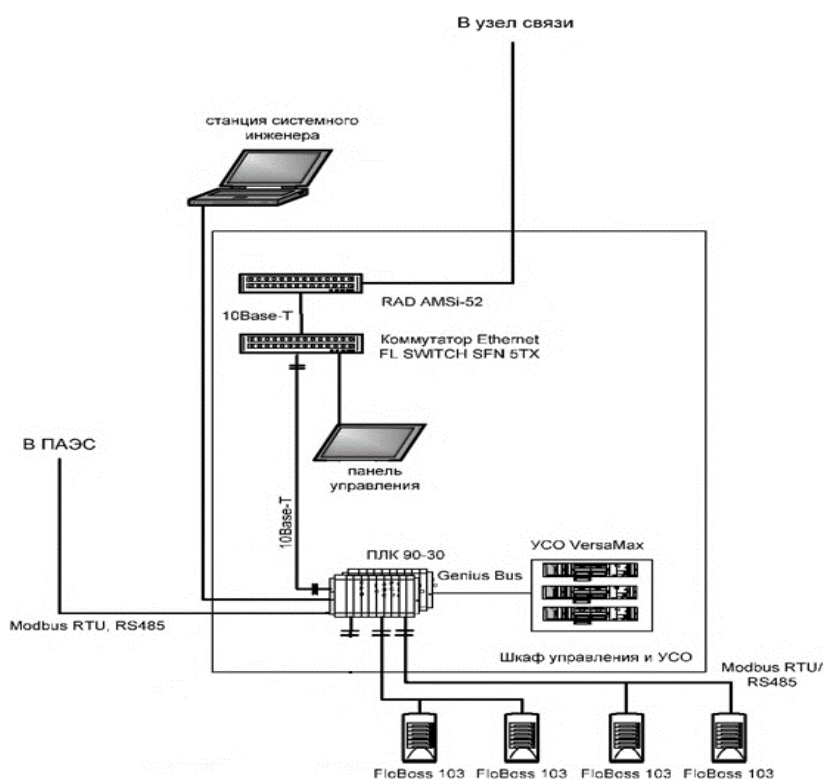

В автоматизированном режиме выполняются все те же функции, что и в автоматическом. Кроме того, оператор имеет возможность дистанционно управлять исполнительными механизмами.

Как в автоматическом режиме управления, так и в автоматизированном доступен местный режим управления. В режиме управления по месту, управление технологическим процессом и оборудованием (если это предусмотрено конструктивно) осуществляется от кнопок с местного пульта. Перевод в местный режим управления исполнительного механизма осуществляется в соответствии с его схемой управления.

Штатным режимом функционирования САУ АГРС является автоматический.

Конструкция всех технических средств САУ обеспечивает защиту обслуживающего персонала от поражения электрическим током по классу 01 в соответствии с требованиями ГОСТ 12.2.007-75, ГОСТ 12.2.003-91. ГОСТ 12.1.019-79.

Изделие, представляющее отдельную конструктивную единицу в виде шкафа, имеет устройства для подключения к контуру защитного заземления [4].

Дискретные и аналоговые входы гальванически развязаны от внутренних цепей устройств.

Шкафы САУ включают как шину защитного заземления, так и шину функционального заземления.

Экраны кабелей интерфейсных связей и кабелей аналоговых и дискретных датчиков подключены к соответствующим шинам заземления, с одной стороны.

По устойчивости к механическим воздействиям технические средства САУ соответствует группе 3 по ГОСТ 12997-84.

Программное обеспечение комплекса технических средств САУ АГРС рассчитано на эксплуатацию в режиме реального времени.

Программное обеспечение САУ АГРС построено на базе пакета программ Simplicity Machine Edition разработки фирмы GE Fanuc. SIMPLICITY ME

полностью интегрированная среда со следующими инструментальными средствами:

– Logic Developer PLC - инструментальное программное обеспечение, используемое для программирования контроллеров;

View - система для создания человеко-машинного интерфейса с поддержкой сенсорной панели управления (Quick Panel).

**Заключение.** В результате была разработана система управления процессом подготовки природного газа на АГРС на базе технических средства автоматизации фирм «Метран», «Emerson» и ПТК GE FANUC.

Управление процессом подготовки природного газа осуществляется посредством программируемого контроллера GE FANUC, который обеспечивает качественное регулирование технологических параметров.

#### **Библиографический список:**

1. ГОСТ Р 8.615-2005 Государственная система обеспечения единства измерений (ГСИ). Измерения количества, извлекаемых из недр нефти и нефтяного газа. Общие метрологические и технические требования (с Изменениями N 1, 2) — URL: <http://docs.cntd.ru/document/1200043054>.

2. Казаков А.В. Основы автоматики и автоматизации химических производств/ А.В. Казаков, М.В. Кулаков. – М.: Машиностроение, 1970. – 464 с.

3. ПУЭ Правила устройства электроустановок (седьмое издание).

4. Об утверждении Федеральных норм и правил в области промышленной безопасности "Правила безопасности в нефтяной и газовой промышленности" (с изменениями на 12 января 2015 года) (редакция, действующая с 1 января 2017 года) — URL: <http://docs.cntd.ru/document/499011004>.

*Салимуллин Айдар Рустемович, студент, ФГБОУ ВО НИУ МГСУ  
институт ИСА (институт строительства и архитектуры)*

## **СОВЕРШЕНСТВОВАНИЕ МЕТОДОВ УПРАВЛЕНИЯ СТРОИТЕЛЬНЫМИ ПРОЕКТАМИ В УСЛОВИЯХ ЭКОНОМИЧЕСКИХ ОТНОШЕНИЙ**

**Аннотация:** В статье исследованы методы управления строительными проектами, изучены факторы, влияющие на финансовую прибыль предприятия. Обосновывается необходимость совершенствования методов управления проектами в условиях экономических взаимоотношений.

**Ключевые слова:** управление строительными проектами, экономические отношения, финансовая прибыль, строительные предприятия, рентабельность.

**Abstract:** The article examines the methods of managing construction projects, and examines the factors that affect the financial profit of the enterprise. The article substantiates the need to improve project management methods in the context of economic relations.

**Keyword:** construction project management, economic relations, financial profit, construction companies, profitability.

В современных условиях экономических отношений основным критерием оценки эффективности деятельности каждого предприятия является его доход: прибыль и рентабельность.

К прибыли предприятия можно отнести экономическую категорию, отражающую доходность, создаваемую в результате хозяйственной деятельности, которая включает в себя такие ресурсы производства как: труд, капитал, природные ресурсы, персонал и др.[1]. Рентабельность - это понятие,

отражающее абсолютный эффект от деятельности предприятия без учета ресурсов, вложенных организацией для осуществления своей деятельности. Ввиду этого, его следует дополнить показателями рентабельности, которые в свою очередь характеризуют степень рентабельности предприятия.

То есть, рентабельность - это отношение между доходом и капиталом, вложенным в создание этого дохода. При определении соотношения между прибылью и вложенным капиталом рентабельность дает сравнить доходность компании с иным использованием капитала или доходностью, которую компания получает в результате аналогичного риска [2].

Коммерческие организации прибыль относят как основную цель своей деятельности. В этом случае показатель прибыли является наиболее важным при анализе финансово-хозяйственной деятельности предприятия. Рыночные условия экономики подталкивают предприятия искать пути максимизации прибыли и повышения уровня рентабельности, формировать благоприятные условия для реализации знаний и навыков работников предприятия. На размер и динамику прибыли компании влияет несколько факторов.

Ключевые факторы, влияющие на прибыль компании, делятся на факторы первого уровня (цена, себестоимость, ассортимент, количество и объем продукции) и факторы второго уровня, влияющие на них (к примеру, цена продукции влияет на такие факторы, как предпочтения покупателей, упаковка, место продажи, рентабельность продукции).

В зависимости от степени применения факторы можно разделить на: макро-факторы (страны), мезо-факторы (регионы и отрасли), микро-факторы (факторы внутри предприятия). В зависимости от степени обусловленности факторы, влияющие на прибыль компании, следует разделять на объективные процессы или форс-мажорные обстоятельства (например, стихийные бедствия) и субъективные, создаваемые отдельными группами людей согласно их личными и экономическими интересами.

В зависимости от характера воздействия можно выделить прямые импакт-факторы, которые непосредственно влияют на прибыль, к примеру -

размер оборота компании) и косвенные импакт-факторы, которые косвенно влияют на прибыль, например, снижение спроса на продукцию компании влияет на размер прибыли за счет снижения выручки по характеру критерия оценки можно выделить количественные и качественные факторы, по управляемости воздействия: контролируемые и неконтролируемые. По характеру события факторы можно разделить на экономические, социальные, организационные и другие.

В контексте производства и экономической деятельности предприятия, все эти факторы тесно связаны и взаимосвязаны.

Представленные факторы, влияют на сумму доходов, не прямо, а через объем реализованной продукции и суммы затрат.

Издержки производства являются основным фактором установления цен и оказывают прямое воздействие на уровень прибыли и результаты использования всех производственных ресурсов: на работу персонала и финансы; качество труда каждого работника и управления в целом.

Для того, чтобы уменьшить затраты, важно принять меры для укрепления контроля на более эффективное использование ресурсов в компании. Основными источниками снижения затрат являются экономия материалов, рабочей силы и других затрат на производство.

Непрерывный технический прогресс является одним из ключевых факторов в снижении затрат. Модернизация, механизация и автоматизация производственных процессов, внедрение современных материалов способствуют значительному снижению производственных затрат.

Издержки производства и прибыль обратно пропорциональны: снижение цен ведет к соответствующему росту суммы прибыли, и наоборот. Изменение уровня средних цен реализации и уровня прибыли прямо пропорционально: когда уровень цен увеличивается, уровень прибыли возрастает, и наоборот.

Анализ прибыли осуществляется на основе данных сотрудников отделов финансов и планирования, отдела бухгалтерского учета и форм годовых отчетов.

Это важно для анализа производительности, который получается из ее источников. Особое внимание должно быть уделено при анализе прибыли и наиболее важному элементу его формирования: прибыли (убытки) от продажи товаров, продукции, работ и услуг, как важнейшей составляющей прибыли компании. Это исследование определяет влияние объема и структуры оборота, валового оборота и издержек обращения.

Рекомендуется проведение анализа факторов изменений прибыли от реализации продукции за отчетный период, по сравнению с предыдущим периодом, под влиянием факторов, которые имеют положительный или отрицательный удар на их изменение.

В международной практике капитального строительства выбор планировщиков, подрядчиков и поставщиков технологического оборудования на конкурсной основе обычно производится путем проведения аукциона. Тендер по сравнению с прямыми двусторонними контрактами создает условия конкуренции между строительными и проектными компаниями, поставщиками и позволяет заказчику выбрать наиболее выгодные по цене и другим коммерческим и техническим условиям предложения.

Существует две формы торговли: закрытая и открытая.

В закрытых аукционах клиент приглашает к участию в них несколько компаний, которые ему уже известны, среди которых он выбирает ту, которая предлагает наиболее приемлемые предложения.

В открытом аукционе клиент приглашает всех заинтересованных лиц принять участие в аукционе посредством объявления в открытой печати.

Решение о размещении заказа обычно принимается через несколько месяцев после того, как были рассмотрены предложения, платежеспособность заявителей и их производственные мощности. Низкая цена, указанная участником торгов, не является гарантией того, что он будет вознагражден победой при рассмотрении предложения, как правило, с учетом ряда проблем: коммерческих, финансовых, технических, статуса компании-заявителя и т.д.

Компания, получившая договор аукциона, заключает с заказчиком договор, в котором указываются: расходы, вид валюты, условия оплаты, условия работы, формы разрешения споров, правовые нормы, различные виды штрафов, виды страхования, специальные условия.

Существует множество форм договоров, но их основное отличие заключается в условиях оплаты, степени ответственности участников при выполнении своих обязательств и «привязке» к местным условиям [3].

Договор должен быть исполнен законно и в дальнейшем, во избежание проблем, он должен иметь юридическое сопровождение, т. е. соблюдение договорных обязательств должно контролироваться юридическим лицом.

Таким образом, управление прибылью предприятия очень сложный процесс. Важно провести анализ преимуществ, компетентного и надежного на всех этапах этого процесса. С помощью факторного анализа, менеджер может определить степень влияния на прибыль из самых важных факторов.

В проведении данного исследования, имеет большое значение правильно выбрать метод анализа, наиболее эффективный. В современной научной литературе существует много видов анализа полезности, но наиболее практичным и правильным является анализ факторов, который обеспечивает более объективную оценку формирования прибыли на предприятии.

Внедрение новых видов продукции увеличит спектр продукции и, следовательно, объем производства и продаж. От бухгалтерии предприятия также зависит не мало. Уменьшение кредитов и предварительной оплаты позволят произвести оплату вовремя с поставщиками сырья и не привлекать кредиты банков за недостаточностью средств, что также снижает производственные затраты. Все эти меры позволят не только снизить затраты на производство, но и повысить качество продукции и эффективность обработки сырья.

Выбор форм организации управления строительством имеет большое значение в организации строительного производства. Выбор формы организации для конкретного проекта зависит от множества факторов, среди

которых решающая роль принадлежит требованиям заказчика к возможности передачи работ на внешний подряд (аутсорсинг).

Чем выше степень разделения труда, чем менее однородны операции и работа, производимые рабочим, организацией, тем лучше будет положение с навыками и опытом рабочих [5].

### **Библиографический список:**

1. Антонов, Г.Д. Управление проектами организации: Уч. / Г.Д. Антонов, О.П. Иванова, В.М. Тумин. - М.: Инфра-М, 2018. - 64 с
2. Болотин С.А. Организация строительного производства: учеб. Пособие для студ. высш. учеб. заведений / С.А. Болотин, А.Н. Вихров. – М.: Издательский центр «Академия». 2007. – 208 с.
3. Серов С.А. Организация и управление в строительстве: учеб. Пособие для студ. высш. учеб. заведений / С.А. Болотин, А.Н. Вихров. – М.: Издательский центр «Академия». 2017 – 208 с.
4. Асаул Н.А. Теория и методология институциональных взаимодействий субъектов регионального инвестиционно-строительного комплекса/ Н. А. Асаул. - СПб.: Гуманистика, 2014. - 280 с.
5. Рахман И.А. Зарубежный опыт регулирования инвестиционно-строительной деятельности. // Экономика строительства, 2011, №6. С. 455.



*Ермоленко Дмитрий Александрович, преподаватель,  
Дальневосточный юридический институт МВД России,  
Владивостокский филиал*

## **РОЛЬ ФИЗИЧЕСКИХ УПРАЖНЕНИЙ В ПОДГОТОВКЕ СОТРУДНИКОВ МВД РФ (НА МАТЕРИАЛАХ ОВД Г. ДАЛЬНЕГОРСКА)**

**Аннотация:** В данной статье рассмотрена значимость физических упражнений для профессиональной подготовки сотрудников органов МВД, в связи с характером их службы, а также важность внесения в перечень физических упражнений новых типов упражнений. Автор анализирует результаты выполнения типовых упражнений по общей физической подготовке сотрудников ОВД г. Дальнегорска Приморского края.

**Ключевые слова:** Физическая подготовка сотрудников ОВД, физические упражнения, плиометрические упражнения.

**Annotation:** This article discusses the importance of physical exercises for the professional training of employees of the Ministry of internal Affairs, due to the nature of their service, as well as the importance of adding new types of exercises to the list of physical exercises. The author analyzes the results of performing standard exercises on General physical training of employees of the Department of internal Affairs of Dalnegorsk, Primorsky Krai.

**Keyword:** Physical training of police officers, physical exercises, plyometric exercises.

Актуальность темы данной статьи определена ничем иным, как острой необходимостью функционирования физической подготовки сотрудников ОВД. В силу специфики своей профессии сотрудники ОВД должны иметь достаточно

высокий уровень физической подготовленности, поскольку именно охрана ими общественного порядка, а также обеспечение безопасности граждан требуют в постоянном режиме демонстрации высокого уровня не только общей работоспособности организма, но и ряда физических свойств сотрудников ОВД в различных ситуациях их профессиональной деятельности. Физическая сила крайне необходима для пресечения противоправных действий. Следовательно, для ее развития необходимы регулярные комплексные упражнения, направленные именно на повышение физической подготовленности полицейских.

Под физическими упражнениями понимаются некие «простые движения низшего уровня организации, объединенные в двигательные комплексы, используемые в целях физического развития» [8, с. 106]. Целью настоящей статьи стал анализ практической значимости легкоатлетических физических упражнений в деятельности полицейских.

Следует сказать, что нормативно-правовой основой организации применения физических упражнений в подготовке сотрудников ОВД выступает приказ МВД РФ от 1 июля 2017 г. № 450 [1]. Приведенный приказ в перечень физических упражнений включает, к примеру, челночный бег, бег кроссом на 1 и 5 км, бег разного рода марш-броски, прыжки, а также особые прыжковые и беговые упражнения и проч. Указанные в содержании Приказа № 450 легкоатлетические упражнения имеют безусловной целью развитие у полицейских таких физических свойств, как быстрота, ловкость, а также выносливость.

Что касается процедуры оценки уровня развития физических качеств полицейских, то таковая проводится согласно требованиям Порядка организации подготовки кадров для замещения должностей в органах внутренних дел Российской Федерации [2]. Указанный документ фиксирует как нормативы физической подготовки общего характера, так и требования к комплексному уровню тех физических качеств, каковые нужны для организации плодотворной профессиональной деятельности сотрудников ОВД.

Используя требования вышеуказанного документа, в сентябре 2020 года мы провели контрольные замеры общей физической подготовки сотрудников полиции ОВД г. Дальнегорска. Было протестировано 16 человек и получены следующие баллы (таблица 1).

Таблица 1 – Результаты замеров физического состояния сотрудников ОВД г. Дальнегорска в сентябре 2020 года.

№ пп	Число баллов	№ пп	Число баллов
1	91	9	102
2	85	10	90
3	63	11	77
4	93	12	87
5	84	13	88
6	123	14	90
7	107	15	95
8	83	16	89

Как видим, средний балл по группе обследуемых сотрудников ОВД составил 90,4 балла. Следовательно, требуется внимание руководящего состава к организации физических упражнений данных сотрудников.

Разумеется, тип физических упражнений, число повторов, дозировка, в условиях учреждения будут даваться для всех одинаково, а не подбираться индивидуально, с учетом физических способностей каждого обучающегося в отдельности (для этого нет подходящих тренировочных условий).

Поэтому мы рекомендовали для внедрения хотя бы элемента индивидуального подхода разделить личный состав анализируемого учреждения на типовые категории (рисунок 1):



Рисунок 1 – Предлагаемая типология сотрудников

Как видится, уровень общей физической подготовленности сотрудников ОВД прямо связан с уровнем профессиональной готовности, то есть отнесенности к определенной из вышеуказанных групп.

Также, помимо высказанных общих рекомендаций, хотелось бы указать на некий инновационный момент в использовании физических упражнений. Таковым является внедрение плиометрических упражнений. Плиометрика используется атлетами для улучшения спортивных результатов, которые требуют скорости, быстроты и мощи. Данные упражнения помогают мышцам развивать наибольшее усилие за наименьший возможный промежуток времени.

Кроме того, следует указать сотрудникам, что важной частью физической подготовки является самостоятельная подготовка, сотрудник должен сам осознавать, что физическая подготовка, положительно влияет не только на эффективное выполнение поставленных перед ним задач, но и на психоэмоциональное состояние личности сотрудника ОВД. Поэтому, тренировочные занятия должны проводиться строго в той последовательности реализации разнонаправленных нагрузок, которая представлена в нижеприведенной программе. Её рекомендовано повторять в течение 30 дней,

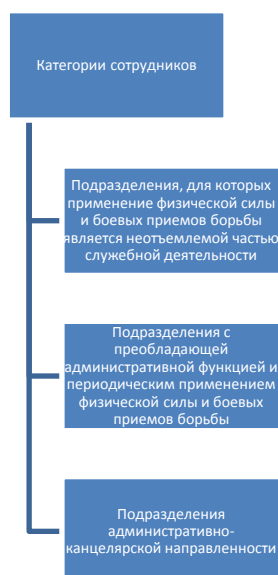
день за днём увеличивая интенсивность занятий и контролируя параметры нагрузок.

Программа на 3 дня представлена в таблице 2.

Таблица 2 – Программа физических упражнений на неделю

День недели	Блок упражнений
Понедельник	Разминка. Бег трусцой на 800 – 1200 м. Растягивание мышц ног и спины. Прыжки с места. Челночный бег 10 на 10 м. Приседание со штангой: 3 подхода по 10 раз. Прыжки с места 10 – 12 подходов, 3 серии. Подтягивание, 20 – 25 раз. Упражнения на пресс и спину на турнике, 20 – 25 раз.
Вторник	Разминка. Бег трусцой 3 – 6 км. Упражнения на гибкость. Акробатические упражнения, растяжка. Упражнения на мышцы рук: отжимания по 25 раз, 3 подхода. Сгибание и разгибание рук на тренажере по 8 раз 3 подхода; Подъем штанги перед собой вверх по 10 раз 4 подхода.
Среда.	Разминка. Переменный бег 4 подхода по 100 м. Становая тяга по 10 раз 4 подхода. Упражнения на пресс, 30 подъемов, 3 подхода.

Таким образом, предложенная система физической подготовки сотрудников полиции приведет при профессиональном подходе к таковой к полноценному, всестороннему развитию сотрудников полиции.

#### **Библиографический список:**

1. Приказ МВД России от 1 июля 2017 г. № 450 «Об утверждении Наставления по организации физической подготовки в органах внутренних дел Российской Федерации» // <https://www.garant.ru/products/ipo/prime/doc/71647620/>.

2. Приказ МВД России от 5 мая 2018 г. N 275 "Об утверждении Порядка организации подготовки кадров для замещения должностей в органах внутренних дел Российской Федерации" (с изменениями и дополнениями) // <http://base.garant.ru/71977330/#ixzz6bU5BDavA>.

3. Глубокий В. А. Методика развития силы у курсантов образовательных учреждений МВД России с использованием упражнений из наставления по физической подготовке сотрудников ОВД / В. А. Глубокий / В сборнике: Проблемы совершенствования служебно-боевой подготовки сотрудников силовых ведомств. – 2017. – С. 191-192.

4. Купавцев Т. С. Интенсификация физической подготовки сотрудников МВД России на основе комплексных физических упражнений / Т. С. Купавцев / В сборнике: Оптимизация учебно-воспитательного и тренировочного процесса в учебных заведениях высшего профессионального образования. – 2016. – С. 90-96.

5. Кутимский А. М. О степени важности для различных категорий сотрудников физической подготовки в системе МВД России и применения на практике плиометрических упражнений / А. М. Кутимский, Р. Г. Щербаков / В сборнике: Физическая культура и спорт в структуре профессионального образования: ретроспектива, реальность и будущее. – 2018. – С. 127-130.

6. Лазаревич М. В. Результаты выполнения контрольных упражнений по общей физической подготовке сотрудников полиции (слушателей), проходящих профессиональную подготовку на факультете профессиональной подготовки ОМА МВД России / М. В. Лазаревич, Е. В. Майер / В сборнике: Физическая культура и спорт в структуре профессионального образования: ретроспектива, реальность и будущее. – Иркутск, 2020. – С. 107-110.

7. Прекина Т. А. Физическая подготовка и её влияние на готовность сотрудников органов внутренних дел, в том числе курсантов образовательных учреждений системы МВД России, к выполнению упражнений по стрельбе из табельного оружия / Т. А. Прекина, Е. В. Кокорева / В сборнике: Актуальные проблемы учебно-воспитательного процесса по дисциплине «Физическая

подготовка (культура)» в высшей образовательной организации. – 2019. – С. 130-135.

8. Сергеев С. И. Роль физических упражнений в подготовке сотрудников отрядов специального назначения МВД России / С. И. Сергеев, В. А. Глубокий / В сборнике: Оптимизация учебно-воспитательного и тренировочного процесса в учебных заведениях высшего профессионального образования. – 2017. – С. 105-108.

*Банников Иван Сергеевич, студент, Сибирский Федеральный университет,  
Строительство, ИСИ*

*Баженова Ольга Николаевна, студентка, Сибирский Федеральный  
университет, Строительство, ИСИ*

## **ИССЛЕДОВАНИЕ РЕФОРМЫ ФИНАНСИРОВАНИЯ В СТРОИТЕЛЬНОЙ СФЕРЕ**

**Аннотация:** В статье проводится исследование реформы финансирования в строительной индустрии. Законодательная основа системы строительного ценообразования на сегодняшний день сформирована, но требует внесения определенных изменений. Система строительного ценообразования требует пересмотра именно методического обеспечения в части определения стоимости строительной продукции на всех этапах инвестиционно-строительного процесса.

**Ключевые слова:** реформа финансирования, строительство, законодательство РФ, методическое обеспечение, ценообразование.

**Abstract:** the article examines the financing reform in the construction industry. The legal basis of the construction pricing system is currently formed, but requires certain changes. The construction pricing system requires revision of the methodological support in terms of determining the cost of construction products at all stages of the investment and construction process.

**Keywords:** financing reform, construction, legislation of the Russian Federation, methodological support, pricing.

Актуальность выбранного направления для исследования заключается в том, что на современном этапе растет необходимость точного обоснования цен



на продукцию для строительства, переработке методов образования цен и правовой базы под современные экономические реалии. Особое значение уделяется, в том числе, и выработке более современных сметных нормативов и совершенствованию уже существующих, а также применению ресурсного метода на каждом шаге строительства для того чтобы различные показатели его стоимости соответствовали своему фактическому значению. Так, по мнению авторов, совершенствование ценообразования в данной отрасли заключается в первую очередь в принятии необходимых нормативных правовых документов с целью изменения направления от оценки стоимости возведения к созданию стоимости жизненного цикла построек.

В настоящее время в Российской Федерации происходит реформа образования цен в строительных отраслях. Деятельность Минстроя направлена на принятие нормативных правовых документов, которые отвечали бы таким требованиям, как комплексность, достоверность и отсутствие двойственности в их понимании. Результатом такой деятельности должно стать обеспечение возможности определения конечной стоимости проекта уже на этапе его планирования, что крайне важно при строительстве, в частности государственном.

Стоит отметить, что в Федеральном законе №369 были введены необходимые поправки в правовые акты, такие как Градостроительный кодекс РФ и ФЗ «Об инвестиционной деятельности в РФ» [8; 9]. Закон содержит в себе действительно необходимый понятийный аппарат, благодаря которому поправки получили свое официальное закрепление, снизились риски возможного двойственного понимания определённых терминов, их противоречие друг другу.

Раскрывая юридическую сторону рассматриваемого вопроса следует отметить такие правовые акты, имеющие важное значение для отрасли, как постановления Правительства РФ «О федеральной государственной информационной системе ценообразования в строительстве» и «О мониторинге цен строительных ресурсов», «Федеральная сметно-нормативная база

ценообразования в строительстве», а также методики разработки и применения сметных норм, создание государственной информационной системы ценообразования в строительстве, осуществляющей централизованный сбор, хранение и использование данных. Начинает формироваться государственная база сметных нормативов, вследствие чего различные отраслевые базы присоединяются к ней. Отметим крупнейшие корпорации, имеющие такие базы: Росатом, Газпром, РЖД, Роснефть и другие [2]. Исходя из статистических данных о строительных заказчиках, государственная компания Росатом занимает лидирующие позиции. Около 250 миллиардов рублей составляют вложения компании именно в отрасль строительства, что позволяет говорить и том, насколько сфера ценообразования, её контроль и регуляция важны для рассматриваемой организации

В изменениях реформы образования цен в строительстве определенно была необходимость, поскольку нормативная база утратила актуальность и была крайне запутанна и противоречива. Уже на стадиях создания проекта строительства, отмечают специалисты, возможно было наблюдать картину, при которой цены завышались уже до самого возведения объекта.

В профессиональных слоях появилась потребность устранения технологий, утративших актуальность, принятия новых правовых актов, устранения неточностей и разнообразия в понимании положений законов. По мнению представителей компании Росатом, реформа должна была учитывать особенности различных отраслей, при утверждении новых правовых актов. Компания Росатом заинтересована в разработке нормативно-методических документов в рамках реформы [6]. Это свидетельствует об их взаимодействии с различными ведомствами, которое можно наблюдать на таких примерах, как утверждение совместных планов взаимодействия с Минстроем и «Главгосэкспертиза РФ».

Работы по изменению финансовой реформы ведутся в нескольких направлениях: отраслевые сметные нормативы переходят в государственные, номенклатура ресурсов и оборудования отрасли включаются в категорию

строительных ресурсов, особое внимание уделяется сооружению объектов, использующим атомную энергию при совершенствовании государственной методологии. Свое воздействие здесь вновь оказывают представители организации Росатом, которые вносят различные предложения по разработке проектов методических документов. Большой объем работы ожидается и в методологической сфере, это новейшие способы оценки строительства, расчета затрат на определенные работы, разработка сметных норм, которые будут более актуальны. В процессе работы по строительству технически сложных объектов, имеющих особые требования к радиационной и ядерной безопасности, задействуются специалисты, имеющие более высокую квалификацию и более глубокие познания в сфере, где они осуществляют свои трудовые обязанности, соответственно для таких работников требуется более высокая оплата труда, которая примерно на треть выше, чем для среднерыночного специалиста, и такие вопросы также требуют доработки, пересмотра и актуализации.

Категория сметных цен, которая определяется для оплаты труда рабочих также специфична, ее важно учитывать в методиках. Однако по данным Отраслевого центра капитального строительства Росатома такая цена зависит только от соотношения в регионе строительства профессий, оплата труда которых является более низкой и более высокой. Корпорация пытается внести свои коррективы в данной области. Выставляются предложения и требования о необходимости самостоятельного определения сметной цены за труд «атомных» и других работников высокой квалификации.

Говоря о преобразованиях в сфере образования цен на строительство следует отметить, что за последнюю четверть века изменялась данная сфера довольно часто, а не только в ходе реформы «400 дней». В действительности же можно было наблюдать такое состояние, при котором на работах, начало которых было положено еще до реформы, базисно-индексный метод и отраслевые, а не федеральные нормативы, продолжили свое действие [1].

Обращаясь к вопросу об изменениях в стоимости строительства, до и после реформы отметим, что риски того, что проект увеличится в стоимости

после реформы не учитываются по причине того, что специфика строительства уже определена в технических проектных документах, и переход отраслевых сметных нормативных баз в государственные не повлияет на стоимость и предельные показатели, поскольку основная цель новых нормативов – определение достоверности стоимости, а не её повышение.

От формирования стоимости строительства базисно-индексным методом планируется отказаться и использовать вместо него метод ресурсный, основу которого составляет актуальный региональный уровень стоимости строительства с учетом транспортных издержек. Возможно возникновение дополнительной трудовой нагрузки для проектировщиков и заказчиков в виде разработки необходимых смет и их проверки.

Рассматриваемая сфера правоотношений ценообразования в строительстве может содержать в себе противоправный компонент, и для допроса по уголовному делу в данной сфере могут быть привлечены любые лица, имеющие отношение к строительству определенного объекта, а также эксперты, обладающие специальными познаниями, поскольку данная категория преступлений имеет особую специфику, по причине чего у следователя при разработке плана следственных действий могут возникнуть затруднения. В ходе взаимодействия со специалистом, имеющим необходимые познания в сфере ценообразования на строительство, следователю будет проще определить перечень и порядок допрашиваемых лиц, перечень необходимых для анализа материалов дела документов, протоколов осмотра и обыска и их достоверность.

Подводя итог вышесказанному, представляется возможным сделать следующий вывод: на современном этапе развития сфера ценообразования в строительстве достаточно сформирована для ее надлежащего функционирования, однако по замечаниям специалистов и представителей различных организаций, занятых в рассматриваемой сфере, существует необходимость в актуализации нормативно-правовой базы. По нашему мнению, важность таких изменений заключается в недопустимости двусмысленности и противоречивости в понимании норм, регулирующих данную сферу, в

приведение их состояние, соответствующее современным требованиям к строительству и методикам, а также в подготовке к дальнейшему реформированию. Важно обеспечение реализации и применения норм таких документов через подзаконные правовые акты и нормативные методические этапы регулирования. Также, стоит отметить важность ресурсного метода, основу которого составляет актуальный региональный уровень стоимости строительства с учетом транспортных издержек. Пока он отражен только в методических документациях, которые не имеют статус нормативных документов, и для перехода к ресурсному сметному расчету потребуется большое количество работы и времени в дальнейшем.

#### **Библиографический список:**

1. Джикович, Ю.В. Экономика строительства: Учебник / Ю.В. Джикович. - СПб.: Лань, 2016. - 224 с.
2. Олейник, П.П. Организация, планирование, управления и экономика строительства. Терминологический словарь. Справочное издание. / П.П. Олейник, Б.Ф. Ширшиков. - М.: АСВ, 2016. - 320 с.
3. Павлов, А.С. Экономика строительства в 2 ч. часть 1: Учебник и практикум для бакалавриата и магистратуры / А.С. Павлов. - Люберцы: Юрайт, 2016. -314 с.
4. Павлов, А.С. Экономика строительства В 2 т: Учебник И Практикум Для Бакалавриата И Магистратуры / А.С. Павлов. - Люберцы: Юрайт, 2015. - 678 с.
5. Пастухова, Т.Р. Экономика строительства. Краткий курс: Учебное пособие / Т.Р. Пастухова. - М.:АСВ, 2017. - 118 с
6. Мартынова А. Реформа ценообразования в строительстве: интересы отрасли прежде всего / статья в журнале «Атомный эксперт», 2016.
7. Отраслевой реестр нормативных, методических и иных документов в сфере ценообразования и сметного нормирования в строительстве. Отраслевая сметно-нормативная база Росатома.

8. Федеральный закон "О внесении изменений в Градостроительный кодекс Российской Федерации и статьи 11 и 14 Федерального закона "Об инвестиционной деятельности в Российской Федерации, осуществляемой в форме капитальных вложений" от 03.07.2016 N 369-ФЗ.

9. Градостроительный кодекс Российской Федерации от 29.12.2004 N 190-ФЗ.

*Пащенко Полина Сергеевна, студент, 2 курс, направление подготовки «Правоохранительная деятельность 40.05.02» Саратовская государственная юридическая академия, г. Саратов*

## **ПРАВОВЫЕ ПРОБЛЕМЫ ВРАЧЕБНОЙ ТАЙНЫ**

**Аннотация:** В данной научной статье проводится теоретико-правовой анализ понятия «врачебная тайна», а также рассматриваются проблемы ответственности за нарушение основного конституционного права граждан на неприкосновенность частной жизни: о неразглашении врачебной тайны. В дополнение проводится сравнительный анализ данного понятия и ее восприятия в России и зарубежных странах, детально рассмотрены санкции, назначаемые за совершение обозначенного преступления. Данная статья будет, несомненно, полезна, как специалистам в медицинских и юридических сферах, так и самим гражданам, которые столкнулись с институтом врачебной тайны.

**Ключевые слова:** разглашение врачебной тайны, врачебная тайна, законодательство, конституция, ответственность, конфиденциальность.

**Annotation:** This scientific article provides a theoretical and legal analysis of the concept of "medical secrecy", as well as examines the problem of responsibility for violation of the basic constitutional right of citizens to privacy: on non-disclosure of medical secrets. In addition, a comparative analysis of this concept and its perception in Russia and foreign countries is carried out, the sanctions imposed for the commission of the designated crime are considered in detail. This article will undoubtedly be useful both to specialists in the medical and legal fields, and to citizens themselves who are faced with the institution of medical secrecy.

**Keywords:** Disclosure of medical confidentiality, medical confidentiality, legislation, constitution, responsibility, confidentiality.

Конституция Российской Федерации закрепляет право каждого человека на неприкосновенность частной жизни, а именно на личную и семейную тайну (ст. 23 Конституции РФ) [3]. Личная тайна бывает нескольких видов, одним из которых является врачебная тайна, существование и обеспечение которой является необходимым условием не только для полноценного и комфортного существования граждан в современном обществе, но и для качественного обеспечения безопасности информации, относящейся к числу приоритетных направлений государственной политики. Современное законодательство содержит понятие «врачебная тайна». Так, согласно ему врачебная тайна – это «сведения о факте обращения гражданина за оказанием медицинской помощи, состоянии его здоровья и диагнозе, иные сведения, полученные при его медицинском обследовании и лечении» [16].

Актуальность данной темы заключается в несовершенстве механизма правового регулирования отношений в области врачебной тайны, характеризующейся наличием коллизий, пробелов, разного рода дискуссионных вопросов и проблем, которые не только носят организационно-правовой характер, но и которые требуют всестороннего анализа и комплексного решения.

Во всех институтах права имеются свои проблемы и недочеты, вот и институт врачебной тайны не исключение. Основная проблема данного института, на мой взгляд, заключается в соотношении двух видов интересов: публичного (общественного) и частного. Данный нюанс является, своего рода, краеугольным камнем, который требует дальнейшего изучения, ведь необходимо достигнуть главного - баланса между интересами общества и отдельно взятого человека – личности, которые требуют не только всестороннего анализа, но и принципиальной оценки, да пристального внимания именно со стороны государства.

Так как врачебная тайна является, своего рода, и юридическим понятием, содержание которого можно отнести к числу неотъемлемых и необходимых



атрибутов во взаимоотношениях пациента и врача, можно сделать вывод о том, что получение информации о состоянии здоровья пациента его лечащим врачом является важным элементом в оказании медицинской помощи. Для того, чтобы как-то обеспечить защиту этой информации, был разработан регулярно модернизирующийся правовой механизм для защиты сведений, которые составляют врачебную тайну. Но тем не менее, в научном сообществе существуют главные темы для оживленных дискуссий - вопросы правового регулирования института врачебной тайны. Ряд авторов затрагивал отдельные вопросы в области правового регулирования врачебной тайны в своих работах. Ряд таких авторов, как: Н.А. Семашко, И.Ф. Огарков, В.В. Вересаев, С.М. Ковалевский, Ю.Н. Аргунова, Г.И. Авдохиева, В.Г. Куранов, С.Н. Помнина и др., но при этом комплексное исследование данной темы не проводилось.

Так, Н.А. Семашко полагал, что врачебная тайна - пережиток буржуазной медицины, но при этом все советские врачи должны быть чуткими медицинскими работниками. Приверженцем данной позиции был и профессор И.Ф. Огарков, который считал, что врачебная тайна – необходимость только для исключительного ограждения интересов представителей буржуазии, поэтому в советском обществе, по его мнению, она теряет свою актуальность.

Но были и те, кто был не приверженцем данной позиции, например, В.В. Вересаев, полагал, что отмена обязанности хранить врачебную тайну приведет к плачевным последствиям [1]. Так и случилось. Многие ученые (Н.И. Погибко, К.Е. Тарасов, Ю.П. Шупик) спустя годы в своих исследованиях отразили большое количество отрицательных примеров, в которых содержались негативные последствия данной реформы.

В общем, врачебная тайна – это важное правовое и нравственно-этическое понятие, суть которого заключается в обязанности врача сохранять в тайне любую информацию, полученную от пациента, поскольку отношения «врач-пациент» являются доверительными, конфиденциальными (confidential). Насчет этого высказал свое мнение известный русский юрист А.Ф. Кони, он писал следующее: «Разглашение такой тайны ввиду условий общежития,

общественной нравственности, господствующих предрассудков и т.п., может сопровождаться самыми тяжелыми последствиями для тех, кто считает необходимым условием своего спокойствия ее соблюдение» [2].

Сам институт врачебной тайны имеет довольно долгую историю, корни которого уходят в глубокую древность. Так появление врачебной тайны можно обусловить религиозным культом и деятельностью жрецов, в руках которых на тот момент оказалась практика «примитивного врачевания», совершавшаяся в глубокой тайне от людей.

В целом, исследователи считают, что обязанность сохранения врачебной тайны возникла в античные времена, и она существует в медицине уже на протяжении 2500 лет. Также многие предполагают, что истоками врачебной тайны можно назвать Древнюю Индию, в которой существовало правило тайной исповеди, ведь не зря в одной из пословиц этого народа говорится о том, что: «Можно страшиться брата, матери, друга, но врача – никогда». Но при этом исследователи не исключают зарождение этого понятия в Древнем Риме, Древнем Египте и Древней Греции [6].

Первым литературным оформлением врачебной тайны можно считать клятву Гиппократата, возникшую в IV веке до н.э. Помимо этого конфиденциальность врачебной тайны была закреплена ранее, во времена Средневековья, в Салеранском кодексе здоровья и в других аналогичных документах, носящих медицинский характер.

В начале XVII в. врачебная тайна приобрела абсолютный характер, суть которого заключалась в том, что она не только не предусматривала исключений, допускающих её разглашение третьим лицам, но и не предусматривала того, чтобы врач не имел права раскрывать информацию о больном, не получив его персонального согласия вне зависимости от обстоятельств. По итогу, этот институт права приобрел признаки института частной собственности. Однако уже в конце XVII – начале XVIII вв. во многих европейских странах начались активные обсуждения вопросов, касающихся соблюдения баланса между интересами частного и правового характера,

которые уже в какой-то степени затрагивали защиту сведений, составляющих врачебную тайну. По итогу подавляющее большинство феодальных и буржуазных стран зафиксировали на законодательном уровне перечень исключений, которые допускали разглашение врачебной тайны, но это лишь допускалось по решению суда или в целях предотвращения общественной опасности.

В результате развития данного института, к началу XX века в науке и практике выделились два основных направления:

1) запрет на разглашение любых сведений, которые составляли врачебную тайну даже с согласия больного (бельгийская и французская судебная практика), то есть - абсолютное сохранение врачебной тайны;

2) разрешение на разглашение любых сведений, которые составляли врачебную тайну, но только в случае общественной опасности и в научных целях (германская судебная практика) [2];

В России развитие этого института подразделяется на два периода: дореволюционный период и период после Октябрьской революции 1917 года.

Дореволюционный период: выпускники медицинских университетов дают, так называемый, «факультетский обет», суть которого заключается в том, что необходимо сохранить и не использовать во зло личную и семейные тайны больного [11]. В уложении о наказаниях (1864 г.) говорилось о том, что разглашение врачебной тайны не должно носить умышленный характер, но при этом обязывало сообщать о каждом случае обнаруженной болезни, смерти, произошедшей в результате насильственных действий, а также самоубийствах, преждевременных родах и предполагаемых выкидышах. Во врачебном уставе, ст. 936 на врачей была возложена обязанность – сообщение в полицию про все случаи насильственной смерти и местному медицинскому начальству про любые случаи эпидемических заболеваний [12]. Таким образом, можно сделать вывод о том, что в дореволюционный период врачебная тайна носила относительный характер, так как главным приоритетом были общественные отношения нежели права личности.

Следующий период начался после Октябрьской революции в 1917 году. В это время в стране насчитывалось большое количество сторонников, выступающих за отмену института врачебной тайны. Так, Н.А. Семашко полагал, что врачебная тайна - пережиток буржуазной медицины, но при этом все советские врачи должны быть чуткими медицинскими работниками. Приверженцем данной позиции был и профессор И.Ф. Огарков, который считал, что врачебная тайна – необходимость только для исключительного ограждения интересов представителей буржуазии, поэтому в советском обществе, по его мнению, она теряет свою актуальность.

Но были и те, кто был не приверженцем данной позиции, например, В.В. Вересаев, полагал, что отмена обязанности хранить врачебную тайну приведет к плачевным последствиям [1]. Так и случилось. Многие ученые (Н.И. Погибко, К.Е. Тарасов, Ю.П. Шупик) спустя годы в своих исследованиях отразили большое количество отрицательных примеров, в которых содержались негативные последствия данной реформы.

Но позже положение дел насчет института врачебной тайны кардинально изменилось. Произошло это в 1969 г., а именно тогда, когда этот институт был законодательно оформлен в ст. 16 «Основ законодательства Союза ССР и союзных республик о здравоохранении». В данной статье закреплялись основные обязанности врачей и других медицинских работников, а именно обязанность о неразглашении сведений о болезнях, медицинских обследованиях, интимной и семейной жизни граждан, а также про все остальное, что стало им известно в ходе исполнения ими своих профессиональных обязанностей. Но также эта статья предусматривала законные основания, при которых разглашение полученных данных и сведений, содержащих врачебную тайну, разрешалось, а именно:

- в общественных интересах;
- если был запрос со стороны органов следствия или суда [10].

Таким образом, мы можем заметить, что в целом хоть и положение дел относительно прав личности и улучшилось, но общественные интересы

продолжали преобладать над интересами отдельно взятого человека, при чем врачебная тайна имела место быть, но ее границы были слишком размытыми и неопределёнными.

Позднее письмо Министерства здравоохранения СССР от 3 декабря 1976 г. № 01-2713 «О мерах по сохранению медицинскими работниками врачебной тайны» стало определяющим шагом в сторону ужесточения контроля над сведениями и данными, которые заключали в себе саму врачебную тайну. Данное письмо максимально ограничило круг лиц, которые имели право на доступ и возможность хотя бы как-то работать с больничными листами и другими документами медицинского характера. Также была ужесточена ответственность за возможное разглашение сведений, содержащих диагноз заболевания, и было установлено новое правило по ведению медицинской документации – в больничных листах отныне ставилось не наименование какого-либо конкретного заболевания, а определенный шрифт. А позже для того, чтобы сведения и данные, составляющие врачебную тайну, не могли каким-то образом быть разглашены, усилился контроль, а именно пристальное внимание и всесторонний анализ [6].

После распада СССР институт врачебной тайны получил должное законодательное закрепление в ст. 62 Основ законодательства Российской Федерации об охране здоровья граждан от 22 июня 1993 г. Данный законодательный нормативно-правовой акт содержал в себе сведения, которые позволяли говорить о том, какая все-таки информация относится к категории врачебная тайна: факт обращения за медицинской помощью, состояние здоровья гражданина, диагноз его заболевания и иные сведения, которые могли быть получены при его обследовании и лечении больного [10]. Данный закон, также предусматривал список случаев, при которых допускалось разглашение сведений составляющих врачебную тайну, при этом по сравнению с его предшественником он был значительно расширен и конкретизирован.

Но в настоящее время вопросы по охране сведений, относящихся к институту врачебной тайны и принципам охраны здоровья граждан,

регулируются положениями Федерального Закона РФ от 21 ноября 2011 г. № 323-ФЗ «Об основах охраны здоровья граждан в Российской Федерации» (Далее – Закона об охране здоровья, Закон № 323-ФЗ).

Таким образом, можно сказать, что приоритет и соотношение между общественными (государственными) интересами и правами личности на протяжении всей истории всегда менялись и были довольно неустойчивыми. Но не смотря на все это процесс демократизации общества, и в целом государства, предусматривающий приоритет личных прав и интересов, не прекратил характеризовать институт врачебной тайны в качестве относительного, поскольку законодательства в большинстве демократических стран допускают ограничение прав и свобод личности с учетом интересов общества.

При рассмотрении и разборе законодательства различных стран мы можем заметить существенные различия, предусматривающие ответственность, наступающую за разглашение врачебной тайны.

**Франция.** Врачебная тайна во Франции носит абсолютный характер и не подлежит разглашения ни при каких-либо обстоятельствах. Если же какие-нибудь сведения, данные, относящиеся к врачебной тайне, вдруг стали известны, то Уголовный кодекс предусматривал в таких случаях ответственность – лишение свободы и штраф. Даже во время судебного разбирательства врач не обязан раскрывать данные, относящиеся к врачебной тайне.

**США.** В США положение о врачебной тайне было включено в кодекс этики Американской ассоциации, в данной стране разглашение врачебной тайны могло осуществляться по решению суда. При таких же обстоятельствах какие-либо данные и сведения могли быть разглашены и в Великобритании, но были и исключения - случаи, когда сведения, полученные при исполнении врачебных обязанностей, показывают, что пациент - свидетель.

Также врач имеет право предоставить информацию о пациенте, если у него имелись суицидальные наклонности, а также намерение убить или нанести

вред, или информация о факте насильственных и жестоких действиях по отношению к детям, пожилым людям, инвалидам, а в некоторых штатах при выявлении СПИДа.

**Великобритания.** В Великобритании врач имеет право рассказать конфиденциальную информацию без согласия пациента при условии, если она затрагивает общественные или государственные интересы.

**Швейцария.** В Швейцарии право на разглашение врачебной тайны дается с разрешения специальной комиссии, которая состоит из: юридических представителей и представителей власти, а также самого пациента, врача. Но, как правило, разглашение конфиденциальной информации происходит только при недееспособности или смерти пациента, лишь в редких случаях врач может обратиться за разрешением о распространении информации к комиссии. Уголовный закон в данной стране устанавливает уголовную ответственность, наступающую за разглашение врачебной тайны: самими врачами (ст.312 УК) и студентами соответствующей специальности (ст.321).

**Германия.** В Германии Уголовное уложение устанавливает ответственность врача перед законом в виде лишения свободы или тюремного заключения. Если он оглашает конфиденциальные данные или сведения врачебной тайны тогда, когда законом или судом это было запрещено. Но при этом в Германии в 2016 году было предложено обязательное разглашение врачебной тайны, если есть подозрение на совершение преступления со стороны пациента.

**Италия.** В Италии предусмотрены жесткие меры за разглашение врачебной тайны, а именно - тюремное заключение и лишение диплома<sup>3</sup>.

**Израиль.** В Израиле существует отдельный закон «О соблюдении врачебной тайны», который говорит о том, что несоблюдение конфиденциальности - серьезное нарушение, которое карается потерей лицензии и тюремным заключением сроком до 3 лет.

**Белоруссия.** Рассматривая значение врачебной тайны в Белоруссии, можно отметить, что она возлагается только на медицинских работников (ст.29

Закона Республики Беларусь от 18 июня 1993 г. N 2435-XII "О здравоохранении").

**Таджикистан, Азербайджан.** В Таджикистане и Азербайджане все медицинские и фармацевтические работники обязаны сохранять врачебную тайну в соответствии со своими законами.

Таким образом, можно сделать вывод о том, что врачебная тайна стала юридическим понятием, и поэтому во многих цивилизованных и развитых странах обрела юридический облик. Государство и само общество стремятся не только к правовому регулированию, но и самой защиты личной тайны, так как это является ключевым моментом по защите самой личности.

В общем понятие «врачебная тайна» - конфиденциальная информация, которая не может быть передана другому лицу, если же это произошло, то на виновника может быть возложено наказание: денежная компенсация, назначенная лишь по решению суда. Возмещение производится в полном объеме. За разглашение врачебной тайны предусматриваются различные виды юридической ответственности, а именно: административная (ст.13.14 КоАП РФ) в виде штрафа и уголовная (ч.2 ст.137 УК РФ) в виде лишения свободы до 5 лет, а также лишения права занимать определённую должности.

Также это право подкрепляется статьями 23 и 24 Конституции Российской Федерации, которая обеспечивает юридическую защиту граждан, ведь гражданин имеет право на личную тайну.

В законодательстве есть моменты, когда сведения, составляющие врачебную тайну, могут быть оглашены, но только с письменного согласия. При этом отмечается ряд случаев, когда разглашение информации возможно без письменного согласия, а именно:

- если пациент находится в состоянии, при котором он не может выразить свою волю, но при этом врачу необходимо провести обследование и лечение;
- если существуют случаи для угрозы распространения инфекционных заболеваний, а также массовых отравлений и повреждений;



- если существует запрос со стороны органов дознания, следствия и суда в связи с проведением расследования или судебного разбирательства;

- если возникает необходимость в том, чтобы информировать органы внутренних дел в причинения пациенту вреда здоровью в результате совершения противоправного действия;

- если имеется запрос военного комиссариата;

- если идет осуществление контроля насчет качества медицинских услуг

- если необходимо осуществление обязательного социального страхования.

Еще одним аспектом является соблюдение врачебной тайны в условиях цифровизации. Необходимость цифровизации правовых отношений не вызывает сомнения и диктуется развитием общественных отношений. Этот процесс нельзя остановить, а сдерживать его было бы как минимум нецелесообразно [5]. Внедряются цифровых технологии и в медицину (применяется Интернет вещей, нейронные сети, роботы). Однако часто возможно разглашение информации пациентов вследствие кибератак на компьютерное обеспечение медицинских учреждений и т.д. Законодательство должно быть готово к вызовам новых проблем вследствие цифровизации, при этом на первом месте должны стоять такие ценности, как защита прав человека [7], среди которых немаловажное место занимает врачебная тайна.

Таким образом, можно сделать вывод, что сохранение врачебной тайны имеет колоссальное значение для личности и общества в целом, поскольку способствует охране чести, достоинства и здоровья граждан, обеспечивает возможность поведения человека по своему усмотрению, а также содействует предотвращению вредных последствий самолечения. Кроме того, врачебная тайна представляет для человека особую ценность, поскольку её незаконное разглашение способно привести к неблагоприятным последствиям практически во всех сферах жизнедеятельности человека, в том числе семейной, профессиональной и т.д.

### **Библиографический список:**

1. Вересаев В.В. Собрание сочинений. В 5 т. Т. 1. Повести и рассказы. Записки врача. – М.: Правда. – 1985. – С. 69.
2. Кони, А.Ф. Собрание сочинений. В 8 т. Т. 4 / под общ. ред. В.Г. Базанова и др. – М.: Юридическая литература, 1987. – С. 152.
3. Конституция Российской Федерации <http://duma.gov.ru/news/48953/> (дата обращения 09.10.2020).
4. Котельников В.П. От Гиппократ до наших дней. – Москва: Знание, 2011.
5. Лескина Э.И. Применение блокчейн-технологий в сфере труда // Юрист. 2018. № 11. С. 25-30.
6. Лопаткина, Н.В. Правовое регулирование врачебной тайны и защиты персональных данных как фактор обеспечения безопасности личности, общества, государства / Н.В. Лопаткина // Право. Безопасность. Чрезвычайные ситуации. – 2015. – № 2 (27). – С. 19.
7. Мишутина Э.И. Аксиологические аспекты в гражданском процессуальном праве: автореферат дисс. на соискание ученой степени кандидата юридических наук. Саратов, 2012.
8. Орлов А.Н. О врачебной тайне. – Кр-ск: ИКУ, 1985.
9. Основы законодательства Российской Федерации об охране здоровья граждан от 22 июня 1993 г. № 5487-1 // Ведомости съезда народных депутатов РФ и Верховного Совета РФ. –1993 г. – № 33. – Ст. 1318.
10. Основы законодательства Союза ССР и союзных республик о здравоохранении от 19 декабря 1969 г. № 4589- VII // Ведомости Верховного Совета СССР. – 1969 г. – № 52. – Ст. 466.
11. Помнина, С.Н. Врачебная тайна как объект правовой защиты / С.Н. Помнина // Научный журнал «Библиотека криминалиста». – 2013 г. – № 1 (6). – С. 84.

12. Пушкарева, А.Н. Правовая природа защиты врачебной (или медицинской) тайны по законодательству Российской Федерации / А.Н. Пушкарева // Власть закона. – 2016 г. – № 1(25). – С. 198.
13. Ригельман Ричард. Как избежать врачебных ошибок. – Москва, 1994.
14. Сашко С.Ю., Медицинское право: учебное пособие/ Сашко С.Ю., Кочорова Л.В – Москва: 2011. - 352 с.
15. Сергеев В. В. Биоэтика: учеб. пособие для студентов, обучающихся по специальностям высш. проф. образования группы Здравоохранение - Москва: ГЭОТАР-Медиа, 2013. - 240 с.
16. Федеральный закон от 21 ноября 2011 г. № 323-ФЗ «Об основах охраны здоровья граждан в Российской Федерации» [http://www.consultant.ru/document/cons\\_doc\\_LAW\\_121895/](http://www.consultant.ru/document/cons_doc_LAW_121895/) (дата обращения 09.10.2020).
17. Хрусталеv Ю.М. Биоэтика. Философия сохранения жизни и сбережения здоровья: учебник /. - Москва: ГЭОТАР-Медиа, 2015. - 400 с.

## Содержание

Адолина Л. В., Вишнякова А. В., Кузема Т. Б., Шутова О. А. Фасилитация как средство профилактики синдрома «эмоционального выгорания» и устранения педагогических конфликтов.....	2
Аляви А. Л., Рахимова Д. А., Муминов Д. К., Назирова М. Х. Состояние эндотелий-зависимой вазорегуляции в динамике воздействия различных режимов терапии у больных хронической обструктивной болезнью легких....	10
Кушакова К. А., Конакова А. В. Лекарственные дозы и их пути введения в организм человека.....	18
Макарова А. А. Ключевые тренды развития Евразийской интеграции на современном этапе.....	25
Тимербулатова Д. Р., Ишмухаметов Я. М. Дифференциация и индивидуализация уголовной ответственности с учетом отрицательного поведения потерпевшего в России.....	31
Лобзов Г. П. Чартерные перевозки: виды и особенности.....	36
Гапов М. Р., Хубиева Д. К. Развитие инфраструктуры поддержки предпринимательства в регионах.....	95
Чижова Е. В. Распространенные предубеждения учителей о гиперактивных учениках.....	48
Зобкова Е. В., Полякова Н. Н. Организация внимания на уроках физкультуры у школьников.....	64
Хачатрян С. А. Сравнительный анализ фильма «Амадеус» и биографических данных Вольфганга Амадеуса Моцарта.....	69
Аляви А. Л., Рахимова Д. А., Муминов Д. К., Назирова М. Х. Особенности кардиореспираторных показателей и психоэмоционального статуса у больных легочной гипертензией, эффекты воздействия комплексных режимов терапии.....	79
Касаткина Е. В. Моделирование транспортных потоков на примере дорожной системы одного из районов города Ижевска.....	87
Гапов М. Р., Хубиева Д. К. Бизнес – планирование на предприятиях.....	95

Барченков Д. С., Бормотова Л. В. Актуальные проблемы развития принципа охраны прав и свобод человека и гражданина в уголовном судопроизводстве.....	101
Лямзин Е. Н., Шевелев А. Л., Зуев Д. А., Шибанов Е. А. Особенности совершенствования техники бега.....	107
Клиновенко В. В. Отграничение неправомерного завладения автомобилем без цели хищения от кражи автомобиля: спорные вопросы и их решения.....	115
Мамедов Ш. М., Нижегородцев Д. В., Домбровский И. Г., Донин Е. Н. Повышение прочности строительных конструкций за счет применения природных особенностей древесины.....	127
Варвенко А. С. Гражданская правоспособность: теоретико-правовой аспект.....	134
Дик Е. П. Оценка эффективности финансового рынка в современных условиях.....	141
Макарова Е. Ю., Цветкова Н. А. Психологические особенности реакций на стресс, обусловленный режимом самоизоляции в период пандемии COVID-19.....	146
Новоселова М. А. Рециклинг отработанных энергетических масел в энергосистеме.....	159
Проскуракова М. А. Некоторые вопросы историографии и методологии коллективизации.....	169
Алиев Р. С. Проектирование базы данных и формализация данных для уменьшения трудозатрат в вузе.....	180
Валиуллина М. В. Уголовная ответственность и виды наказаний назначаемых несовершеннолетним.....	188
Прожерин И. А. Особенности прецедентного права США как правовой системы семьи общего права.....	196
Крикунов Г. А. Физическая культура в профилактике наркомании среди молодёжи.....	202

Ушаков Е. В. Резистентные проблемы в науке и практике публичного управления.....	209
Колисник Ю. С. Некоторые особенности понятия должностного лица.....	214
Вишнякова А. В., Кузема Т. Б., Шутова О. А. Категория стиля в литературоведении.....	222
Шорникова Е. М. Внедрение новых форм психокоррекционных занятий в психиатрическом отделении принудительного лечения общего типа.....	229
Кетова К. В. Анализ источников финансирования и эффективности реализации мероприятий по переводу региональной системы теплоснабжения на местные виды топлива.....	244
Тимербулатова Д. Р., Ишмухаметов Я. М. Актуальные проблемы реализации правового статуса потерпевшего в уголовном судопроизводстве.....	260
Чижова Е. В. Методы эффективного педагогического взаимодействия учителя с гиперактивными учениками.....	270
Ефремов Е. В., Бутов А. Ю. Современные технологии художественной гравировки на металле в традиционно – прикладном искусстве.....	280
Янова М. В. Источниковедческий обзор по этнополитической конфликтологии в вопросах экстремизма и современного терроризма: к постановке проблемы.....	290
Тихонова Е. А. К вопросу о предупреждении профессиональной деформации прокурорских работников.....	303
Кривенко А. А. Использование традиционных и современных инструментов маркетинговых коммуникаций в деятельности розничных торговых сетей.....	309
Сулаберидзе М. В., Будрин А. Г. Модель формирования стратегических альтернатив для личных брендов в индустрии красоты.....	317
Баринова А. В. Методика применения логико-коммуникативных опор для обучения говорению на английском языке учащихся младших классов общеобразовательной организации.....	326
Галкин К. О. Истоки «Грязной войны» в Мексике.....	333

Голубенко Н. Ю., Вавринюк С. А. Многосферные войны США.....	341
Туранский М. М. Этнический фактор в контексте эскалации косовского конфликта.....	344
Макарова А. А. Стратегические направления развития ЕАЭС.....	354
Клишина Н. В. Сравнительный анализ методик бухгалтерского и финансового подхода к принятию решений в корпорации.....	360
Бобрик Ю. В., Русановская А. В. Специфические проблемы адаптации у дошкольников с умственной отсталостью.....	368
Крикунов Г. А. Уроки мастерства самбо.....	374
Краева Я. В. Деепричастие и деепричастный оборот как компоненты текста: семантический, грамматический и стилистические аспекты (на материале произведений Николая Ивановича Коняева).....	378
Ушаков Е. В. Уязвимость социотехнических систем и модель «швейцарского сыра».....	386
Торгерсен А. С. Использование тренажеров в огневой подготовке в образовательных организациях МВД России.....	391
Мавлянов А. Н. Эффективная реализация традиционных концепций ООП с использованием прототипного программирования JAVASCRIPT.....	398
Рыжов Р. О. Расторжение договора и односторонний отказ от его исполнения. Вопросы соотношения.....	408
Калбергенова Ш. Б. Перспективы изучения английского языка для детей.....	415
Сопов Д. К., Лаптева Е. В. Проблемы существования монгольского ига.....	421
Мурсалбекова Л. В. Роль эмоций и памяти в адаптации организма.....	428
Чернова А. В. Формирование кадрового резерва как главная задача повышения эффективности организации.....	437
Вишнякова А. В. Маркеры концептосферы Ларисы Денисенко.....	442
Кухто И. С., Романов М. И. Отбор хоккейных арбитров на начальном этапе подготовки.....	448
Ковалев С. М., Ильин Ю. И. О необходимости воспитания тактической культуры у сотрудников полиции.....	452

Васильева М. А. Специализированные следственно-оперативные группы по проверке сообщений и при расследовании экологических преступлений.....	460
Кушакова К. А., Конакова А. В. Анальгезирующие средства и их принцип действия.....	466
Османова В. Д. Проблемы и перспективы деятельности банков с иностранным капиталом в РФ.....	471
Давыдова О. П., Эмирсалиева П. Н. Языковые средства выразительности в англоязычных рекламных текстах.....	482
Пьянкова Е. А., Александрова Н. С. Понимание одаренности Марии Монтессори.....	488
Кузема Т. Б. Использование тропов сравнительно-метафорической группы в произведении Кетрин Менсфилд «Her First Ball».....	496
Крыжановская О. О. Традиции и инновации в физической культуре и спорте.....	502
Бакиев Э. Э., Велилаева Л. Р. Роль фразеологизмов в современном английском языке.....	510
Дубров А. В. Влияние ветрозащитного слоя на эффективность фасадной системы.....	518
Подкопова А. Г., Гужова И. В. Анализ групп ВКонтакте центров медицинской профилактики.....	524
Карпина Е. В. Основные методы коррекции фигуры с помощью физических упражнений.....	531
Пикалина В. А., Овчинников Ю. Д. Новые принципы здоровьесберегающего образования в постпандемийный период.....	534
Жукавин В. В., Жукавин С. В. К вопросу о разграничении договора подряда и трудового договора.....	541
Тимербулатова Д. Р., Ишмухаметов Я. М. Отрицательные и виктимные формы поведения потерпевшего в момент совершения преступления.....	548
Шак М. П., Русинов Т. А. Правовое регулирование дистанционной формы организации труда.....	553



Мошин А. М. Ответственность доверительного управляющего перед учредителем управления и выгодоприобретателем.....	561
Хажеев Р. С. Основа определения опережения или отставания истинного солнечного времени.....	569
Королев А. Е. Органическая присадка серы к моторному маслу.....	578
Мустякимова К. З. Повышение мотивации персонала без дополнительных затрат.....	583
Диниахметова А. Ф., Гайсин Э. М. Повышение эффективности систем централизованного теплоснабжения внедрением автоматизированных индивидуальных тепловых пунктов.....	588
Кузьмин С. С. Совершенствование уголовного закона и практики его применения по делам о незаконном культивировании растений, содержащих наркотические средства или психотропные вещества либо их прекурсоры....	594
Митченков Ю. В., Баширов Т. А. Роль Фомы Аквинского в развитии рациональной доказательной базы бытия Бога в католическом вероучении.....	603
Чуринов А. А. Анализ осведомленности студентов разных профилей подготовки в вопросах детского травматизма.....	608
Пономаренко А. А. Творческие индустрии и пространства как вариант модернизации сферы культуры и искусства.....	613
Мухаметьянов Ф. Р., Касимов Т. С. Государственные и муниципальные закупки. Ретроспектива и современность.....	618
Бордачев А. Ю. Совершенствования скоростно – силовых качеств у сотрудников органов внутренних дел России.....	623
Юферева К. А. Особенности возникновения дефектов в конструкциях зданий, возведенных с использованием технологии "Top-Down" на примере объектов метрополитена.....	630
Галямов Р. Р., Шарифуллина А. Ю. Система управления процессом подготовки природного газа на автоматизированной газораспределительной станции.....	636

Салимуллин А. Р. Совершенствование методов управления строительными проектами в условиях экономических отношений.....	643
Ермоленко Д. А. Роль физических упражнений в подготовке сотрудников МВД РФ (на материалах ОВД г. Дальнегорска).....	649
Банников И. С., Баженова О. Н. Исследование реформы финансирования в строительной сфере.....	656
Пащенко П. С. Правовые проблемы врачебной тайны.....	663